

AQUAFORCE® e-HVX/e-HVXR



Variable Speed Pumping Systems



THE MANUAL IS AVAILABLE AT:
<https://qr.xylemsales.com/im431>

EL MANUAL ESTÁ DISPONIBLE EN:
<https://qr.xylemsales.com/im431>

LE MANUEL EST DISPONIBLE SUR :
<https://qr.xylemsales.com/im431>

 **For safety and correct product usage, read the manual before this product is used.**  **Para la seguridad y el uso correcto del producto, lea el manual antes de usar este producto.**  **Pour une utilisation sûre et correcte du produit, veuillez lire ce manuel avant d'utiliser le produit.**

1 Introduction

EN

NOTICE:



Read the installation, operation and maintenance instructions located on the Xylem website before use. Improper use of the product can cause personal injury and damage to property and may void the warranty. See the e-HVX/e-HVXR Packaged Booster System Instruction Manual for complete Product Warranty.

WARNING:



- Personal protective equipment should be worn when handling this equipment. Only use properly sized certified lifting equipment & lifting devices, including slings, suitably rated for the weights to be lifted. Slings, when used, must be of identical materials to avoid differences in stretch rates. Do not use lifting devices that are frayed, kinked, unmarked, or worn.
- Always lock out power to the driver before you perform any installation of maintenance tasks. Failure to disconnect and lock out driver power will result in serious injury.
- This product can expose you to chemicals including Lead, which is known to the State of California to cause cancer and birth defects or other reproductive harm. For more information, go to: www.P65Warnings.ca.gov.

1 Introducción

ES

AVISO:



Lea las instrucciones de instalación, operación y mantenimiento que se encuentran en el sitio web de Xylem antes del uso. El uso incorrecto de este producto puede provocar lesiones personales y daños a la propiedad, además puede anular la garantía. Consulte el manual de instrucciones del sistema de refuerzo e-HVX/e-HVXR para obtener la garantía del producto completa.

ADVERTENCIA:



- Al manejar este equipo, debe usar el equipo de protección personal. Solo use equipos y dispositivos de elevación certificados y del tamaño adecuado, incluidas las eslingas, con la clasificación correspondiente a los pesos que se elevarán. Cuando se usen, las eslingas deben estar fabricadas con los mismos materiales para evitar diferencias en el grado de estiramiento. No use dispositivos de elevación que estén deshilachados, retorcidos, sin marcas o gastados.
- Siempre desconecte la alimentación eléctrica del impulsor antes de realizar cualquier tarea de instalación o mantenimiento. Si no lo hace, pueden producirse lesiones graves.
- Este puede exponerlo a químicos, incluido el plomo, reconocidos por el estado de California por provocar cáncer y defectos del nacimiento u otros daños reproductivos. Para obtener más información, acceda a: www.P65Warnings.ca.gov.

1 Introduction

FR

AVIS:



Lire les instructions d'installation, d'opération et d'entretien qui se trouvent sur le site Web de Xylem avant d'utiliser la pompe. Un mauvais usage de ce produit peut causer des blessures graves ainsi que des dommages matériels et pourrait annuler la garantie. Voir le manuel d'instructions pour le système de surpression e-HVX/e-HVXR pour obtenir la garantie complète du produit.

AVERTISSEMENT:



- Un équipement de protection individuelle doit être porté lors de la manipulation de cet équipement. Utiliser uniquement des dispositifs et de l'équipement de levage certifiés et de taille appropriée, notamment des élingues, capables de supporter le poids à lever. Lors de l'utilisation d'élingues, ces dernières doivent être composées des mêmes matériaux pour éviter les différences de taux d'étirement. Ne pas utiliser de dispositifs de levage effilochés, déformés, non identifiés ou usés.
- Toujours verrouiller la tension à l'entraînement avant d'effectuer toute tâche d'installation ou de maintenance. Le défaut de débrancher et de verrouiller la tension de l'entraînement comporte des risques de blessure grave.
- Ce produit peut vous exposer à des produits chimiques, notamment le plomb, qui est reconnu par l'État de la Californie comme pouvant être un cancérigène et causer des anomalies congénitales ou autres problèmes de reproduction. Pour plus d'informations : www.P65Warnings.ca.gov.

2 Transportation requirements

WARNING:



- Assembled units and their components are heavy. Failure to properly lift and support this equipment can result in serious physical injury and/or equipment damage. Lift equipment only at the specifically identified lifting points. Lifting devices such as eyebolts, slings, and spreaders must be rated, selected, and used for the entire load being lifted.
- Crush hazard. The unit and the components can be heavy. Use proper lifting methods and wear steel toed shoes at all times.

CAUTION:



- Care should be taken to prevent damage due to dropping or jolting when moving the controller. Transportation damage should be brought to the carrier's attention immediately upon receipt.

NOTICE:

- Eyelets located on the motors must not be used to lift the entire packaged system unit.

Lifting and handling instructions

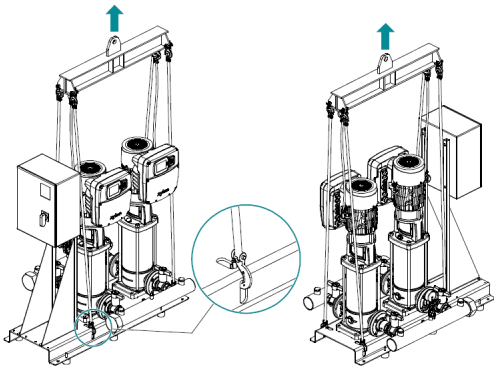

1. Remove packing materials from the product.
2. Release the pump set from the pallet by removing the screws and /or cutting the straps.
3. Fasten the ropes or lifting hooks to the base plate as indicated in the lifting diagram.
4. Fix the sling and separator bar to the lifting crane.
5. Attach additional safety ropes, slightly slackened, to the lifting eye bolts of the motors for additional safety.
6. Slightly lift the spreader bar to establish tension in the primary lifting ropes attached to the base. Ensure the ropes attached to the motors still contain slack.
7. Proceed to lift the unit.



For safety and correct product usage, read the manual before this product is used.

2 Requisitos de transporte

ADVERTENCIA:



- Las unidades ensambladas y sus componentes son pesados. Si no logra elevar y dar soporte a este equipo, se pueden provocar lesiones físicas graves y/o daños en el equipo. Eleve el equipo únicamente en los puntos de elevación específicamente identificados. Los dispositivos de elevación como pernos de izaje, estrobos y barras deben medirse, seleccionarse y utilizarse para toda la carga que se está elevando.
- Riesgo de aplastamiento. La unidad y los componentes pueden ser pesados. Utilice los métodos de elevación adecuados y utilice calzado con puntas de acero en todo momento.

PRECAUCIÓN:



- Debe tenerse cuidado para evitar daños provocados por caídas o sacudidas al mover el controlador. Si hay daños en el transporte, se debe informar al proveedor inmediatamente después de la recepción.

AVISO:

- Los ojales que se encuentran en los motores no deben ser utilizados para elevar toda la unidad del sistema empaquetado.

Instrucciones de elevación y manipulación

1. Retire los materiales de empaque del producto.
2. Desmonte el juego de la bomba del palé quitando los tornillos o cortando las correas.
3. Ate las cuerdas o los ganchos de elevación a la placa base según lo indicado en el diagrama de elevación.
4. Fije la eslinga y la barra separadora a la grúa de elevación.
5. Para mayor seguridad, coloque cuerdas de seguridad adicionales, ligeramente sueltas, en los pernos de las argollas de elevación de los motores.
6. Levante ligeramente la barra separadora para ejercer tensión en las cuerdas de elevación principales sujetas a la base. Asegúrese de que las cuerdas sujetas a los motores conservan holgura.
7. Proceda a elevar la unidad.



Para la seguridad y el uso correcto del producto, lea el manual antes de usar este producto.

2 Exigences en matière de transport

AVERTISSEMENT:



- Les unités assemblées et leurs composants sont lourds. Le défaut de soulever et soutenir adéquatement cet équipement peut entraîner de grave blessure ou des dommages à l'équipement. Soulever l'équipement seulement aux points de levage identifiés spécifiquement. Les dispositifs de levage comme les oeilletons, élingues et palonniers doivent être sélectionnés, utilisés et avoir la capacité prévue pour la totalité de la charge à lever.
- Risque d'écrasement. L'unité et les composants peuvent être lourds. Employer des méthodes de levage appropriées et porter des chaussures à embout d'acier en tout temps.

MISE EN GARDE:



- Des précautions doivent être prises pour éviter tout dommage en raison d'une chute ou de secousses lors du déplacement du contrôleur. Les dommages causés lors du transport doivent être portés à l'attention du transporteur dès réception.

AVIS:

- Les œilletons situés sur les moteurs ne doivent pas être utilisés pour soulever l'ensemble du système emballé.

Instructions de levage et de manutention

1. Retirer les matériaux d'emballage du produit.
2. Dégager l'ensemble de pompe de la palette en retirant les vis et/ou en coupant les sangles.
3. Fixez les cordes ou les crochets de levage à la plaque de base comme indiqué dans le schéma de levage.
4. Fixez l'élingue et la barre de séparation à la grue de levage.
5. Pour plus de sécurité, fixez des cordes de sécurité supplémentaires, légèrement détendues, aux boulons de l'anneau de levage des moteurs.
6. Soulevez légèrement la barre d'écartement pour créer une tension dans les câbles de levage primaires fixés à la base. Assurez-vous que les cordes fixées aux moteurs ne sont pas trop tendues.
7. Soulevez l'unité.



Pour une utilisation sûre et correcte du produit, veuillez lire ce manuel avant d'utiliser le produit.

3 Pre-start checklist

The full e-HVX/e-HVXR IOM must be consulted for more details while reviewing the following checklists:

Mechanical

- Supply (Inlet) and discharge plumbing have been connected to the respective suction and discharge manifolds.
- Manifold header isolation valves have been opened to let water flow through the booster system.
- All individual pump branch isolation valves (2 for each pump - one on the pump inlet and one on the pump discharge) are in the open position. See image below.
- Pressure transducer isolation valve(s) are in the open position. See image below.
- Each booster pump has been purged of air by using bleed valves.
- All connection points have been checked for leaks.

3 Lista de comprobación previa al inicio

Debe consultarse el manual de instrucciones y operación de e-HVX/e-HVXR IOM completo para obtener más detalles al reparar las listas de comprobación siguientes:

Mecánica

- Las tuberías de suministro (entrada) y descarga deben estar conectadas a los colectores respectivos de succión y descarga.
- Las válvulas de aislamiento del cabezal del colector deben estar abiertas para permitir que el agua fluya a través del sistema de refuerzo.
- Todas las válvulas de aislamiento individuales del ramal de la bomba (2 por cada bomba, una en la entrada y una en la descarga de la bomba) deben estar en posición abierta. Consulte la imagen debajo.
- Las válvulas de aislamiento del transductor deben estar en posición abierta. Consulte la imagen debajo.
- Se debe haber purgado el aire de cada bomba de refuerzo con válvulas de purga.
- Deben haberse verificado todos los puntos de conexión para detectar posibles fugas.

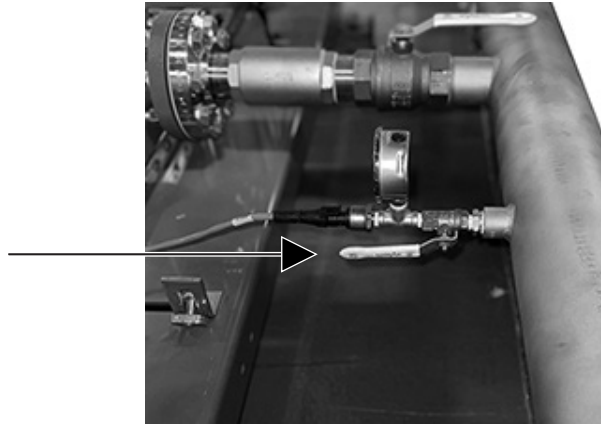

Electrical - to be reviewed/performed by qualified personnel

- Electric power feed voltage ratings match the e-HVX/e-HVXR system nameplate along with the overcurrent protection and wire sizing requirements for each the NEC, local codes/ordinances, and factory electrical schematics.
- Individual pump circuit breakers are closed (in the ON position)
- BMS (building management system) and/or SCADA communications/signal connections have been made to the appropriate connection point(s) for the type(s) in use on site.

Aspectos eléctricos (deben ser revisados/llevados a cabo por personal cualificado)

- Las clasificaciones nominales de voltaje de alimentación de energía eléctrica deben coincidir con la placa de identificación del sistema e-HVX/e-HVXR, junto con los requisitos de protección contra sobrecorriente y tamaño de los cables para NEC, los códigos/las ordenanzas locales y los esquemas eléctricos de fábrica.
- Los disyuntores de cada bomba individual deben estar cerrados (en posición de encendido)
- Las conexiones de comunicaciones/señales del sistema de gestión de edificios (BMS) y SCADA deben haberse establecido en los puntos de conexión adecuados para los tipos en uso en el sitio.

3 Liste de vérification avant démarrage

Voir le guide IUE complet du système e-HVX/e-HVXR pour obtenir davantage de détails lors du passage en revue des listes de vérification suivantes :

Caractéristiques mécaniques

- La tuyauterie d'approvisionnement (entrée) et de décharge a été connectée aux collecteurs d'aspiration et de décharge respectifs.
- Les vannes d'isolation du collecteur ont été ouvertes pour permettre à l'eau de s'écouler à travers le système de poussée.
- Toutes les vannes d'isolation individuelles du circuit de dérivation de la pompe (2 pour chaque pompe - une au niveau de l'entrée de la pompe et une au niveau de l'orifice de refoulement de la pompe) sont en position ouverte. Voir l'image ci-dessous.
- La/les vanne(s) d'isolation du transducteur est/sont en position ouverte. Voir l'image ci-dessous.
- Chaque pompe d'amorçage a été purgée de son air à l'aide des vannes de purge.
- Tous les points de connexion ont été vérifiés pour y déceler la présence éventuelle de fuites.

Caractéristiques électriques - à passer en revue ou à exécuter par du personnel qualifié

- Les tensions nominales de l'alimentation électrique correspondent à la plaque signalétique du système e-HVX/e-HVXR ainsi qu'aux exigences en matière de protection des surintensités et de dimensionnement des fils pour chaque code national de l'électricité (NEC), codes/ordonnances locaux et schémas électriques d'usine.
- Les disjoncteurs individuels de la pompe sont fermés (en position ON)
- Les connexions BMS (système de gestion de bâtiment) et/ou les communications/connexions de signal SCADA ont été effectuées au(x) point(s) de connexion approprié(s) pour le(s) type(s) utilisé(s) sur le site.



For safety and correct product usage, read the manual before this product is used.



Para la seguridad y el uso correcto del producto, lea el manual antes de usar este producto.



Pour une utilisation sûre et correcte du produit, veuillez lire ce manuel avant d'utiliser le produit.

4 Power On

The following actions shall only be taken by qualified personnel. The full e-HVX/e-HVXR IOM shall be consulted for more details.

Power the packaged booster system:

1. Ensure the packaged booster system is filled and primed before powering on the package booster system. Refer to the IOM for filling and priming details.
2. Close the disconnect to apply power to the packaged booster system.
3. Turn the panel switch to the locked position.
4. Check that all hydrovar X displays are illuminated indicating receipt of power.
5. If the unit starts, press the power button located on the hydrovar X unit to stop the unit.

Configure the package system using the startup Genie

1. Follow the on-screen instructions of any hydrovar X unit to initiate the startup Genie.

Note:

- a. If the Genie is accidentally bypassed, use the multifunction button located on the lower left of the hydrovar X keypad to enter settings menu.
- b. If prompted, enter the default password (066).
- c. Navigate to the "General Settings" menu and select "Commissioning Complete" and set to "No".
- d. Power cycle the unit by opening and closing the electrical panel disconnect.
- e. Upon startup, the option to initialize the Genie will reappear.

Note:

- a. Refer to the hydrovar X programming manual for definitions of terms and settings. Alternatively, term definitions can be read within the hydrovar X unit by finding the desired setting and pressing the right arrow key on the keypad until the definition is displayed.

Note:

- a. A factory restore will also reinitialize the start-up Genie following a power cycle.
- b. To factory restore the hydrovar X unit, set the value of "Factory Restore" within the general settings to "Yes" and power cycle the unit.



For safety and correct product usage, read the manual before this product is used.

4 Encendido

Solo personal cualificado debe llevar a cabo las acciones siguientes. Debe consultarse el manual de instalación y operación de e-HVX/e-HVXR IOM completo para obtener más detalles.

Encienda el sistema de impulsor empaquetado

1. Asegúrese de que el sistema de impulsor empaquetado esté lleno y preparado antes de encenderlo. Consulte el manual de instrucciones (IOM) para obtener detalles sobre cómo llenar y preparar el sistema.
2. Cierre el desconectador para aplicar energía al sistema de impulsor empaquetado.
3. Coloque el switch del panel en la posición de bloqueo.
4. Verifique que todas las pantallas de hydrovar X estén iluminadas, lo que indica que han recibido energía.
5. Si la unidad se enciende, presione el botón de encendido ubicado en la unidad hydrovar X para detenerla.

Configure el sistema del paquete utilizando el Genio de inicio

1. Siga las instrucciones en pantalla de cualquier unidad hydrovar X para iniciar el Genio de inicio.

Nota:

- a. Si el Genio se salta accidentalmente, utilice el botón multifunción ubicado en la parte inferior izquierda del teclado de hydrovar X para entrar al menú de configuración.
- b. Si se le solicita, ingrese la contraseña predeterminada (066).
- c. Navegue al menú de "Configuración General" y seleccione "Completar la Puesta en Marcha" y establezca en "No".
- d. Reinicie la unidad abriendo y cerrando el desconectador del panel eléctrico.
- e. Al iniciar, la opción para inicializar el Genie reaparecerá.

Nota:

- a. Consulte el manual de programación de hydrovar X para las definiciones de términos y configuraciones. Alternativamente, las definiciones de términos se pueden leer dentro de la unidad hydrovar X encontrando la configuración deseada y presionando la tecla de flecha derecha en el teclado hasta que se muestre la definición.

Nota:

- a. Un restablecimiento de fábrica también reinicializará el Genio de inicio después de un ciclo de energía.
- b. Para restaurar de fábrica la unidad hydrovar X, establezca el valor de "Restauración de Fábrica" dentro de las configuraciones generales en "Sí" y reinicie la unidad.



Para la seguridad y el uso correcto del producto, lea el manual antes de usar este producto.

4 Mise sous tension

Les actions suivantes ne doivent être effectuées que par du personnel qualifié. Voir le guide IUE complet du système e-HVX/e-HVXR pour obtenir davantage de détails.

Alimenter le système de surpression emballé

1. Assurez-vous que le système d'emballage de rappel est rempli et amorcé avant d'alimenter le système de surpression de l'emballage. Reportez-vous à l'OIM pour les détails de remplissage et d'amorçage.
2. Fermez le débranchement afin d'appliquer l'alimentation au système de surpression emballé.
3. Tournez l'interrupteur du panneau à la position verrouillée.
4. Vérifiez que tous les écrans hydrovar X sont éclairés indiquant la réception de l'alimentation.
5. Si l'unité démarre, appuyez sur le bouton d'alimentation situé sur l'unité hydrovar X pour arrêter l'unité.

Configurer le système de package à l'aide du génie de démarrage

1. Suivez les instructions à l'écran de toute unité hydrovar X pour lancer le démarrage Genie.

Remarque :

- a. Si le Génie est accidentellement contourné, utilisez le bouton multifonction situé sur le bas à gauche du clavier hydrovar X pour entrer dans le menu des paramètres.
- b. Si vous y êtes invité, entrez le mot de passe par défaut (066).
- c. Accédez au menu « Paramètres généraux » et sélectionnez « Mise en service terminée » et définie sur « Non ».
- d. Mettez l'unité sous tension en ouvrant et en fermant le débranchement du panneau électrique.
- e. Au démarrage, l'option d'initialiser le Génie réapparaîtra.

Remarque :

- a. Reportez-vous au manuel de programmation hydrovar X pour les définitions des termes et des paramètres. Alternativement, les définitions de terme peuvent être lues dans l'unité hydrovar X en trouvant souhaité réglage et appuyez sur la touche flèche droite sur le clavier jusqu'à ce que la définition est affichée.

Remarque :

- a. Une restauration d'usine permettra également de réinitialiser la start-up Genie après un cycle de puissance.
- b. Pour restaurer en usine l'unité hydrovar X, définissez la valeur de « Restauration d'usine » dans le paramètres généraux à « Oui » et le cycle d'alimentation de l'unité.



Pour une utilisation sûre et correcte du produit, veuillez lire ce manuel avant d'utiliser le produit.

Startup:**Inicio de la startup:****Démarrage :****Note:****Nota:****Remarque :**

All pumps should be powered but not running prior to the following steps. Perform the following steps for each pump within the pump system one at a time.

1. Close the discharge valve almost completely.
2. Fully open the suction on-off valve if closed.
3. Start the pump by pressing the "ON/OFF" button located on the hydrovar X unit to the right of its display.
4. Slowly open the discharge on-off valve until it is half open.
5. Wait a few minutes before fully opening the discharge on-off valve.
6. Stop the electric pump by pressing the "ON/OFF" button located to the right of the hydrovar X display.
7. Repeat steps 1-6 for each pump within the pump system.
8. Start all pumps within the pump system by pressing the "ON/OFF" button located to the right of the hydrovar X display.

Es importante que todas las bombas estén energizadas, pero estas no deben estar en funcionamiento para poder realizar los siguientes pasos. Realiza los siguientes pasos para cada una de las bombas y se debe hacer una a la vez.

1. Cierre la válvula de descarga casi completamente.
2. Abrir completamente la válvula de succión si está cerrada.
3. Encienda la bomba presionando el botón de encendido/apagado ubicado en la unidad de hydrovar X, a la derecha de su pantalla.
4. Abrir lentamente la válvula de descarga hasta que esté medio abierta.
5. Espera unos minutos antes de abrir completamente la válvula de descarga.
6. Detenga la bomba eléctrica presionando el botón de encendido/apagado ubicado a la derecha de la pantalla de hydrovar X.
7. Repita los pasos 1-6 para cada bomba dentro del sistema de bombeo.
8. Encienda todas las bombas dentro del sistema de bombeo presionando el botón de encendido/apagado ubicado a la derecha de la pantalla de hydrovar X.

Toutes les pompes doivent être alimentées mais ne pas fonctionner avant les étapes suivantes. Effectuez les étapes suivantes pour chaque pompe dans le système de pompe un à la fois.

1. Fermez presque complètement la vanne de décharge.
2. Ouvrez complètement la vanne d'aspiration on-off si elle est fermée.
3. Démarrez la pompe en appuyant sur le bouton ON / OFF situé sur l'unité hydrovar X à droite de son écran.
4. Ouvrez lentement la vanne de décharge on-off jusqu'à ce qu'elle soit à moitié ouverte.
5. Attendez quelques minutes avant d'ouvrir complètement la vanne on-off de décharge.
6. Arrêtez la pompe électrique en appuyant sur le bouton ON / OFF situé à droite de l'écran hydrovar X.
7. Répétez les étapes 1-6 pour chaque pompe dans le système de pompe.
8. Démarrez toutes les pompes dans le système de pompe en appuyant sur le bouton ON / OFF situé à droite de l'écran hydrovar X.

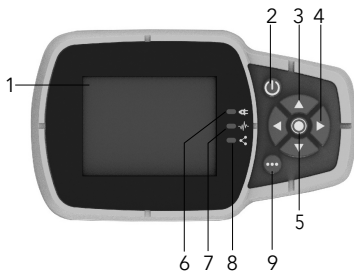



Table 1: Navigating the hydrovar X display

Tabla 1: Navegar por la pantalla del hydrovar X

Tableau 1 : Navigation dans l'écran de l'hydrovar X

EN: Position number ES: Número de posición FR: Numéro de position	EN: Name ES: Nombre FR: Nom	EN: Description ES: Función FR: Fonction
1	EN: Display ES: Visualización FR: Affichage	
2	EN: ON/OFF button ES: Botón de ON/OFF (ENCENDIDO/APAGADO) FR: Bouton MARCHE/ARRÊT	<ul style="list-style-type: none"> • Start and stop the unit • Reset the errors by pressing for 5 seconds • Enciende y detiene la unidad • Reinicia los errores manteniéndolo pulsado durante 5 segundos • Permet de démarrer et d'arrêter l'unité • Réinitialiser les erreurs en appuyant pendant 5 secondes
3	EN: UP and DOWN arrow keys ES: Flechas ARRIBA y ABAJO FR: Touches fléchées du HAUT et du BAS	<ul style="list-style-type: none"> • Move vertically between menu options • Perform a manual switch-over on a multi-pump system by pressing the DOWN arrow (extended pressure) • Rotate the display 180° by simultaneously pressing ENTER and the UP arrow (extended pressure) • Moverse verticalmente entre las opciones del menú • Para realizar una conmutación manual en un sistema multibomba, pulse la flecha hacia ABAJO (presión extendida) • Gire la pantalla 180° pulsando la tecla ENTRAR y la flecha ARRIBA (presión extendida) al mismo tiempo • Permet de se déplacer verticalement entre les options de menu • Effectuer une commutation manuelle sur un système à pompes multiples en appuyant sur la flèche du BAS (pression prolongée) • Faire pivoter l'écran de 180° en appuyant simultanément sur ENTRÉE et sur la flèche du HAUT (pression prolongée)

 For safety and correct product usage, read the manual before this product is used.

 Para la seguridad y el uso correcto del producto, lea el manual antes de usar este producto.

 Pour une utilisation sûre et correcte du produit, veuillez lire ce manuel avant d'utiliser le produit.

Table 1: Navigating the hydrovar X display

Tabla 1: Navegar por la pantalla del hydrovar X

Tableau 1 : Navigation dans l'écran de l'hydrovar X

4	EN: RIGHT and LEFT arrow keys	<ul style="list-style-type: none"> • Move horizontally to navigate home screens and menus • Lock and unlock the display by simultaneously pressing the RIGHT and LEFT arrows (extended pressure)
	ES: Flechas DERECHA e IZQUIERDA	<ul style="list-style-type: none"> • Para desplazarse horizontalmente por las pantallas de inicio y los menús • Bloquee y desbloquee la pantalla manteniendo presionadas las flechas DERECHA e IZQUIERDA al mismo tiempo (presión extendida)
	FR: Touches fléchées de DROITE et de GAUCHE	<ul style="list-style-type: none"> • Permet de se déplacer horizontalement pour naviguer dans les écrans d'accueil et les menus • Verrouiller et déverrouiller l'écran en appuyant simultanément sur les flèches de DROITE et de GAUCHE (pression prolongée)
5	EN: SEND button	<ul style="list-style-type: none"> • Advancing through the menu levels • Confirm the selection of a parameter • Confirm the value of a parameter
	ES: Botón SEND (ENVIAR)	<ul style="list-style-type: none"> • Avanzar por los niveles del menú • Confirmar la selección de un parámetro • Confirmar el valor de un parámetro
	FR: Bouton ENVOYER	<ul style="list-style-type: none"> • Permet de passer d'un niveau de menu à l'autre • Confirmer la sélection d'un paramètre • Confirmer la valeur d'un paramètre"
6	EN: Unit LED on	<ul style="list-style-type: none"> • Indicate that the unit is powered
	ES: LED de la unidad encendido	<ul style="list-style-type: none"> • Indica que la unidad está encendida
	FR: Voyant de l'unité allumé	<ul style="list-style-type: none"> • Indique que l'unité est sous tension
7	EN: Unit status LED	<p>Indicate:</p> <ul style="list-style-type: none"> • Motor not powered (off) • Alarm active and motor stopped (yellow) • Unit error and motor stopped (red) • Motor started (green) • Alarm active and motor started (yellow alternating green)
	ES: LED del estado de la unidad	<p>Indica que:</p> <ul style="list-style-type: none"> • El motor no tiene corriente (apagado) • La alarma está activa y el motor detenido (amarillo) • Hay un error en la unidad y el motor está detenido (rojo) • El motor está encendido (verde) • La alarma está activada y el motor en marcha (alterna entre amarillo y verde)
	FR: Voyant d'état de l'unité	<p>Indique :</p> <ul style="list-style-type: none"> • Moteur hors tension (éteint) • Alarme active et moteur arrêté (jaune) • Erreur de l'unité et moteur arrêté (rouge) • Moteur démarré (vert) • Alarme active et moteur démarré (clignotant jaune et vert)
8	EN: Connection status LED	<p>Indicate:</p> <ul style="list-style-type: none"> • BMS communication disabled (off) • BMS communication active (green) • Wireless communication with mobile device established (fixed blue) • Wireless communication with mobile device being established (flashing blue) • Wireless communication and BMS communication active (blue alternating green)
	ES: LED de estado de conexión	<p>Indica que:</p> <ul style="list-style-type: none"> • La comunicación BMS está desactivada (apagado) • La comunicación BMS está activa (verde) • La comunicación inalámbrica con el dispositivo móvil se ha establecido (azul fijo) • La comunicación inalámbrica con el dispositivo móvil se está estableciendo (azul parpadeando) • Las comunicaciones inalámbrica y BMS están activas (alterna entre azul y verde)
	FR: Voyant d'état de la connexion	<p>Indique:</p> <ul style="list-style-type: none"> • Communication BMS désactivée (éteint) • Communication BMS active (vert) • Communication sans fil avec appareil mobile établie (bleu fixe) • Communication sans fil avec appareil mobile en cours de connexion (bleu clignotant) • Communication sans fil et communication BMS active (clignotant bleu et vert)
9	EN: Multifunction button	<ul style="list-style-type: none"> • Access the parameter menu or additional functions according to the screen on the display • Enable the unit to a mobile device (extended pressure)
	ES: Botón multifunción	<ul style="list-style-type: none"> • Acceda al menú de parámetros o funciones adicionales según la pantalla que se muestre • Permite conectar la unidad a un dispositivo móvil (presión extendida)
	FR: Bouton multifonction	<ul style="list-style-type: none"> • Permet d'accéder au menu des paramètres ou à des fonctions supplémentaires en fonction de l'écran affiché • Activer l'unité à un appareil mobile (pression prolongée)

5 Connectivity

The e-HVX/e-HVXR packaged system is equipped with the following smart technologies: hydrovar X Smart Motors, optimize Condition Monitoring Sensors, and Xylem AvenSor.

1. The hydrovar X Smart Motors are supported by the Xylem X app.
2. To wake up and connect to the optimize Condition Monitoring Sensors installed on this product, follow the optimize quick start guide shipped alongside the e-HVX/e-HVXR or visit: www.xylem.com/optimize.
3. The e-HVX/e-HVXR contains the Xylem AvenSor Gateway, please email AE.Support_Postsales@Xylem.com, or call: +1 (866) 673-0445 for assistance with set-up. For after-hours support, please call: +1 (214) 454-5768.

6 Xylem X App setup

Available for mobile devices with wireless technology operating system.

Use the App to:

- Check the status of the unit
- Configure parameters
- Interact with the unit and obtain data during installation and maintenance
- Generate a work report

Download the App and connect the mobile device with the unit.

1. Download the Xylem X App to the mobile device from App Store¹ or Google Play² by scanning the QR code:

2. Complete the registration.
3. On the drive display, press the wireless communication button.
4. Add the unit to the user profile.
5. When the connection has been established, the connection light turns steady blue. It is now possible to control the unit using the mobile device.

¹. Compatible with iOS[®] operating systems with version 15.0 and above.

². Compatible with Android operating system with version 10.0 and above.



For safety and correct product usage, read the manual before this product is used.

5 Conectividad

El sistema de paquete e-HVX/e-HVXR cuenta con las siguientes tecnologías inteligentes: motores inteligentes hydrovar X, sensores de monitorización de estado optimize y Xylem AvenSor.

1. Los motores inteligentes hydrovar X admiten la aplicación Xylem X.
2. Para activar y conectarse a los sensores de monitorización de estado optimize instalados en este producto, siga la guía de inicio rápido optimize incluida junto con el e-HVX/e-HVXR o visite: www.xylem.com/optimize.
3. Si el e-HVX/e-HVXR contiene el Xylem AvenSor Gateway, por favor envíe un correo electrónico a AE.Support_Postsales@Xylem.com, o llame al: +1 (866) 673-0445 para asistencia con la configuración. Para soporte fuera del horario laboral, por favor llame al: +1 (214) 454-5768.

6 Configuración de la aplicación Xylem X

Disponible para dispositivos móviles con sistema operativo de tecnología inalámbrica.

Utilice la aplicación para:

- Verificar el estado de la unidad
- Establecer parámetros
- Interactuar con la unidad y obtener datos durante la instalación y mantenimiento
- Generar informes de trabajo

Descargue la aplicación y conecte el dispositivo móvil a la unidad.

1. Descargue la aplicación Xylem X en el dispositivo móvil desde App Store¹ o Google Play² escaneando el código QR:



2. Complete el proceso de registro.
3. En la pantalla de la unidad, pulse el botón de comunicación inalámbrica.
4. Agregue la unidad al perfil de usuario.
5. Una vez establecida la conexión, el indicador luminoso de conexión se ilumina en azul fijo. Ahora es posible controlar la unidad desde el dispositivo móvil.

¹. Compatible con sistemas operativos iOS[®] con versión 15.0 o superior.

². Compatible con sistemas operativos Android con versión 10.0 o superior.



Para la seguridad y el uso correcto del producto, lea el manual antes de usar este producto.

5 Conectividad

Le système emballé e-HVX/e-HVXR est équipé des technologies intelligentes suivantes : moteurs intelligents hydrovar X, capteurs de surveillance de l'état optimize et Xylem AvenSor.

1. Les moteurs intelligents hydrovar X sont pris en charge par l'application Xylem X.
2. Pour activer les capteurs de maintenance conditionnelle optimize installés sur ce produit et s'y connecter, suivez le guide de démarrage rapide optimize fourni avec le e-HVX/e-HVXR ou visitez : www.xylem.com/optimize.
3. Si le e-HVX/e-HVXR contient le Xylem AvenSor Gateway, veuillez envoyer un courriel à AE.Support_Postsales@Xylem.com, ou appeler le : +1 (866) 673-0445 pour obtenir de l'aide avec l'installation. Pour le support en dehors des heures de bureau, veuillez appeler le : +1 (214) 454-5768.

6 Configuration de l'application Xylem X

Disponible pour les appareils mobiles dotés d'un système d'exploitation avec technologie sans fil.

Utilisez l'application pour :

- Vérifier l'état de l'unité
- Configurer les paramètres
- Interagir avec l'appareil et obtenir des données pendant l'installation et l'entretien
- Générer des rapports de fonctionnement

Téléchargez l'application et connectez l'appareil mobile à l'appareil

1. Téléchargez l'application Xylem X sur l'appareil mobile à partir de l'App Store¹ ou Google Play² en balayant le code QR :

2. Terminez l'enregistrement
3. Sur l'écran de l'entraînement, appuyez sur le bouton de communication sans fil.
4. Ajoutez l'unité au profil d'utilisateur.
5. Lorsque la connexion a été établie, le voyant de connexion devient bleu fixe. Il est maintenant possible de contrôler l'unité à l'aide de l'appareil mobile.

¹. Compatible avec les systèmes d'exploitation iOS[®] version 15.0 et ultérieure.

². Compatible avec le système d'exploitation Android version 10.0 et ultérieure.



Pour une utilisation sûre et correcte du produit, veuillez lire ce manuel avant d'utiliser le produit.

EN

Xylem Product Cybersecurity

Xylem values system security and resilience. Defending against cybersecurity threats is a shared responsibility. Xylem builds products that are secure by design. Our customers have a responsibility to understand the risks inherent in their processes and take steps to operate and maintain their solutions securely. For details and updates on Xylem product cybersecurity, visit xylem.com/security

For more information

To view the Safety Document, hydrovar X Motor Programming IOM, e-HVX/e-HVXR IOM and learn more about this product, please visit the AQUAFORCE e-HVX/e-HVXR Packaged Booster Systems product page using the QR code below or visit: www.goulds.com/hydrovarX

ES

Seguridad cibernética de los productos de Xylem

Xylem valora la seguridad y la resiliencia del sistema. La defensa contra las amenazas de seguridad cibernética requiere alianzas y una responsabilidad compartida. Xylem fabrica productos que son seguros por naturaleza. Nuestro cliente tiene la responsabilidad de comprender los riesgos inherentes en los procesos y de tomar medidas para operar y mantener sus soluciones de manera segura. Para obtener detalles y actualizaciones sobre la seguridad cibernética de los productos de Xylem, visite xylem.com/security

Para obtener más información

Para ver el Documento de Seguridad, la programación del motor hydrovar X IOM, el IOM e-HVX/e-HVXR y obtener más información sobre este producto, visite la página del producto de los sistemas de impulsor empaquetado e-HVX/e-HVXR AQUAFORCE utilizando el código QR que se muestra a continuación o visite: www.goulds.com/hydrovarX

FR

Cybersécurité des produits Xylem

Xylem valorise la sécurité et la résilience des systèmes. Bien se défendre contre les menaces à la cybersécurité est une responsabilité partagée. Xylem fabrique des produits qui sont sécuritaires de par leur conception. Nos clients ont la responsabilité de comprendre les risques inhérents aux processus et de prendre les mesures qui s'imposent pour exploiter et maintenir leurs propres solutions en toute sécurité. Pour plus de détails et des mises à jour sur la cybersécurité des produits Xylem, visiter xylem.com/security

Pour plus d'information

Pour consulter le document de sécurité, hydrovar X Motor Programming IOM, e-HVX/e-HVXR IOM et en savoir plus sur ce produit, veuillez visiter la page produit AQUAFORCE e-HVX/e-HVXR Packaged Booster Systems en utilisant le code QR ci-dessous ou visitez : www.goulds.com/hydrovarX



Xylem Inc.
Phone: (866) 673-0428
Fax: (888) 322-5877
www.goulds.com/hydrovarX

Xylem, AQUAFORCE, optimize and hydrovar are registered trademarks of Xylem Inc. or one of its subsidiaries. Goulds Water Technology is a registered trademark of ITT Manufacturing Enterprises LLC and is used under license. All other trademarks or registered trademarks are property of their respective owners.

Xylem, AQUAFORCE, optimize y hydrovar son marcas registradas de Xylem Inc. o una de sus subsidiarias. Goulds Water Technology es una marca registrada de ITT Manufacturing Enterprises LLC y se usa con autorización. Todas las demás marcas comerciales o registradas pertenecen a sus respectivos propietarios.

Xylem, AQUAFORCE, optimize et hydrovar sont des marques déposées ou commerciales de Xylem Inc. ou de l'une de ses filiales. Goulds Water Technology est une marque enregistrée de ITT Manufacturing Enterprises LLC et se utilise avec autorisation. Toutes les autres marques de commerce ou marques déposées appartiennent à leurs propriétaires respectifs.

© 2024 Xylem Inc. IM431 Rev. B August/Agosto/Août 2024