

HYDROVAR®

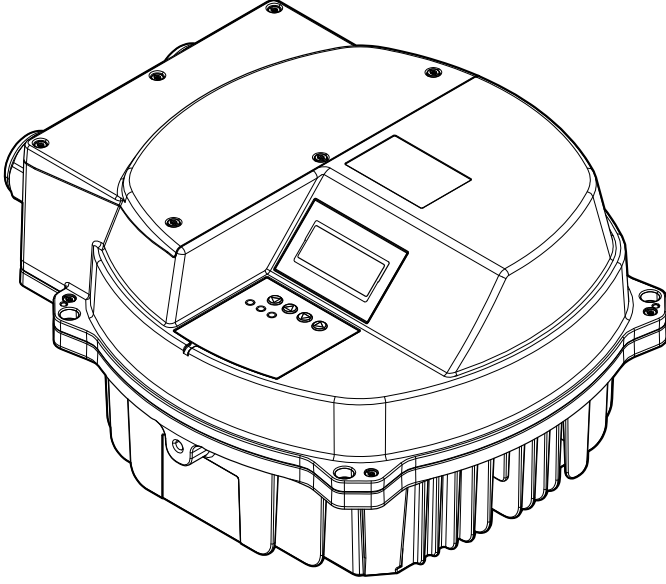

HVL 2.015-4.220

جدول المحتويات

4	1 المقدمة والأمان.....
4	1.1 مقدمة.....
4	1.1.1 الفرد المؤهل.....
4	1.2 الأمان.....
4	1.2.1 مستويات رسائل الأمان.....
5	1.3 سلامة المستخدم.....
6	1.4 حماية البيئة.....
7	1.5 الضمان.....
7	1.6 قطع الغيار.....
7	1.7 إعلان التوافق مع الاتحاد الأوروبي (بدون LVD/EMCD05).....
8	1.8 إعلان التوافق مع الاتحاد الأوروبي.....
10	2 النقل والتخزين.....
10	2.1 فحص التسليم.....
10	2.1.1 فحص العبوة.....
10	2.1.2 فحص الوحدة.....
10	2.2 رفع الأنظمة.....
11	2.3 إرشادات النقل.....
11	2.4 إرشادات التخزين.....
12	3 وصف المنتج.....
12	3.1 وصف النظام.....
12	3.2 عمل واستخدام المنتج.....
13	3.3 التطبيقات.....
13	3.3.1 المشغل.....
13	3.3.2 أداة التحكم.....
13	3.3.3 التتابع المتسلسل / المتزامن.....
13	3.3.4 التتابع المرحلي.....
14	3.4 لوح البيانات.....
15	3.5 البيانات الفنية.....
16	3.6 الحماية الحرارية للمحرك.....
17	3.7 الأبعاد والأوزان.....
18	3.8 التصميم والشكل.....
20	3.9 مكونات التركيب المضمنة.....
21	3.10 المكونات الاختيارية.....
22	4 التركيب.....
22	4.1 قائمة فحص موقع التركيب.....
22	4.2 قائمة فحص محول التردد والتنبيت السابق للمحرك.....
23	5 التركيب الميكانيكي.....
23	5.1 التبريد.....
23	5.2 الرفع.....
23	5.3 التركيب.....
26	6 التركيبات الكهربائية.....
26	6.1 الاحتياطات.....
27	6.2 أجهزة الحماية.....
28	6.3 نوع السلك ودرجاته.....
30	6.4 توافق EMC.....

30	6.4.1	متطلبات EMC
30	6.4.2	توصيل أسلاك الكبلات
31	6.4.3	مفتاح RFI
32	6.5	الموصلات الرئيسية للتيار المتردد وأطراف توصيل المحرك
32	6.5.1	توصيل الموصلات الرئيسية للتيار المتردد (مصدر الطاقة)
33	6.5.2	توصيل الموتور
34	6.6	أطراف التحكم
35	6.6.1	توصيل مستشعر المحرك
36	6.6.2	المدخلات لعمليات التشغيل الأساسية الطارئة
36	6.6.3	المدخلات/المخرجات الرقمية والتناظرية
37	6.6.4	توصيل RS485
37	6.6.5	مرحلات الحالة
38	6.7	أطراف توصيل البطاقات الممتازة
38	6.7.1	المدخلات/المخرجات الرقمية والتناظرية (X3)
38	6.7.2	المرحلات (X4)
39	7	التشغيل
39	7.1	الإجراء السابق للبدء
39	7.2	فحوصات ما قبل التشغيل
40	7.3	استعمال الطاقة
40	7.4	وقت التفريغ
41	8	البرمجة
41	8.1	الشاشة ولوحة التحكم
41	8.2	وظائف أزرار الضغط
42	8.3	معايير البرامج
42	8.3.1	القائمة الرئيسية M00
47	8.3.2	M20 STATUS
50	8.3.3	M40 DIAGNOSTICS
51	8.3.4	M60 SETTINGS
52	8.3.5	M100 BASIC SETTINGS
55	8.3.6	M200 CONF.INVERTER
67	8.3.7	M300 REGULATION
69	8.3.8	M400 SENSOR
72	8.3.9	M500 SEQUENCE CONTR
75	8.3.10	M600 ERROR
76	8.3.11	M700 OUTPUTS
78	8.3.12	M800 REQUIRED VALUES
80	8.3.13	M900 OFFSET
83	8.3.14	M1000 TEST RUN
84	8.3.15	M1100 SETUP
86	8.3.16	M1200 RS-485 INTERFACE
88	8.3.17	M1300 START-UP
95	9	الصيانة
95	9.1	عام
95	9.2	افحص رموز الخطأ
95	9.3	افحص الوظائف والمعاملات
96	10	حل المشاكل
96	10.1	عدم ظهور أي رسالة خطأ على الشاشة
96	10.2	رسائل الخطأ التي تظهر على الشاشة
98	10.3	ظهور خطأ داخلي على شاشة العرض أو إضاءة مصباح LED باللون الأحمر
99	11	المرجع الفني
99	11.1	مثال: وضع المشغل P105

99.....	مثال: إعدادات الرصيف المنحدر P200	11.2
100.....	مثال: كمية الرفع لـP330	11.3
101.....	مثال: مركز تتابع القائمة الفرعية P500	11.4
102.....	مثال: إزاحة القائمة الفرعية P900	11.5
104.....	خريطة تدفق البرمجة	11.6

1 المقدمة والأمان

1.1 مقدمة

هدف هذا الدليل

الهدف من هذا الدليل هو توفير المعلومات اللازمة لما يلي:

- التركيب
- التشغيل
- الصيانة

تنبيه:

اقرأ هذا الدليل بعناية قبل تركيب المنتج واستخدامه. قد يؤدي الاستخدام غير الصحيح للمنتج إلى حدوث إصابة شخصية وتلف بالملامكات وقد يلغي الضمان.



ملاحظة:

احتفظ بهذا الدليل للرجوع إليه في المستقبل واحتفظ به في موقع الوحدة بصورة متاحة.

1.1.1 الفرد المؤهل

تحذير:

هذا المنتج مصمم ليقوم بتشغيله الأشخاص المؤهلون فقط.



- يتطلب وجود وسائل نقل وتخزين وتركيب وتشغيل وصيانة صحيحة وموثوقة للتشغيل الآمن الخالي من المشكلات لمحول التردد. يُسمح فقط للأفراد المؤهلين بتنصيب هذه المعدة أو تشغيلها.
- يتم تعريف الموظفين المؤهلين بأنهم موظفون مدربون، مصرح لهم بتنصيب وتفويض وصيانة المعدات والأنظمة والدوائر طبقاً للقوانين واللوائح ذات الصلة. ويجب أن يكون الأفراد كذلك على دراية بالتعليمات وتدابير السلامة المبينة في هذا المستند.
- لا يجب أن يقوم الأشخاص أصحاب القدرات الضعيفة بتشغيل المنتج إلا إذا كانوا تحت إشراف أو كان قد تم تدريبهم بشكل صحيح على يد متخصص.
- يجب أن يتم الإشراف على الأطفال لضمان عدم العبث بالمضخة أو اللعب حولها.

1.2 الأمان

تحذير:

- يجب أن يكون الشخص القائم بالتشغيل على دراية باحتياطات السلامة لعدم التعرض لإصابة بدنية.
- من الممكن أن يؤدي تشغيل الوحدة أو تركيبها أو صيانتها بأي طريقة أخرى غير تلك الواردة في الدليل إلى الوفاة أو إصابة جسيمة أو تلف بالمعدة. ويشمل ذلك أي تعديل بالمعدة أو استخدام أجزاء غير واردة من شركة Xylem. وإذا كان هناك سؤال بخصوص الاستخدام المخصص للمعدة، يرجى الاتصال بممثل شركة Xylem قبل البدء.
- لا تقم أبداً بتغيير تطبيق الخدمة دون موافقة أحد ممثلي Xylem المعتمدين.



تنبيه:

يجب عليك مراعاة التعليمات الواردة في هذا الدليل. قد يؤدي عدم القيام بهذا إلى حدوث إصابة جسدية أو تلف أو تأخير.



1.2.1 مستويات رسائل الأمان

عن رسائل السلامة

من الأهمية بمكان أن تقوم بقراءة وفهم وإتباع رسائل ولوائح السلامة بعناية قبل التعامل مع المنتج. وهي تنشر للمساعدة على منع الأخطار التالية:

- الحوادث الشخصية والمشاكل الصحية
- حدوث تلف بالمنتج
- حدوث خلل بالمنتج

تعريفات

الدلالة	مستوى رسالة الأمان
موقف خطر يؤدي، في حالة عدم تجنبه، إلى الوفاة أو وقوع إصابة بالغة	خطر: 
موقف خطر قد يؤدي، في حالة عدم تجنبه، إلى الوفاة أو وقوع إصابة بالغة	تحذير: 
موقف خطر قد يؤدي، في حالة عدم تجنبه، إلى وقوع إصابة بسيطة أو متوسطة	تنبيه: 
احتمال وجود مخاطر كهربائية في حالة عدم الالتزام بالتعليمات بصورة صحيحة	خطر كهربائي: 
<ul style="list-style-type: none"> • موقف محتمل قد يؤدي، في حالة عدم تجنبه، إلى نتيجة أو حالة غير مرغوب فيها • ممارسة لا تنطوي على إصابة شخصية 	ملاحظة:

خطر سطح ساخن

تتم الإشارة إلى مخاطر السطح الساخن برمز محدد يحل محل رموز مستوى الخطر النموذجي:

تنبيه:



1.3 سلامة المستخدم

قواعد السلامة العامة

تنطبق قواعد الأمان هذه:

- حافظ دائماً على نظافة منطقة العمل.
- انتبه إلى المخاطر التي تشكلها الغازات والأبخرة في منطقة العمل.
- تجنب كل المخاطر الكهربائية. انتبه إلى مخاطر التعرض لصدمة كهربائية أو التهاب ومبضي.
- ضع نصب عينيك دائماً خطر التعرض للغرق والحوادث الكهربائية وإصابات الحروق.

معدات السلامة

استخدم معدات السلامة وفقاً للوائح الشركة. استخدم معدات الأمان ضمن منطقة العمل:

- الخوذة الصلبة
- نظارات أمان، يُفضل استخدام تلك المزودة بحاجبات جانبية
- أحذية واقية
- قفازات واقية
- قناع واق من الغازات
- أجهزة وقاية للسمع

- طقم إسعافات أولية
- أجهزة أمان

ملاحظة:

لا تقم مطلقاً بتشغيل أي وحدة ما لم يتم تركيب أجهزة الأمان بها. انظر أيضاً المعلومات الخاصة بأجهزة الأمان في فصول أخرى من هذا الدليل.

التوصيلات الكهربائية

يجب أن يقوم فنيو كهرباء معتمدون التوصيلات الكهربائية وفقاً لجميع اللوائح الدولية والوطنية والمحلية. للإطلاع على مزيد من المعلومات عن المتطلبات، انظر الأقسام التي تتعامل بشكل خاص مع التوصيلات الكهربائية.

إجراءات وقائية قبل العمل

التزم بإجراءات الأمان التالية قبل التعامل مع المنتج أو إجراء أي عمل يتعلق به:

- قم بتوفير حاجز مناسب حول منطقة العمل، كحاجز أمان مثلاً.
- تأكد من استقرار كل حواجز الأمان في أماكنها ومن تثبيتها جيداً.
- تأكد من أن لديك طريق تراجع خالي من العوائق.
- تأكد من عدم إمكانية تمايل المنتج أو سقوطه فوق الأشخاص وإصابتهم أو إلحاق التلف بالممتلكات.
- تأكد من أن معدة الرفع في حالة جيدة.
- استخدم مقبض رفع وخط أمان وجهاز تنفس، حسبما تستدعي الحاجة.
- اترك كل مكونات النظام والمضخة تبرد قبل أن تتعامل معها.
- تأكد من تنظيف المنتج بشكل جيد.
- قم بفصل الطاقة وغلقها قبل أن تقوم بأعمال الخدمة على المضخة.
- تأكد من عدم وجود خطر وقوع انفجار قبل أن تقوم بعملية اللحام أو استخدام أدوات كهربائية يدوية.

الإجراءات الوقائية أثناء العمل

التزم بإجراءات الأمان التالية عند التعامل مع المنتج أو إجراء أي عمل يتعلق به:

- لا تعمل بمفردك أبداً.
- احرص دوماً على ارتداء الملابس الواقية وقفازات لحماية اليدين.
- ابتعد عن الأحمال المعلقة.
- قم دوماً برفع المنتج باستخدام جهاز الرفع المخصص له.
- انتبه لخطر بدء التشغيل المفاجئ في حالة استخدام المنتج مع التحكم الآلي في المستوى.
- انتبه من ارتجاج بدء التشغيل الذي قد يكون قوياً.
- اغسل المكونات في الماء بعد تفكيك المضخة.
- لا تتجاوز ضغط العمل الأقصى للمضخة.
- لا تفتح أي فتحة تهوية أو صمام تصريف، ولا تقم بإزالة أي سدادات أثناء تنظيم ضغط النظام. تأكد من أن المضخة معزولة عن النظام ومن تنفيس الضغط قبل فك المضخة أو فك السدادات أو فصل الأنابيب.
- لا تقم أبداً بتشغيل المضخة بدون واقي قارئة مركب بصورة صحيحة.

غسل الجلد والعينين

اتبع هذه الإجراءات عند ملامسة مواد كيميائية أو سوائل خطرة لعينيك أو جلدك:

الإجراء	الحالة
<ol style="list-style-type: none"> 1. قم بمباعدة جفنيك بقوة باستخدام أصابعك. 2. اشطف عينيك بغسيل العين أو بمياه جارية لمدة لا تقل عن 15 دقيقة. 3. حاول الحصول على رعاية طبية. 	دخول مواد كيميائية أو سوائل خطرة في عينيك
<ol style="list-style-type: none"> 1. قم بخلع الملابس الملوثة. 2. اغسل الجلد بالصابون والماء لمدة لا تقل عن دقيقة واحدة. 3. اطلب العناية الطبية عند الضرورة. 	انسكاب مواد كيميائية أو سوائل خطرة على جلدك

1.4 حماية البيئة

الانبعاثات والتخلص من النفايات

يجب مراقبة اللوائح والقوانين المحلية المتعلقة بما يلي:

- الإبلاغ عن الانبعاثات إلى السلطات المختصة
- الفرز والتدوير والتخلص من النفايات الصلبة أو السائلة
- تنظيف البقع

المواقع الاستثنائية

تنبيه: خطر الإشعاع

لا ترسل المنتج إلى Xylem إذا تعرض إلى إشعاع نووي، ما لم تبلغ Xylem والاتفاق على الإجراءات المناسبة.



إرشادات إعادة التدوير

اتبع دائماً القوانين واللوائح المحلية المتعلقة بعملية إعادة التدوير.

إرشادات النفايات والانبعاثات

لا تتخلص من المعدات التي تحتوي على مكونات إلكترونية مع النفايات المحلية. قم بجمعها بشكل منفصل طبقاً للتشريعات المحلية والسارية حالياً.

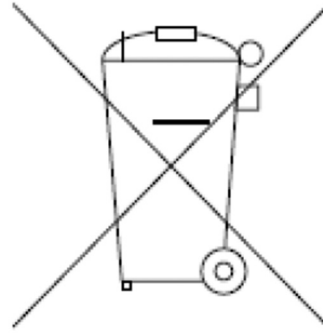

1.5 الضمان

للحصول على معلومات عن الضمان، انظر عقد البيع.

1.6 قطع الغيار

تحذير:

استخدم فقط قطع الغيار الأصلية لاستبدال أي مكونات معيبة أو متآكلة. فقد يؤدي استخدام قطع غيار غير مناسبة إلى حدوث أعطال أو تلف أو إصابات، كما يؤدي إلى إلغاء الضمان.



لمزيد من المعلومات حول قطع غيار المنتج، ارجع إلى قسم المبيعات والخدمة.

1.7 إعلان التوافق مع الاتحاد الأوروبي (بدون LVD/EMCD05)

1. طراز الجهاز / المنتج: → لوحة البيانات
2. اسم وعنوان الجهة المصنعة: Xylem Service Italia S.r.l.
Via Vittorio Lombardi 14
Vicenza VI 36100
Italy
3. تم إصدار إعلان التوافق هذا تحت مسؤولية الجهة المصنعة.

4. الهدف من الإعلان: محول التردد (محرك السرعة المتغيرة) HYDROVAR® للمضخة الكهربائية من أي من الطرازات التالية

HVL4.015-A0010	HVL2.015-A0010
HVL4.022-A0010	HVL2.022-A0010
HVL4.030-A0010	HVL2.030-A0010
HVL4.040-A0010	HVL2.040-A0010
HVL4.055-A0010	HVL3.015-A0010
HVL4.075-A0010	HVL3.022-A0010
HVL4.110-A0010	HVL3.030-A0010
HVL4.150-A0010	HVL3.040-A0010
HVL4.185-A0010	HVL3.055-A0010
HVL4.220-A0010	HVL3.075-A0010
	HVL3.110-A0010

5. يتوافق الهدف من الإعلان الموضح أعلاه مع تشريع التنسيق النقابي ذي الصلة:

• التوجيه رقم UE/2014/35 الصادر في 26 فبراير 2014 (المعدات الكهربائية المصممة للاستخدام ضمن حدود معينة للجهود الكهربائي)

• التوجيه رقم EU/2014/30 الصادر في 26 فبراير 2014 (التوافق الكهرومغناطيسي)

6. الإشارات إلى المعايير المنسقة ذات الصلة المستخدمة أو الإشارات إلى المواصفات الفنية الأخرى التي يتم إعلان التوافق بشأنها:

• EN 61800-5-1:2007

• EN 61000-6-2:2005، EN 61000-6-1:2007، EN 61800-3:2004+A1:2012 (*)، EN 61000-6-4:2007+A1:2011

(*) الفئة C3

7. الكيان الذي يتم إبلاغه: -

8. معلومات إضافية: -

موقع لـ وبالنيابة عن

.Xylem Service Italia S.r.l

Montecchio Maggiore، 18/04/2016

أميديو فالينتي

مدير الهندسة والبحث والتطوير

مراجعة 00

A. Valenti

1.8 إعلان التوافق مع الاتحاد الأوروبي

1. رقم التعريف الفريد لـEEE:

بدون HVL

2. اسم وعنوان الجهة المصنعة:

.Xylem Service Italia S.r.l

Via Vittorio Lombardi 14

Vicenza VI 36100

Italy

3. تم إصدار إعلان التوافق هذا تحت مسؤولية الجهة المصنعة.

4. الهدف من الإعلان:

محول التردد (محرك السرعة المتغيرة) HYDROVAR® للمضخة الكهربائية من أي من الطرازات التالية

HVL4.015-A0010	HVL2.015-A0010
HVL4.022-A0010	HVL2.022-A0010
HVL4.030-A0010	HVL2.030-A0010
HVL4.040-A0010	HVL2.040-A0010
HVL4.055-A0010	HVL3.015-A0010
HVL4.075-A0010	HVL3.022-A0010
HVL4.110-A0010	HVL3.030-A0010
HVL4.150-A0010	HVL3.040-A0010
HVL4.185-A0010	HVL3.055-A0010
HVL4.220-A0010	HVL3.075-A0010
	HVL3.110-A0010

5. يتوافق الهدف من الإعلان الموضح أعلاه مع التوجيه رقم EU/2011/65 الصادر عن البرلمان الأوروبي والمجلس بتاريخ 8 يونيو 2011 حول تقييد استخدام بعض المواد الخطرة في المعدات الكهربائية والإلكترونية.

6. الإشارات إلى المعايير المنسقة ذات الصلة المستخدمة أو الإشارات إلى المواصفات الفنية الأخرى التي يتم إعلان التوافق بشأنها: -

7. معلومات إضافية: -

.Xylem Service Italia S.r.l

موقع لـ وبالنيابة عن

Montecchio Maggiore، 18/04/2016



أميديو فالينتي

مدير الهندسة والبحث والتطوير

مراجعة 01

2 النقل والتخزين

2.1 فحص التسليم

2.1.1 فحص العبوة

1. افحص العبوة للتأكد من عدم وجود عناصر تالفة أو مفقودة عند التسليم.
2. سجل أي عناصر تالفة أو مفقودة على إيصال الاستلام وفاتورة الشحن.
3. تقدم بشكوى لشركة الشحن إذا كان هناك أي شيء غير سليم.
- تقدم بمطالبة للموزع مباشرة إذا كان قد تم الحصول على المنتج من الموزع.

2.1.2 فحص الوحدة

1. قم بفك مواد التعبئة والتغليف من المنتج.
- تخلص من جميع مواد التعبئة والتغليف وفقاً للوائح المحلية.
2. افحص المنتج لتحديد ما إذا كان هناك أي أجزاء تالفة أو ناقصة.
3. إذا كان ممكناً، قم بفك المنتج عن طريق فك أي لولب أو مسامير أو أحزمة.
- توخي الحذر عند التعامل مع المسامير والأحزمة لسلامتك الشخصية.
4. اتصل بممثل قسم المبيعات والخدمة المحلي في حالة وجود أي مشكلة.

2.2 رفع الأنظمة

تحذير:

وحدات الضخ المجهزة ومكوناتها تكون ثقيلة الوزن، ويمكن أن يؤدي عدم رفع ودعم هذه المعدة بالشكل السليم إلى إصابة جسدية جسيمة و/أو تلف بالمعدة. ارفع المعدة فقط من نقاط الرفع المحددة خصيصاً لهذا الغرض. يجب تقنين واختيار واستخدام أجهزة الرفع، مثل المسامير ذات العراوي وحبال الرفع والمباعدات، للحمل الذي يتم رفعه بالكامل.



تحذير: خطر التعرض للسحق

- 1) قم دائماً برفع الوحدة بواسطة نقاط الرفع المخصصة. (2) استخدم معدة الرفع المناسبة وتأكد من تثبيت المنتج بشكل صحيح. (3) قم بارتداء معدات الحماية الشخصية. (4) ابتعد عن الكبلات والأحمال المعلقة.



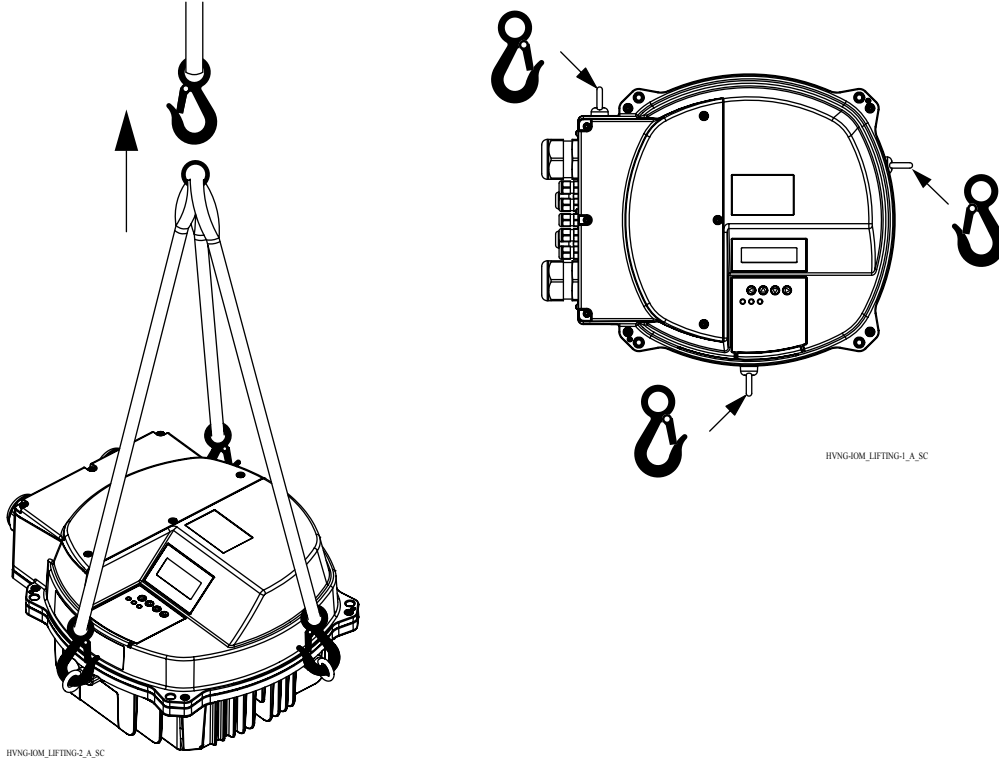

2.3 إرشادات النقل

الاحتياطات

تحذير:

- ابتعد عن الأحمال المعلقة.
- التزم باللوائح التنظيمية المعمول بها لتفادي الحوادث.
- لا تضرر الكوابل أثناء النقل، وتجنب الضغط على الكبل أو ثنيه أو سحبه.
- احرص على أن تكون أطراف الكابل دوماً جافة.
- قم بتأمين الوحدة من القلب والانزلاق حتى يتم تركيبها وتثبيتها في موقعها النهائي.
- قم برفع المنتج ومناولته بعناية، باستخدام معدات رفع مناسبة (مثل المكبس والرافعة وجهاز تثبيت الرافعة وبكرات الرفع وحبال الرفع ونحو ذلك).
- قم دائماً برفع الوحدة بواسطة مقبض الرفع الخاص بها. لا تقم أبداً برفع الوحدة بواسطة كبل الموتور أو بواسطة الخرطوم.



2.4 إرشادات التخزين

موقع التخزين

يجب تخزين المنتج في مكان جاف مغطى خالي من الحرارة والقادورات والاهتزازات.

ملاحظة:

قم بحماية المنتج من الرطوبة ومصادر الحرارة والتلف الميكانيكي.

ملاحظة:

لا تضع أوزاناً ثقيلة على المنتج المعبأ.

3 وصف المنتج

3.1 وصف النظام

تصميم النظام

توضح الصور مضخة مفردة نموذجية ونظام متعدد المضخات باستخدام الوحدة. عندما يتم توصيل النظام بشكل مباشر بمصدر إمداد المياه، استخدم مفتاح منخفض الضغط في جانب الشفط.

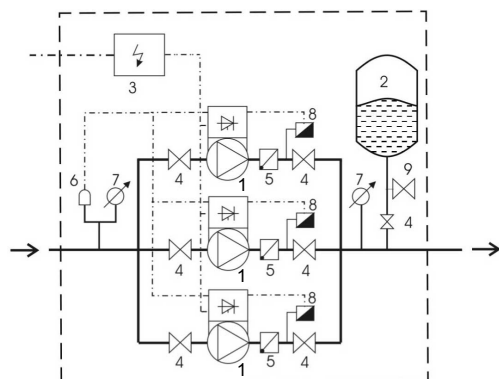

شكل 2: نظام المضخات المتعددة

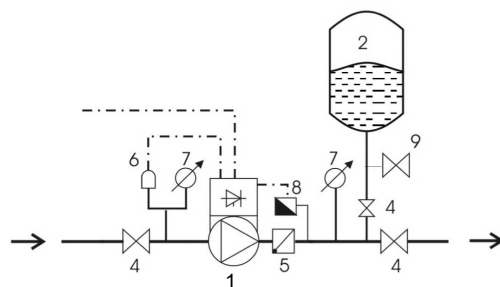

شكل 1: نظام المضخة المفردة

1. مضخة مع أداة تحكم HYDROVAR
2. خزان الضغط الغشائي
3. لوحة التوزيع
4. صمام البوابة
5. صمام عدم الرجوع
6. التحكم عند انخفاض الماء
7. مقياس الضغط
8. مستشعر الضغط
9. سداة الصرف

خزان الضغط

يتم استخدام خزان الضغط الغشائي في ناحية التصريف بالمضخة للحفاظ على الضغط داخل الأنابيب في حالة عدم الاحتياج للماء. تقوم الوحدة بإيقاف المضخة عن الاستمرار في العمل عند عدم الحاجة للماء وتقلل حجم الخزان المطلوب لأغراض الإمداد.

يجب أن يكون الخزان مسموًا به وملائمًا لضغط الأنظمة.

يجب أن تساوى سعة الخزان 10% من أقصى معدل لتدفق النظام بالمضخة أو المضخات (0,1) مرة من معدل التدفق بالتر/دقيقة أو بالجالون/دقيقة). قم بإيقاف تشغيل الوحدة لتقليل ضغط الماء لتتمكن من فحص وضبط الضغط المشحون مسبقًا.

يمكن تحديد ضغط ما قبل الشحن للخزان باستخدام الجدول التالي:

الضغط المطلوب أو قيمة البدء عندما يكون فعالاً [بالبار]



ضغط ما قبل الشحن [بالبار]

3.2 عمل واستخدام المنتج

الوصف

أداة تحكم HYDROVAR عبارة عن أداة تحكم نظام متغير السرعة يركب على المضخات ويعتمد على معالج صغير. ويمكن تركيبها فعليًا على أي طراز للمحركات التي يتم تبريدها بالمرآوح ويسهل دمجها في أنظمة BMS مع استخدام ModBus أو Bacnet للتواصل بشكل قياسي.

في النظام الخاضع للتحكم متغير السرعة، تعمل المضخة في كل مرة بالسرعة التي تنتج بها الرأس المطلوب بالضبط عند التدفق المنخفض. وبالتالي، لا يتم إهدار أي طاقة من الطاقة التي يتم توفيرها للنظام مثل التحكم في التشغيل وإيقاف التشغيل أو التجاوز.

الاستخدام المقصود

تم تصميم أداة التحكم HYDROVAR لتطبيقات استخدام المضخة التالية:

- تنظيم الضغط والمستوى والتدفق
- أنظمة التغذية الارتجاعية
- تطبيقات الري باستخدام مضخة واحدة أو عدة مضخات

الاستخدام غير السليم

يجب ألا يستخدم المنتج في التطبيقات التي تحتاج عزمًا مستمرًا.

الموافقات والشهادات



الوحدة تتوافق مع متطلبات حفظ الذاكرة الحرارية UL508C.

3.3 التطبيقات

بدائل التطبيق

بدائل التطبيق للمنتج كما يلي:

- المشغل
- أداة التحكم
- التتابع المتسلسل / المتزامن
- التتابع المرحلي

3.3.1 المشغل

يستخدم هذا الوضع لوحدة في وضع تشغيل مضخة واحدة فقط. تعمل الوحدة كمشغل يمنح إشارة سريعة خارجية أو تشغيل مستمر لتردد أو تردد مبرمجين. هذا يتم باستخدام الإدخال الرقمي المطابق.

3.3.2 أداة التحكم

هذا الوضع مضبوط ليكون وضع التشغيل الأساسي ويستخدم لوحدة في وضع تشغيل مضخة واحدة فقط.

3.3.3 التتابع المتسلسل / المتزامن

في هذه التطبيقات، يجب تزويد كل مضخة من المضخات (وحتى ثمانى مضخات) بوحدة. ويتم توصيل الوحدات عن طريق واجهة توصيل RS485، وتتواصل عبر البروتوكول متاح. إن مجموعات الوحدات المختلفة المستخدمة في نظام متعدد المضخات يعتمد على متطلبات النظام. من الممكن تشغيل كافة المضخات في وضع التتابع المتسلسل والتتابع المتزامن أيضًا. في حالة تعطل وحدة من الوحدات، فإن كل مضخة في النظام قد تصبح المضخة الرئيسية، وتستطيع أن تقوم بالتحكم.

3.3.4 التتابع المرحلي

الوصف

يتم تركيب مضخة واحدة مع الوحدة وتشغيل/إيقاف تشغيل حتى خمس مضخات تابعة عند الطلب. وتستخدم الوحدة بطاقة متميزة إضافية لهذا الغرض.

لتشغيل المضخات التابعة، يجب تركيب لوحة مفاتيح كهربائية خارجية.

مثال

يوضح المثال مجموعة تعزيز من أربع مضخات حيث تكون هناك مضخة واحدة يمكن التحكم بسرعتها أما باقي المضخات فتكون ثابتة السرعة.

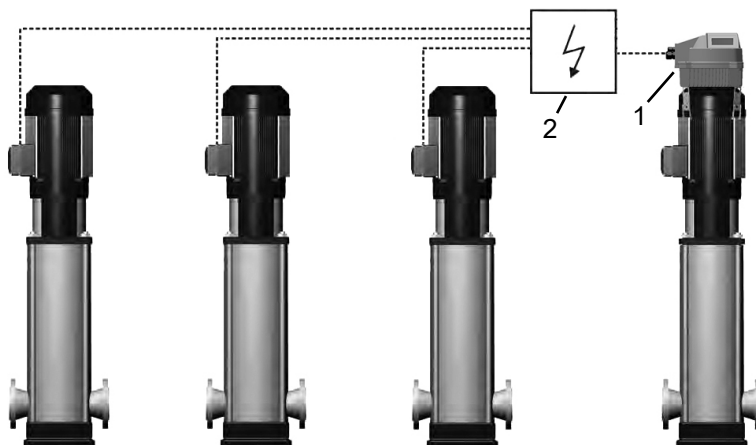

1. HYDROVAR
2. اللوحة الخارجية

3.4 لوح البيانات

اكتب رمز التعريف

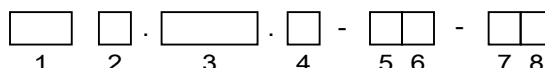

شكل 3: رمز التعريف والوضع

عدد	الوصف	البدايل
1	النوع	HVL - HYDROVAR
2	مصدر الطاقة	2: 1 ~ 230 فولت تيار متردد 3: 230 ~ 3 فولت تيار متردد 4: 3 ~ 380-460 فولت تيار متردد
3	طاقة القضيب* 10 [كيلووات]	015: 1.5 كيلووات (2.0 حصان) 022: 2.2 كيلووات (3.0 حصان) 030: 3.0 كيلووات (4.0 حصان) 040: 4.0 كيلووات (5.0 حصان) 055: 5.5 كيلووات (7.5 حصان) 075: 7.5 كيلووات (10.0 حصان) 110: 11.0 كيلووات (15.0 حصان) 150: 15.0 كيلووات (20.0 حصان) 185: 18.5 كيلووات (25.0 حصان) 220: 22.0 كيلووات (30.0 حصان)
4	تصنيف الحاوية	IP 55 / النوع A
5	اتصال الناقل	0: تواصل قياسي
6	البطاقات الاختيارية	0: بدون بطاقات اختيارية
7	شاشة داخلية	1: هناك شاشة داخلية قياسية مركبة
8	الخيارات الأخرى	0: لا توجد خيارات أخرى مركبة

مثال

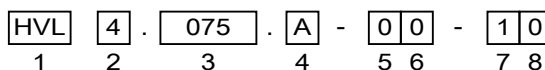

عدد	مثال	الوصف
1	HVL	HYDROVAR

عدد	مثال	الوصف
2	4	مصدر إمداد الطاقة: 3~380-460 فولت تيار متردد
3	075	طاقة العمود: 7.5 كيلووات (10.0 حصان)
4	A	تصنيف الحاوية: IP 55 / النوع 1
5	0	تواصل قياسي
6	0	بدون تركيب بطاقات اختيارية
7	1	هناك شاشة داخلية قياسية مركبة
8	0	لا توجد خيارات أخرى مركبة

3.5 البيانات الفنية

المواصفات الكهربائية

HVL																					
4.22	4.18	4.15	4.11	4.07	4.05	4.04	4.03	4.02	4.01	3.11	3.07	3.05	3.04	3.03	3.02	3.01	2.04	2.03	2.02	2.01	
0	5	0	0	5	5	0	0	2	5	0	5	5	0	0	2	5	0	0	2	5	
المدخلات																					
L1 L2 L3										L1 L2 L3					L N					مصدر إمداد الطاقة الرئيسي	
460±15%-380										240±10%-208					240±10%-208					فرق الجهد الاسمي للمدخلات (فرق جهد المدخلات):	
44.7	38.1	33.3	24.2	16.9	12.8	10.1	7.2	5.3	3.9	43.9	29.6	23.5	16.5	13.3	9.1	7.0	27.6	22.3	15.1	11.6	الحد الأقصى لتيار المدخلات، المستمر [A]:
97.0	97.0	97.0	97.0	97.0	97.0	96.5	96.5	96.5	96.0	96.0	96.0	96.0	96.0	96.0	96.0	96.0	93.5	93.5	93.5	94.0	الفاعلية، المصنفة [بالنسبة] المنوية، بشكل نمودي:
المخرجات																					
0-100% من فرق جهد الإمداد										0-100% من فرق جهد الإمداد					240-0					فرق جهد المخرجات (بالفولت)	
44	38	32	24	17	13.5	10	7.3	5.7	4.1	44	31	24.2	16.7	14.3	10	7.5	16.7	14.3	10	7.5	الحد الأقصى لتيار المخرجات، المستمر [A]:
70-15																				تردد المخرجات (بالهرتز)	

المواصفات البيئية

30- درجة مئوية [-22 درجة فهرنهايت] إلى 70 درجة مئوية [158 درجة فهرنهايت]	درجة حرارة التخزين
5%-95% - غير مسموح بالتكاثف	الرطوبة النسبية
10- درجة مئوية [-14 درجة فهرنهايت] إلى 55° درجة مئوية [131 درجة فهرنهايت]	درجة حرارة التشغيل
تصنيف الطاقة 100% - 10 درجة مئوية [-14 درجة فهرنهايت] إلى 40 درجة مئوية [104 درجة فهرنهايت] مع خفض التصنيف 40 درجة مئوية [104 درجة فهرنهايت] إلى 55 درجة مئوية [131 درجة فهرنهايت]	
يمكن أن يحتوي الهواء على تراب جاف كما يظهر في الورش التي تحتوي على أتربة كثيفة بسبب الماكينات. لا يسمح بالمقادير المفرطة من الأتربة والأحماض والغازات التي تسبب التآكل والأملاح وما إلى ذلك.	تلوث الهواء

الارتفاع

الحد الأقصى 1000 م فوق سطح البحر. للتركيب في المواقع التي يتجاوز ارتفاعها 1000 م فوق سطح البحر، يجب أن يتم تخفيض تصنيف الطاقة بمقدار 1% لكل 100 متر إضافية. إذا كان ارتفاع موقع التركيب يتجاوز 2000 م فوق سطح البحر، يرجى الاتصال بالموزع المحلي أو بجهة الاتصال المحلية الخاصة بتوفير الصيانة.

مواصفات التركيب

الحماية	يجب أن تتم حماية وحدة دفع المحرك من خلال قاطع دائرة / منصهر خارجي
نوع سلك المحرك	كابل الطاقة المحمي
الحد الأقصى لطول كابل المحرك (غير متوافق معيار التوافق الكهرومغناطيسي IEC 61800-3) م (164 قدمًا)	
مغلف ((EMC))	
الحد الأقصى لطول كابل المحرك (غير متوافق معيار التوافق الكهرومغناطيسي IEC 61800-3) م (328 قدمًا)	
غير مغلف ((EMC))	

التوافق الكهرومغناطيسي (EMC)

بما يتوافق مع معياري السلسلة IEC 61800-3 و EN 61000، يتم استخدام الكابل المغلف لمخرجات وحدة دفع المحرك والتواصل.

يجب أن يتم تنفيذ عمليات التركيب وفقًا لعمليات التركيب الصحيحة التي تضمن التوافق الكهرومغناطيسي (EMC) مع تجنب ضفافر الأسلاك (في جانب وحدة الدفع)، وإلا فإنه لا يمكن ضمان التوافق الكهرومغناطيسي.

فئة الحماية

- IP55، حاوية من النوع 1
- قم بحماية المنتج من أشعة الشمس المباشرة
- قم بحماية المنتج من الأمطار المباشرة
- لا يسمح بتركيب المنتج في المناطق المفتوحة بدون حماية للحفاظ على حدود درجات الحرارة التي يحتاج إليها المنتج

3.6 الحماية الحرارية للمحرك

يمكن تنفيذ الحماية الحرارية للمحرك باستخدام أساليب متعددة: مستشعر معامل درجة الحرارة الموجب (PTC) في أسلاك المحرك أو التحكم الحراري من خلال البرنامج (STC).

تأتي الحماية من السخونة الزائدة للمحرك من المعامل رقم 290 "حماية المحرك من خلال التحكم الحراري من خلال البرنامج (STC)"، وهو المحدد مسبقًا على قيمة البيانات "فصل التحكم الحراري من خلال البرنامج (STC)".

ملحوظة: يتم تفعيل وظيفة التحكم الحراري من خلال البرنامج (STC) عند الوصول إلى 1.125 من التيار المقدر والتردد المقدر للمحرك. توفر التحكم الحراري من خلال البرنامج (STC) حماية المحرك من الحمل الزائد للفئة 20 وفقًا لقوانين الكهرباء الوطنية (NEC).

تحول الحماية الحرارية للمحرك دون زيادة حرارة المحرك. وظيفة التحكم الحراري من خلال البرنامج (STC) هي خاصية كهربائية تحاكي المرحل ذي المعدنين القائم على قياسات داخلية. وهذه الخاصية موضحة في الشكل التالي:

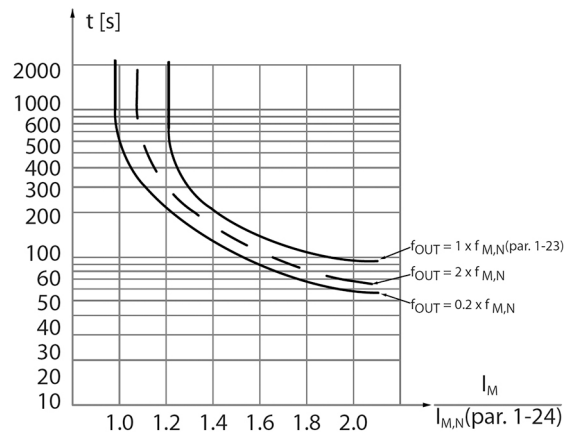

يوضح المحور السيني النسبة بين مؤشر المحرك (Imotor) الفعلي والإسمي. يوضح المحور الصادي الوقت بالتأنيق قبل توقف التحكم الحراري من خلال البرنامج (STC) وفصل محول التردد. توضح المنحنيات السرعة الاسمية عند ضعف السرعة الاسمية وعند نسبة 20% من السرعة الاسمية. يوضح المنحنى أنه عند السرعة المنخفضة تتوقف وظيفة التحكم الحراري من خلال البرنامج (STC) عند درجة الحرارة المنخفضة بسبب انخفاض نسبة تبريد المحرك. وبهذه الطريقة يتم حماية المحرك من السخونة

الزائدة حتى عند السرعة المنخفضة. تقوم وظيفة التحكم الحراري من خلال البرنامج (STC) بحساب درجة حرارة المحرك اعتماداً على التيار والسرعة الفعليين.

تظهر النسبة المحتسبة من أقصى درجة حرارة مسموح بها في شكل قراءة في المعامل 293 "درجة حرارة المحرك".

يكون المحرك محمياً بواسطة وظيفة التحكم الحراري من خلال البرنامج (STC) من الحرارة الزائدة ولا توجد حاجة إلى أي حماية إضافية للمحرك. وهذا يعني أنه عندما تزيد درجة حرارة المحرك؛ تتحكم التحكم الحراري من خلال البرنامج (STC) في المدة التي يبقى فيها تشغيل المحرك على درجة الحرارة العالية قبل توقفه وذلك لمنع الحرارة الزائدة.

يمكن تحقيق حماية المحرك الحرارية أيضاً باستخدام ثرمستور خارجي في المعامل 290 "حماية محرك STC" لقيمة البيانات "رحلة الثرمستور".

3.7 الأبعاد والأوزان

تعليمات القراءة

جميع القياسات بالملي متر (بالبوصة).

لا يوجد مقياس رسم للصور.

مسافة حرة

المساحة	الطرز	مسافة حرة
فوق الوحدة	الكل	< 300 مم (بوصة 12)
التوسيط بين الوحدات (لضمان توافر مساحة لتوصيل الكابلات):	HVL 2.015 ÷ 2.022 3.015 ÷ 3.022 4.015 ÷ 4.040	< 300 مم (بوصة 12)
	HVL 2.030 ÷ 2.040 3.030 ÷ 3.055 4.055 ÷ 4.110	< 430 مم (بوصة 17)
	HVL 3.075 ÷ 3.110 4.150 ÷ 4.220	< 550 مم (بوصة 21,6)

رسومات الأبعاد

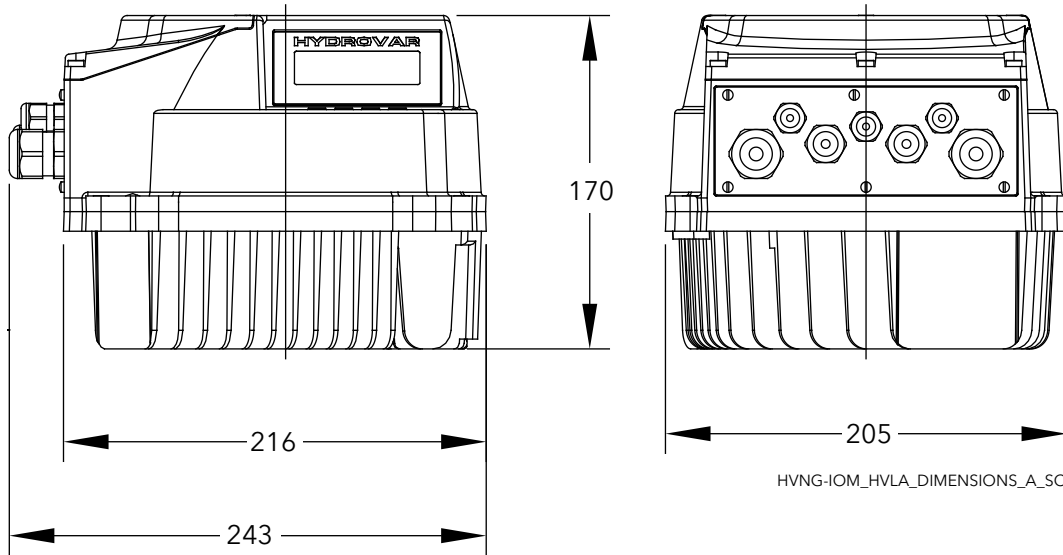

شكل 4: HVL2.015، HVL2.022، HVL3.015، HVL3.022، HVL4.015 ÷ HVL4.040

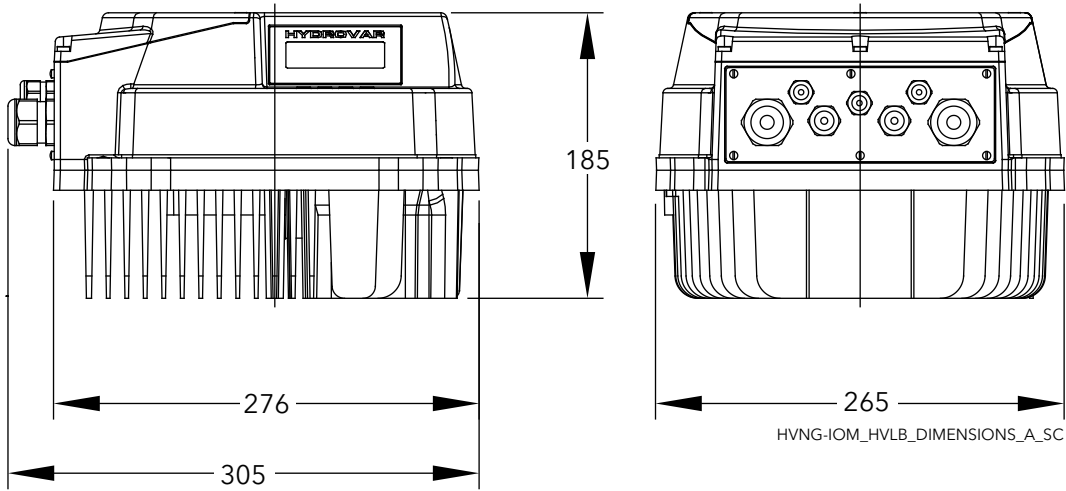

شكل 5: HVL2.030، HVL2.040، HVL3.030 ÷ HVL3.055، HVL4.055 ÷ HVL4.110

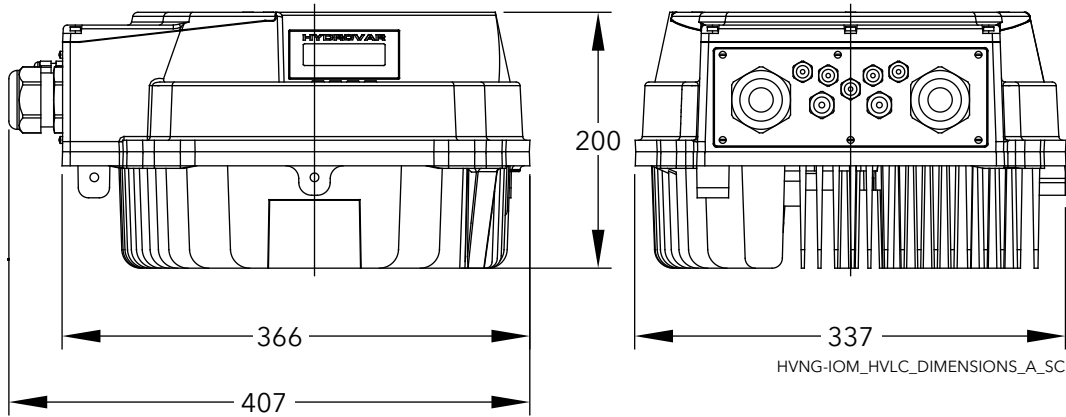

شكل 6: HVL3.075 ÷ HVL3.110، HVL4.150 ÷ HVL4.220

الوزن

الوزن	الحد الأقصى للوزن
HVL 2.015 ÷ 2.022 3.015 ÷ 3.022 4.015 ÷ 4.040	5.6 كجم (12.3 رطلاً)
HVL 2.030 ÷ 2.040 3.030 ÷ 3.055 4.055 ÷ 4.110	10.5 كجم (23 رطلاً)
HVL 3.075 ÷ 3.110 4.150 ÷ 4.220	15.6 كجم (34.4 رطلاً)

3.8 التصميم والشكل

الأجزاء والأوصاف

يمكن ملائمة الوحدة مع الخصائص التي يتطلبها التطبيق.

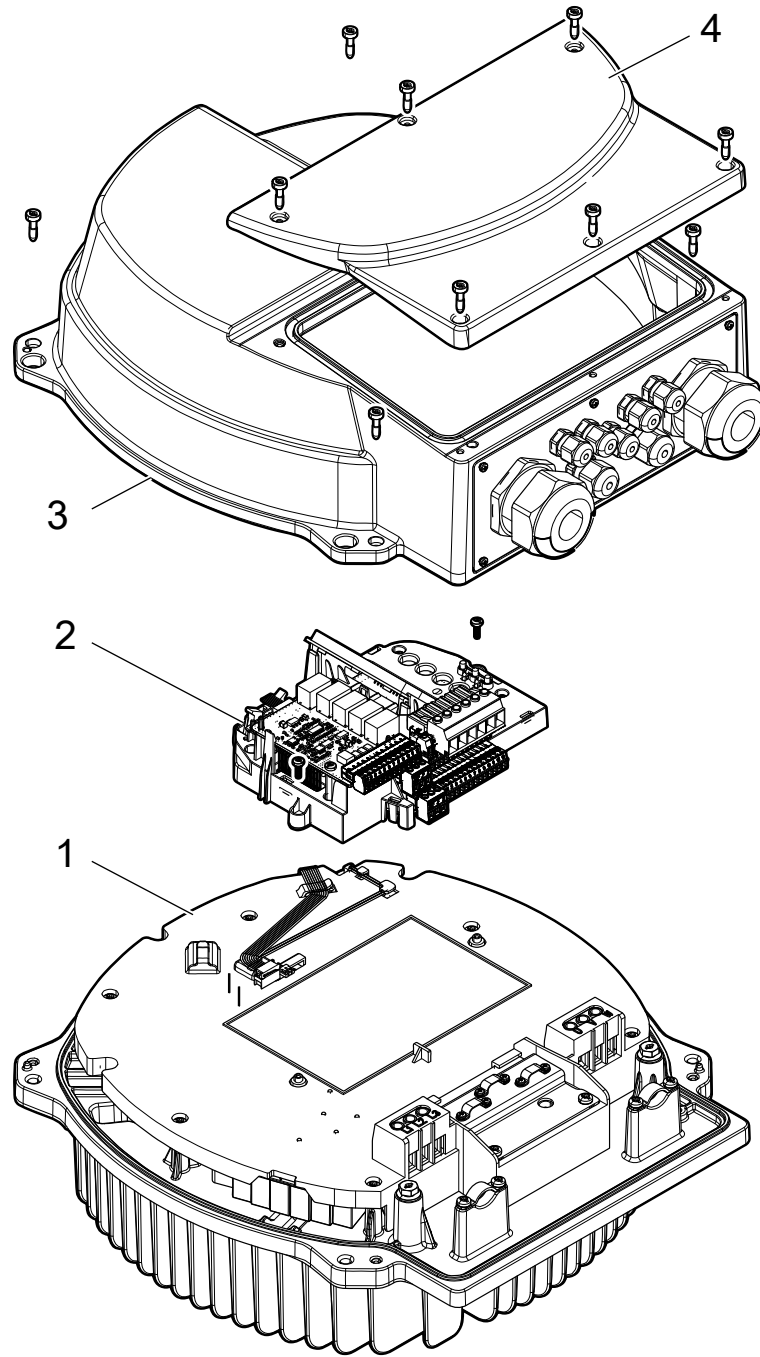

رقم الموضع	الوصف
1	لوحة الطاقة، المسرب الحراري، مرشح التوافق الكهرومغناطيسي (EMC)
2	لوحة التحكم
3	غطاء
4	الغطاء البلاستيكي

3.9 مكونات التركيب المضمنة

الطراز			القطر الخارجي للكابيل			المكونات المضمنة
HVL 3.075 ÷ 3.110 4.150 ÷ 4.220	HVL 2.030 ÷ 2.040 3.030 ÷ 3.055 4.055 ÷ 4.110	HVL 2.015 ÷ 2.022 3.015 ÷ 3.022 4.015 ÷ 4.040	بوصة	(مم)		
3	3	3	÷ 0.138 0.275	7.0 ÷ 3.5	M12	موصل (موصلات) الكابلات وصامولة (صواميل) التثبيت
2	2	2	÷ 0.197 0.394	10.0 ÷ 5.0	M16	
		2	÷ 0.275 0.512	13.0 ÷ 7.0	M20	
	2		÷ 0.394 0.669	17.0 ÷ 10.0	M25	
2			÷ 0.512 0.827	21.0 ÷ 13.0	M32	
2			÷ 0.748 1.102	28.0 ÷ 19.0	M40	
2					M40 -> M32	مختزل سلسلة الدخول
3	3	3			M12	سدادة (سدادات) موصل (موصلات) الكابلات
2	2	2			M16	
		4			M5x30	البراغي
		4			M5x40	
4	4				M6x40	
4	4				M6x50	
	2	2			RF-U 4	الموصل (الموصلات) الخطافية للموصلات التأريض الوقائي
	2	2			BF-U 4	
	2	2			GF-U 4	
2						قطع غيار حلقات منع التسرب
1	1	1				مسمار ضبط التمرکز
4	4	4				مشابك التثبيت

بالنسبة لـ HVL 3.075 ÷ 3.110 أو HVL 4.150 ÷ 4.220، إذا كان قطر الأسلاك الخارجي غير متوافق مع وصلات الكابيل المضمنة، فاستخدم مختزلات سلسلة الدخول المتوفرة (وقطع غيار حلقات منع التسرب).

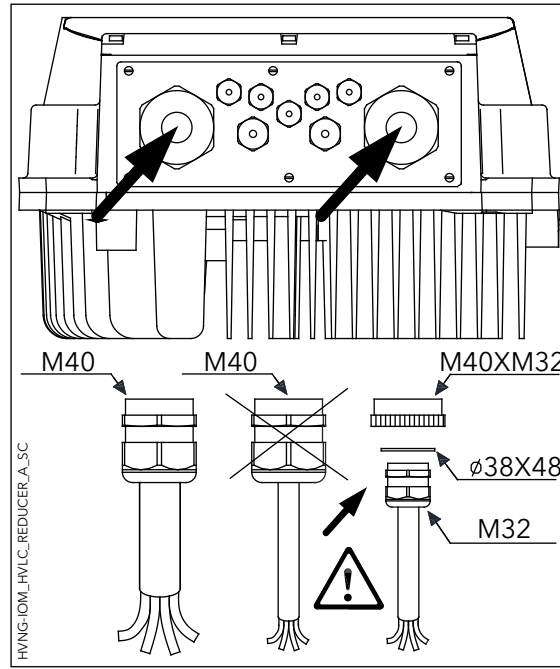

3.10 المكونات الاختيارية

المكونات

المكون	الوصف
كابلات المحرك	كابلات المحرك المجهز للتوصيل بالوحدة.
حلقة التركيب	إذا كانت مروحة المحرك مصنوعة من البلاستيك، يتم استخدام حلقة تركيب. متاحة بقطرين: 140 مم (بوصة 5.5) و155 مم (بوصة 6.1).
أجهزة الاستشعار	يمكن استخدام المستشعرات التالية مع الوحدة: <ul style="list-style-type: none"> • محول طاقة الضغط • محول طاقة الضغط التفاضلي • مستشعر درجة الحرارة • مؤشر التدفق (لوحة الفوهة، مقياس التدفق الحثي) • مستشعر المستوى
بطاقة HYDROVAR المتميزة	بطاقة للتحكم فيما يصل إلى خمس مضخات ولتوصيل المدخلات التناظرية والرقمية الإضافية
بطاقة HYDROVAR المزودة بشبكة Wi-Fi	للاتصال بأداة تحكم HYDROVAR والتعامل معها لاسلكيًا

4 التركيب

4.1 قائمة فحص موقع التركيب

خطر:

لا تقم بتثبيت أداة التحكم في النظام في بيئة انفجارية أو قابلة للاشتعال.



تحذير:

- قم بالرجوع دائماً إلى اللوائح والتشريعات والقوانين المحلية و/أو الوطنية المعمول بها فيما يتعلق بتحديد موقع التركيب وتوصيلات الماء والطاقة.
- احتفظ بهذه الدليل والرسوم والرسومات البيانية في مكان يسهل الوصول للحصول على تعليمات التثبيت والتشغيل بصورة مفصلة. من الضروري أن يكون الدليل متاحاً لمشغلي المعدات.
- قم بتثبيت الوحدة على غطاء مروحة المحرك. احرص على أن تكون كبلات المحرك قصيرة قدر المستطاع. اختبر خصائص المحرك على عناصر التحمل الفعلية.
- للتركيبات على الحائط مع كابلات المحرك الطويلة، استخدم خيار فلتر الخرج لحماية المحرك.
- تأكد من معدل درجة الحماية لـ (IP55، Hydrovar، النوع 1) مناسباً لبيئة التثبيت.



تنبيه:

- حماية معلومات الدخول. يمكن فقط ضمان معدل IP55 (النوع 1) في غلق الوحدة بصورة مناسبة.
- تأكد من عدم وجود سائل على الوحدة قبل فتح الغطاء البلاستيكي.
- تأكد من أن جميع غدد الكبل والفجوات غير المستخدمة للغدد محكمة السداد بصورة مناسبة.
- تأكد من غلق الغطاء البلاستيكي بصورة مناسبة.
- تلف الجهاز من خلال التلوث. تجنب عدم تغطية Hydrovar.



4.2 قائمة فحص محول التردد والتثبيت السابق للمحرك

- قارن رقم طراز الوحدة على لوحة المعالم لما هو مطلوب للتحقق من مناسبة المعدات.
- تحقق من أن كل ما يلي مصنف طبقاً لنفس الفولتية:
 - الموصلات الرئيسية (الطاقة)
 - محول التردد
 - المحرك
- تأكد من أن تصنيف تيار المخرجات لمحول التردد مساوٍ لـ أو أكبر من تيار عامل خدمة المحرك للحصول على أقصى أداء للمحرك.
- يجب أن يكون حجم المحرك ومحول التردد متوافقين للحصول على الحماية المناسبة من الحمل الزائد.
- في حالة كانت تصنيف محول التردد أقل من المحرك، فإنه يتعذر تحقيق المخرجات الكاملة للمحرك.

5 التركيب الميكانيكي

5.1 التبريد

- يتم تبريد محول التردد عن طريق تدوير الهواء. لحماية الوحدة من التسخين المفرط، يجب ضمان عدم تجاوز درجة حرارة الغرفة للحد الأقصى لدرجة الحرارة المنصوص عليه لمحول التردد وعدم تجاوز متوسط درجة الحرارة في الـ 24 ساعة.
- يجب اعتبار ألا تتراوح درجات الحرارة بين 40 درجة مئوية (104 درجة فهرنهايت) و50 درجة مئوية (122 درجة فهرنهايت) والارتفاع 1000 م (3300 قدم) فوق مستوى البحر.
- قد يتسبب التركيب غير المناسب في التسخين المفرط وانخفاض الأداء.

تنبيه:

أثناء التشغيل العادي، قد تصبح أسطح المشتت الحراري ساخنة للغاية حيث يجب لمس الأزرار فقط لتفادي التعرض للحروق.



5.2 الرفع

- افحص وزن الوحدة لتحديد طريقة الرفع الآمنة.
- تأكد من ملاءمة جهاز الرفع للمهمة.
- إن لزم الأمر، قم بتدبير رافعة أو ونش أو شوكة رفع بدرجة مناسبة لنقل الوحدة.
- استخدم حلقات الرافعة الموجودة على الوحدة في عملية الرفع حال توفيرها.

5.3 التركيب

- قم بتثبيت الوحدة على غطاء مروحة المحرك. احرص على أن تكون كبلات المحرك قصيرة قدر المستطاع. اختبر خصائص المحرك على عناصر التحمل الفعلية.

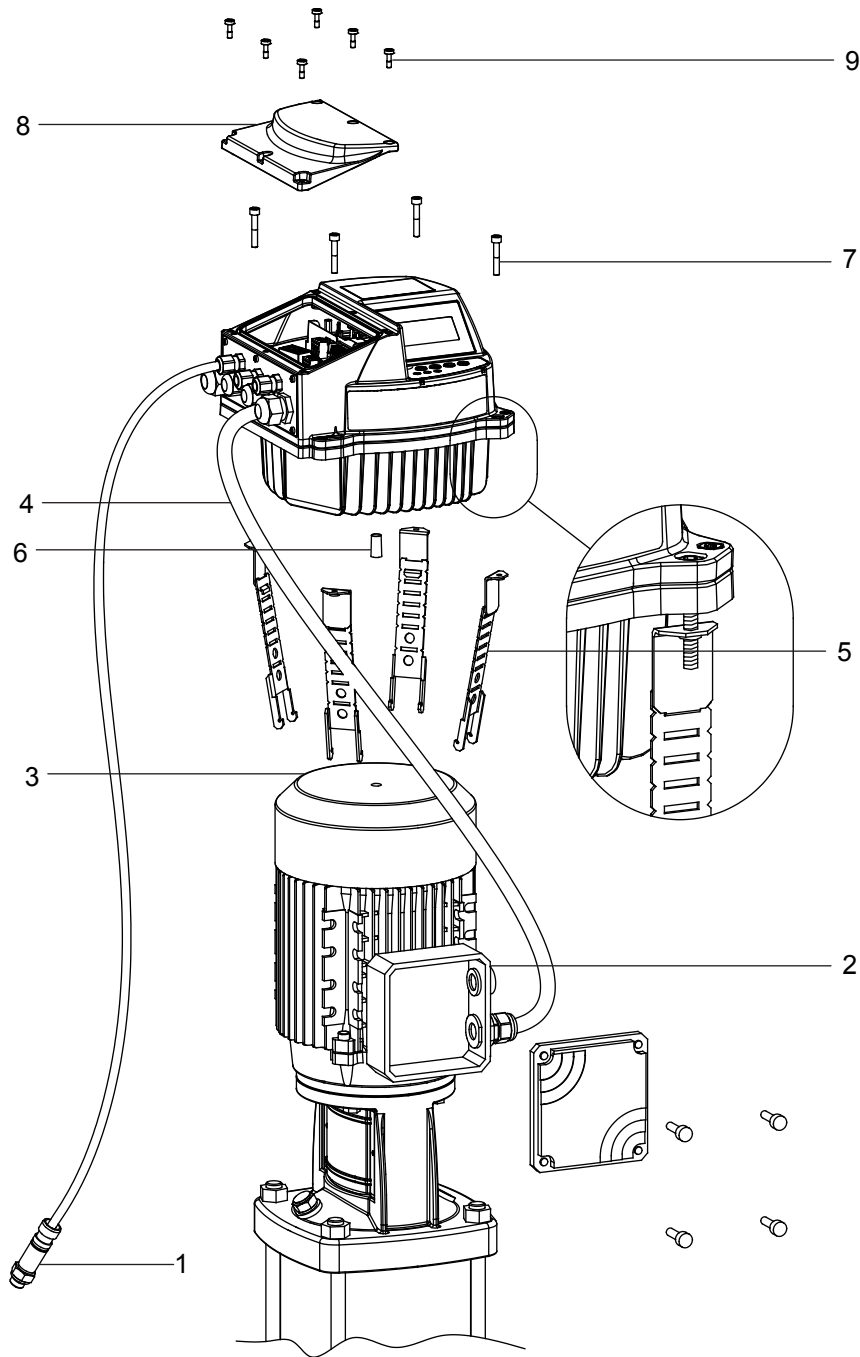

HVNG-IOM_MOUNT_EXPLOD-1_B_SC

1. مستشعر القيمة الفعلية
2. صندوق قناة المحرك
3. غطاء مروحة المحرك
4. كبل الموتور
5. مشابك التثبيت
6. دبوس التمرکز
7. مسامير لمشابك التركيب
8. الغطاء البلاستيكي
9. مسامير للغطاء البلاستيكي

ارجع إلى الشرح في الصورة السابقة.

1. قم بملاءمة دبوس التمرکز المطاطي [6] على الجزء السفلي من HYDROVAR®.

ملاحظة:

استخدم دوماً حلقة التثبيت المصنوعة من الصلب غير القابل للصدأ إذا كان مروحة المحركات مصنوعة من البلاستيك.

2. ركّز الوحدة على غطاء مروحة المحرك [3] باستخدام دبوس التمرکز [6].
3. قم بتعديل أطوال مشابك التركيب [5] للحصول على أحجام أصغر للمحركات، كما هو مبين في الصورة اللاحقة.

ملاحظة:

توخ الحذر من الحواف الحادة وأزلها بطريقة صحيحة.

4. قم بربط الوحدة:
 - a. قم بربط مسامير التثبيت [5] والمسامير ذات الصلة [7].
 - b. أحكم ربط المسامير [7] حتى تحكم الأسنان السفلية في القوسية قبضتها على غطاء المروحة.
 - c. اربط المسامير حتى يتم ربط الوحدة بشكل محكم.
 5. أزل المسامير للغطاء البلاستيكي [9].
 6. أزل الغطاء البلاستيكي [8].
 7. قم بإجراء التوصيلات الكهربائية.
- لمزيد من المعلومات عن كيفية إجراء التوصيلات الكهربائية، انظر *Electrical Installation*.

ملاحظة:

بإمكانك إزالة اللوحة المعدنية لتسهيل عملية التثبيت الكهربائية.

8. قم بتثبيت وإحكام ربط الغطاء البلاستيكي [8] باستخدام عزم الربط 2,0.

خطر كهربائي:

تأكد من أن جميع غدد الكبل مثبتة بصورة صحيحة ومن أن جميع مداخل الكبل غير المستخدم تستخدم سدادات الغلق.

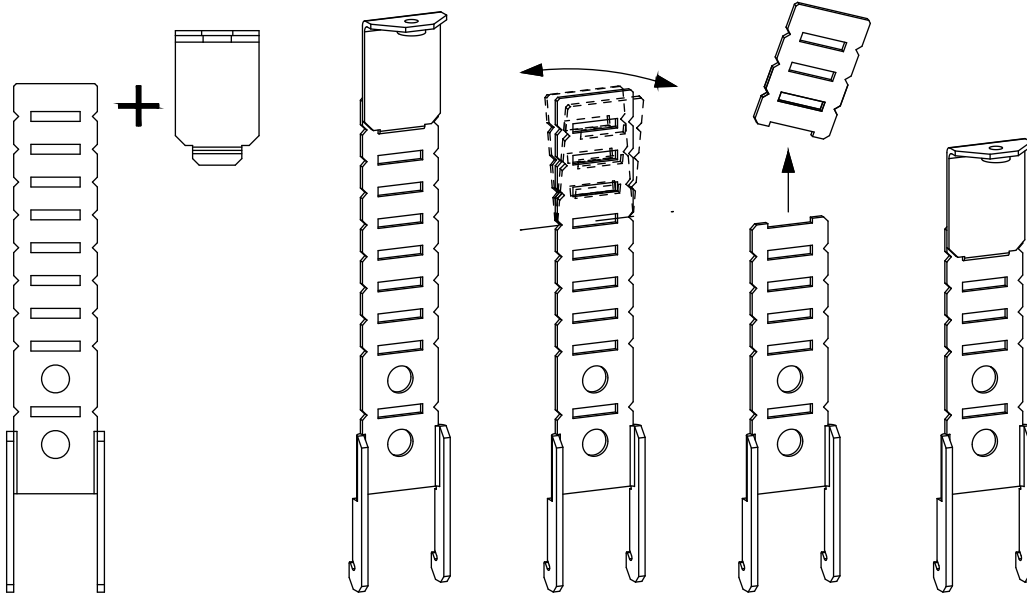
**مشابك التثبيت**

6 التركيبات الكهربائية

6.1 الاحتياطات

تحذير:

- مخاطر المعدات. يمكن أن يكون أعمدة التدوير والمعدات الكهربائية مصدر خطورة. يجب أن تتوافق جميع الأعمال الإلكترونية مع الأكواد الكهربائية الوطنية والمحلية. يجب أن يتم التركيب وبدء التشغيل والصيانة عن طريق الأفراد المدربين والمؤهلين. يمكن أن يؤدي الفشل في اتباع هذه المبادئ التوجيهية إلى الموت أو الإصابة الخطيرة.



خطر كهربائي:

- يجب تنفيذ جميع الأسلاك الكهربائية عن طريق كهربائي مرخص، طبقاً للوائح الكهربائية محلياً المطبقة.



ملاحظة:

عزل الأسلاك. قم بتشغيل طاقة الإدخال وأسلاك المحرك وأسلاك التحكم في القنوات المعدنية المنفصلة الثلاثة أو استخدام الكبل الواقي المنفصل للحصول على عزل ضووضاء عالي التردد. يمكن أن يتسبب الفشل في عزل الطاقة وأسلاك المحرك وأسلاك التحكم في أداء أقل من المحول الأمثل للتردد والمعدات المرتبطة بها.

لسلامتك، امثل للمتطلبات التالية:

- يتم توصيل معدات التحكم الإلكترونية بفولتية الموصلات الرئيسية الخطيرة. يجب توخي الحذر الشديد للحماية من المخاطر الإلكترونية عند توصيل الطاقة بالوحدة.

متطلبات التأريض الأرضي (التأريض)

تحذير:

لسلامة المشغل، من الضروري تأريض محول التردد بشكل مناسب طبقاً للأكواد الكهربائية الوطنية والمحلية بالإضافة إلى التعليمات الواردة داخل هذا المستند. تكون التيارات الأرضية أعلى من 3.5 mA. يمكن أن يؤدي الفشل في تأريض المحول بصورة صحيحة إلى الموت أو الإصابة الخطيرة.



ملاحظة:

تقع على عاتق المستخدم أو المثبت الكهربائي المعتمد ضمان التأريض (التأريض الأرضي) الصحيح للمعدات طبقاً للأكواد والمعايير الكهربائية الوطنية والمحلية.

- اتبع جميع الأكواد المحلية والوطنية لتأريض المعدات الكهربائية بصورة مناسبة.
- يجب ترسيخ التأريض الوقائي المناسب للمعدات ذات التيارات الأرضية الأعلى من 3.5 mA. انظر قسم تيار التسريب (3.5 mA) للحصول على التفاصيل.
- مطلوب وجود سلك أرضي مخصص لطاقة المدخلات، طاقة المحرك وأسلاك التحكم.
- استخدم المشابك المقدمة مع المعدات للحصول على توصيلات أرضية مناسبة.
- تجنب تأريض محول تردد واحد بأخر بطريقة "سلسلة ديزي".
- احرص على أن تكون توصيلات الأسلاك الأرضية قصيرة قدر المستطاع.
- يوصى باستخدام الأسلاك المجدولة جيداً لتقليل الضوضاء الكهربائي.
- اتبع متطلبات أسلاك الجهة المصنعة للمحركات.

تيار التسرب (3.5 mA)

اتبع الأكواد الوطنية والمحلية المتعلقة بالتأريض الوقائي للمعدات من خلال تيار التسرب 3.5 mA تعني تقنية محول التردد التحويل العالي للتردد بطاقة عالية. وهذا سبب في تيار تسرب في الوصلة الأرضية. قد يحتوي التيار المعيب في محول التردد على أطراف طاقة المخرجات على مكون التيار المستمر الذي يمكنه شحن مكثفات المرشح وقد يتسبب في تيار أرضي عابر. يعتمد التسرب الأرضي على تكوينات الأنظمة المختلفة بما في ذلك فلتر RFI وكبلات المحرك المفوصة وطاقة محول التردد.

يتطلب EN/EC61800-5-1 (معيار منتج أنظمة محرك الطاقة) رعاية خاصة في حالة تجاوز تيار التسرب 3.5 mA. يجب تعزيز التأريض الأرضي بإحدى الطرق الآتية:

- قياس سلك التأريض على الأقل 8 وفقاً لمقياس الأسلاك الأمريكي (AWG) أو 10 مم² من النحاس (أو 16 مم² للألومنيوم).
- سلكاً تأريض منفصلاً لهم نفس مساحة المقطع العرضي.

انظر EN60364-5-54 section 543.7 للحصول على مزيد من التفاصيل.

في HYDROVAR, يمكن أن يكون لموصل الطور وموصل التأسيس الواقي ذي الصلة نفس مساحة المقطع، شريطة أن يكونا مصنوعان من نفس المعدن (لأن مساحة المقطع العرضي لموصل الطور أقل من 16 مم²).

لن تكون - بأي حال من الأحوال - مساحة المقطع العرضي لكل موصل تأسيس واقٍ لا يشكل جزءاً من كابل الطاقة أو حاوية الكابل أقل من:

- 2.5 مم² في حالة وجود الحماية الميكانيكية أو
- 4 مم² في حالة عدم وجود الحماية الميكانيكية. بالنسبة للمعدات المتصلة بالسلك، سيتم توفير الترتيبات ليكون موصل التأسيس الواقي في السلك، في حالة تعطل آلية تخفيف الجهد، هو آخر موصل يتوقف عن العمل.

6.2 أجهزة الحماية

الصمامات وقواطع الدائرة

- توفر الوظيفة التي يتم تشغيلها إلكترونياً داخل محول التردد حماية ضد الحمل الزائد في المحرك. يعمل الحمل الزائد على حساب مستوى الزيادة لتنشيط وظيفة توقيت الرحلة (توقف مخرجات أداة التحكم). كلما زاد السحب في التيار، زادت سرعة استجابة الرحلة. يوفر الحمل الزائد حماية للمحرك Class 20. انظر التحذيرات والإنذارات للحصول على تفاصيل على وظيفة الرحلة.
- يجب تزويد Hydrovar بحماية ضد الدائرة القصيرة والتيار الزائد لتجنب درجة الحرارة المفرطة للكبلات في التركيب. يتطلب صهر المدخلات و/أو قواطع الدائرة لتوفير هذه الحماية. يجب على المثبت توفير الصمامات وقواطع الدائرة كجزء من عمليات التركيب.
- استخدم الصمامات و/أو قواطع الدائرة على جانب مصدر التيار كحماية في حالة تعطل المكونات داخل محرك التردد القابل للتعديل (الخطأ الأول). يضمن استخدام الصمامات وقواطع الدائرة الموصى بها تقييد التلف المحتمل لمحرك التردد القابل للتعديل على أضرار داخل الوحدة. بالنسبة لأنواع قواطع الدائرة الأخرى، تأكد من أن الطاقة الموجودة داخل محرك التردد القابل للتعديل مساوٍ لـ أو أقل من الطاقة التي توفرها الأنواع الموصى بها.
- الصمامات أدناه مناسبة للاستخدام على دائرة قادرة على توفيرة 100,000 أمبير (متمائل)، حد أقصى 480 فولت. مع الصهر الصحيح، يكون معدل تيار الدائرة القصيرة لمحرك التردد القابل للتعديل 100,000 أمبير.

جدول 1: الصمامات وقواطع الدائرة الموصى بها

قاطع الدائرة	الصمام					HVL	مصدر الفولتية	
	بدون UL	UL						
ABB	الصمام	Ferraz-Shawmut	صمام صغير	Edison	Bussman n			
MCB S200	نوع gG	نوع T						
S201-C20	20	A3T20	JLLN 20	(TJN (20	JJN-20	2.015	230 ~1 VAC	
S201-C25	25	A3T25	JLLN 25	(TJN (25	JJN-25	2.022		
S201-C32	35	A3T35	JLLN 35	(TJN (35	JJN-35	2.030		
S201-C40	35	A3T35	JLLN 35	TJN (35	JJN-35	2.040		
S203-C16	16	A3T15	JLLN 15	(TJN (15	JJN-15	3.015	230 ~3 VAC	
S203-C16	16	A3T15	JLLN 15	(TJN (15	JJN-15	3.022		
S203-C20	16	A3T20	JLLN 20	(TJN (20	JJN-20	3.030		
S203-C25	25	A3T25	JLLN 25	(TJN (25	JJN-25	3.040		
S203-C32	25	A3T30	JLLN 30	(TJN (30	JJN-30	3.055		
S203-C50	50	A3T50	JLLN 50	(TKN (50	JJN-50	3.075		
S203-C63	63	A3T60	JLLN 60	(TJN (60	JJN-60	3.110		

قاطع الدائرة	الصمام					HVL	مصدر الفولتية
	بدون UL	UL					
	الصمام	Ferraz-Shawmut	صمام صغير	Edison	Bussman n		
ABB	نوع gG	نوع T					
MCB S200							
S203-C10	10	A6T10	JLLS 10	(TJS (10	JJS-10	4.015	-380 ~3 VAC 460
S203-C13	10	A6T10	JLLS 10	(TJS (10	JJS-10	4.022	
S203-C13	16	A6T15	JLLS 15	(TJS (15	JJS-15	4.030	
S203-C16	16	A6T15	JLLS 15	(TJS (15	JJS-15	4.040	
S203-C20	20	A6T20	JLLS 20	(TJS (20	JJS-20	4.055	
S203-C25	20	A6T20	JLLS 20	(TJS (20	JJS-20	4.075	
S203-C32	30	A6T30	JLLS 30	(TJS (30	JJS-30	4.110	
S203-C50	50	A6T50	JLLS 50	(TJS (50	JJS-50	4.150	
S203-C50	50	A6T50	JLLS 50	(TJS (50	JJS-50	4.185	
S203-C63	63	A6T60	JLLS 60	(TJS (60	JJS-60	4.220	

الصمامات من نوع gG والمشار إليها في الجدول تشير إلى التيار المقدر للصمامات.

الأجهزة الحالية المتبقية، (RCDs (GFCIs

عند استخدام قواطع الدوائر للحماية من الأخطاء الأرضية (GFCIs) والأجهزة الحالية المتبقية (RCDs)، المعروفة كذلك باسم قواطع الدوائر للوقاية من تيار التسرب الأرضي، فتقيد بما يلي:

- بالنسبة $HVL 2.015 \div 2.040$ ، استخدم مقطعات الدوائر للحماية من الأخطاء الأرضية (RCDs) التي بإمكانها الكشف عن التيارات المترددة والتيارات النابضة من خلال مكونات التيار المستمر. يتم تعليم قواطع الدوائر للحماية من الأخطاء



الأرضية (RCDs) هذه بالرمز التالي:

- بالنسبة $HVL 3.015 \div 3.110$ و $4.015 \div 4.220$ ، استخدم قواطع الدوائر للحماية من الأخطاء الأرضية (RCDs) التي بمقدورها الكشف عن التيارات المترددة والمستمرة. يتم تعليم قواطع الدوائر للحماية من الأخطاء الأرضية (RCDs) هذه



بالرمز التالي:

- استخدم قواطع الدوائر للحماية من الأخطاء الأرضية (RCDs) من خلال عائق للتدفق لمنع الأخطاء الناتجة عن التيارات الأرضية العابرة.
- ضع أبعاد قواطع الدوائر للحماية من الأخطاء الأرضية طبقاً لتكوين النظام والاعتبارات البيئية.

ملاحظة:

عند تحديد قاطع للدائرة للحماية من تيار التسرب الأرضي أو قاطع للدائرة للحماية من الأخطاء الأرضية، فيجب وضع إجمالي التسرب الحالي لجميع المعدات الكهربائية الداخلة في التركيب في الاعتبار.

6.3 نوع السلك ودرجاته

- يجب أن تتوافق جميع الأسلاك مع القوانين المحلية والوطنية بشأن متطلبات القطاع العرضي ودرجة الحرارة المحيطة.
- استخدم الكبلات ذات الحد الأدنى من التسخين البالغ +70 درجة مئوية (158 درجة فهرنهايت)؛ للالتزام بقوانين UL (معامل الجهات الضامنة)، ومن المستحسن أن يتم إجراء جميع توصيلات الطاقة من خلال سلك نحاسي بدرجة حرارة 75 درجة مئوية على الحد الأدنى من الأنواع التالية: THW, THWN.

جدول 2: كبلات توصيلات الطاقة الموصى بها

كبلات مخرجات المحرك + PE		كبل مدخلات مصدر الطاقة + PE		HVL
أرقام الأسلاك x الحد الأقصى AWG	أرقام الأسلاك x الحد الأقصى قسم النحاس	أرقام الأسلاك x الحد الأقصى AWG	أرقام الأسلاك x الحد الأقصى قسم النحاس	
x 14AWG 4	2 مم ² x 4	x 14AWG 3	2 مم ² x 3	2.015
				2.022
x 10AWG 4	2 مم ² x 4	x 10AWG 3	2 مم ² x 3	2.030
				2.040

كبلات مخرجات المحرك + PE		كبل مدخلات مصدر الطاقة + PE		HVL
أرقام الأسلاك x الحد الأقصى AWG	أرقام الأسلاك x الحد الأقصى قسم النحاس	أرقام الأسلاك x الحد الأقصى AWG	أرقام الأسلاك x الحد الأقصى قسم النحاس	
x 14AWG 4	2 مم ² × 4	x 14AWG 4	2 مم ² × 4	3.015
				3.022
x 10AWG 4	2 مم ² × 4	x 10AWG 4	2 مم ² × 4	3.030
				3.040
				3.055
x 5AWG 4	2 مم ² × 4	x 5AWG 4	2 مم ² × 4	3.075
				3.110
x 14AWG 4	2 مم ² × 4	x 14AWG 4	2 مم ² × 4	4.015
				4.022
				4.030
				4.040
x 10AWG 4	2 مم ² × 4	x 10AWG 4	2 مم ² × 4	4.055
				4.075
				4.110
x 5AWG 4	2 مم ² × 4	x 5AWG 4	2 مم ² × 4	4.150
				4.185
				4.220

جدول 3: تشديد العزم لتوصيلات الطاقة

عزم الربط				HVL
موصل التآريض		الموصلات الرئيسية وأطراف توصيل كبل المحرك		
lb-in	نيوتن متر	lb-in	نيوتن متر	
26.6	3	7.1	0.8	2.022 ÷ 2.015
				3.022 ÷ 3.015
				4.040 ÷ 4.015
26.6	3	10.6	1.2	2.040 ÷ 2.030
				3.055 ÷ 3.030
				4.110 ÷ 4.055
26.6	3	10.6	1.2	3.110 ÷ 3.075
				4.220 ÷ 4.150

كبلات التحكم

يجب فحص كبلات التحكم المتصلة بلوحة التحكم.

يجب أن تكون جميع الاتصالات الخارجية الخالية من الفولتية مناسبة للتشغيل > 10 VDC.

ملاحظة:

في حالة استخدام كبلات التحكم غير المفحوصة، فإن تداخل الإشارات مع الإشارات القادمة ووظيفة الوحدة قد يكون عرضة للخطر.

جدول 4: كبلات التحكم الموصى بها

عزم الربط		قسم النحاس		كبلات التحكم Hydrovar
lb-in	نيوتن متر	AWG	مم ²	
5.4-4.5	0.6-0.5	16 ÷ 25	1.6 ÷ 0.2	جميع موصلات الإدخال/الإخراج

6.4 توافق EMC

6.4.1 متطلبات EMC

تفي Hydrovar بمعيار المنتج EN61800-3:2004 + A1:2012، الذي يحدد الفئات (C1 إلى C4) لمناطق وضع الجهاز. وبناءً على طول كبل المحرك، يتم عرض تصنيف عن Hydrovar حسب الفئة (استناداً إلى EN61800-3) في الجدول التالي:

جدول 5: فئات EMC

تصنيف Hydrovar حسب الفئات بناءً على 3-61800	HVL
C1 (*)	2.040 ÷ 2.015
C2 (*)	3.110 ÷ 3.015
C2 (*)	4.220 ÷ 4.015

(*) 0,75 طول كبل المحرك، اتصل بـ Xylem لمزيد من المعلومات
إشعار: لا يتطلب وجود مرشحات EMC خارجية لجعل Hydrovar متوافقاً مع قيم الحدود لكل فئة تم عرضها في الجدول السابق؛ يجب حماية كبل المحرك.

6.4.2 توصيل أسلاك الكبلات

لضمان التوافق الكهرومغناطيسي، يجب مراعاة النقاط التالية لترتيب الكبلات:

- يجب أن تكون الكبلات الأرضية قصيرة قدر الإمكان وبأقل مقاومة.
- يجب أن تكون كبلات الإشارات من الأنواع المفحوصة لمنع الاضطرابات من الخارج. قم بتوصيل الواقي بالأرض على طرف واحد فقط (لمنع القواعد الحلقية)، ويفضل لـ HYDROVAR GND باستخدام ماسكات الكبل؛ لتوصيل واقي بأقل مقاومة للأرض، وأزل العزل من كبل الإشارة وقم بتوصيل الواقي بالأرض، كما هو موضح في الصورة التالية.
- يجب أن يكون كبل المحرك الواقي قصيراً قدر المستطاع؛ وقم بتوصيل الواقي بالأرض على كلا الطرفين!

HVNG-IOM_FIX-CAVI_A_SC

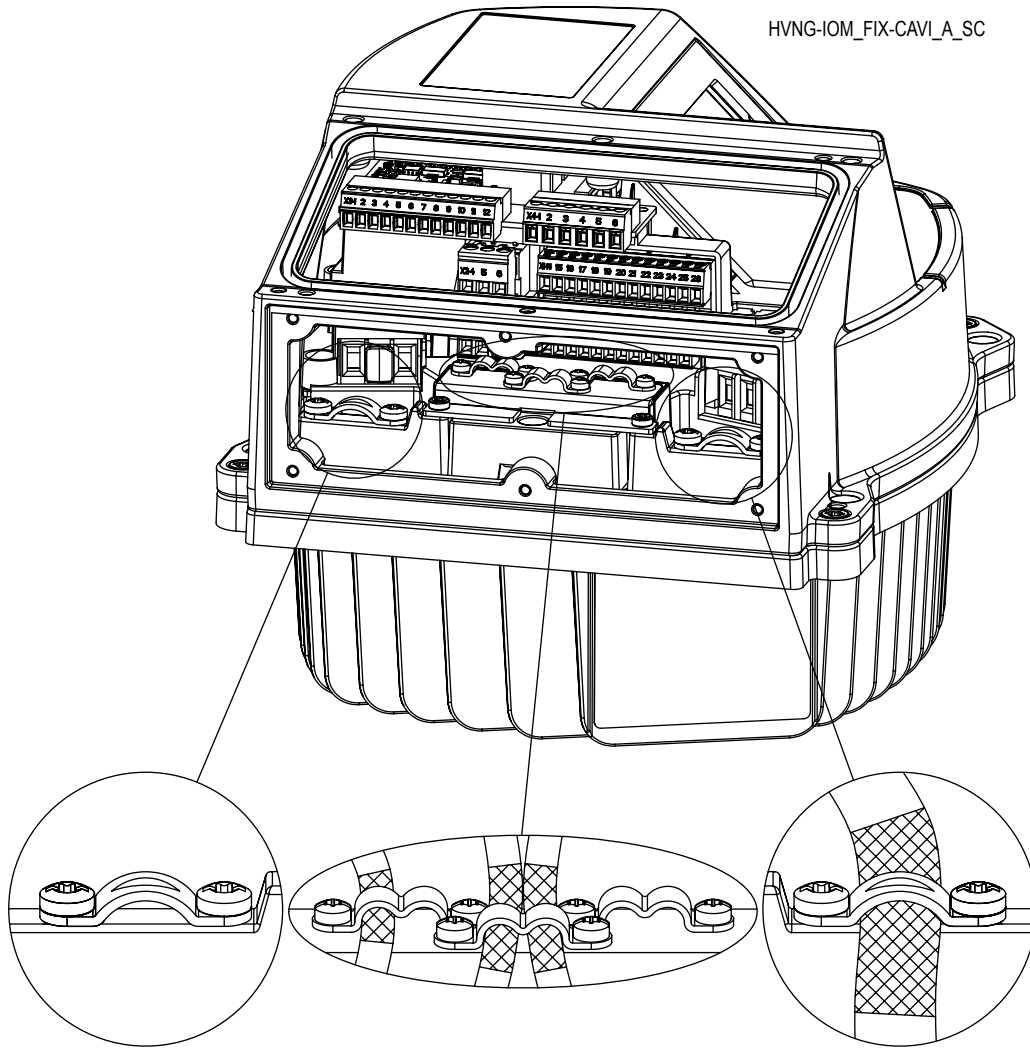
**ملاحظة:**

يجب تثبيت كبلات الإشارة منفصلة من كل من كبل المحرك وكبل مصدر الطاقة. في حالة تركيب كبلات الإشارة بالتوازي مع كبل مصدر الطاقة أو مع كبل المحرك لمسافة أطول، فيجب أن تكون المسافة بين هذه الكبلات أكثر من 200 مم. لا تمرر كبلات الطاقة وكبلات التحكم، إذا كان ذلك غير ممكن، وقم بتمريرها فقط بزواوية 90 درجة.

6.4.3 مفتاح RFI

في حالة كان مصدر الطاقة للموصلات الرئيسية مقاومًا للتأريض (IT)، يجب أن يكون لمحرك التيار المتردد مستوى حماية EMC C4 طبقًا لمعيار المنتج EN61800-3:2004 + A1:2012: من الضروري بعدئذٍ لإلغاء تنشيط مرشح RFI لـ Hydrovar، عن طريق فك مسامير مفتاح RFI المبين في الصورة التالية.

تحذير:

تجنب إجراء تغييرات على Hydrovar عند توصيله بالموصلات الرئيسية: تأكد من أن الوحدة مفصولة من مصدر الطاقة قبل إزالة المسامير.



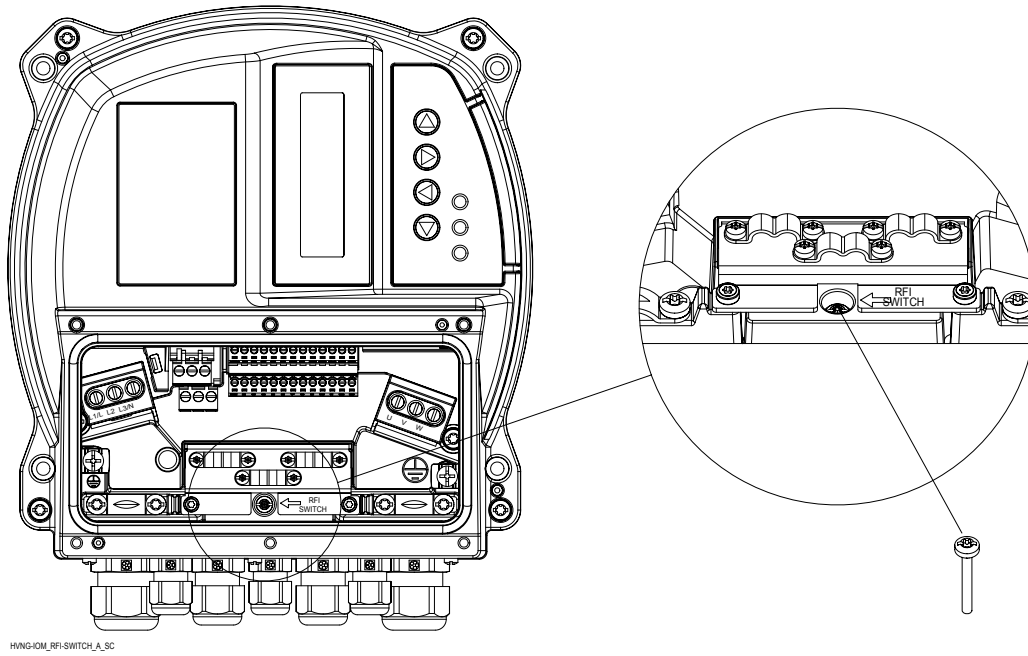

HVG-HOM_RFI-SWITCH_A_SC

6.5 الموصلات الرئيسية للتيار المتردد وأطراف توصيل المحرك

قم بفك المسامير الـ6 المخصصة وأزل غطاء الـHydrovar، من أجل مواصلة توصيل أسلاك التيار الكهربائي وطرف المحرك كما هو موضح في الفقرات التالية.

6.5.1 توصيل الموصلات الرئيسية للتيار المتردد (مصدر الطاقة)

1. يعتمد حجم الأسلاك على تيار المدخلات لـHydrovar. امتثل للأكواد الكهربائية المحلية والوطنية لأحجام الكبلات.
2. قم بتوصيل أسلاك طاقة المدخلات للتيار المتردد ذات الطور الواحد بالطرفين L وN: تأكد من أن الطور وسلك التحياد متوازيين بصورة سليمة للطرفين L وN المزودين.

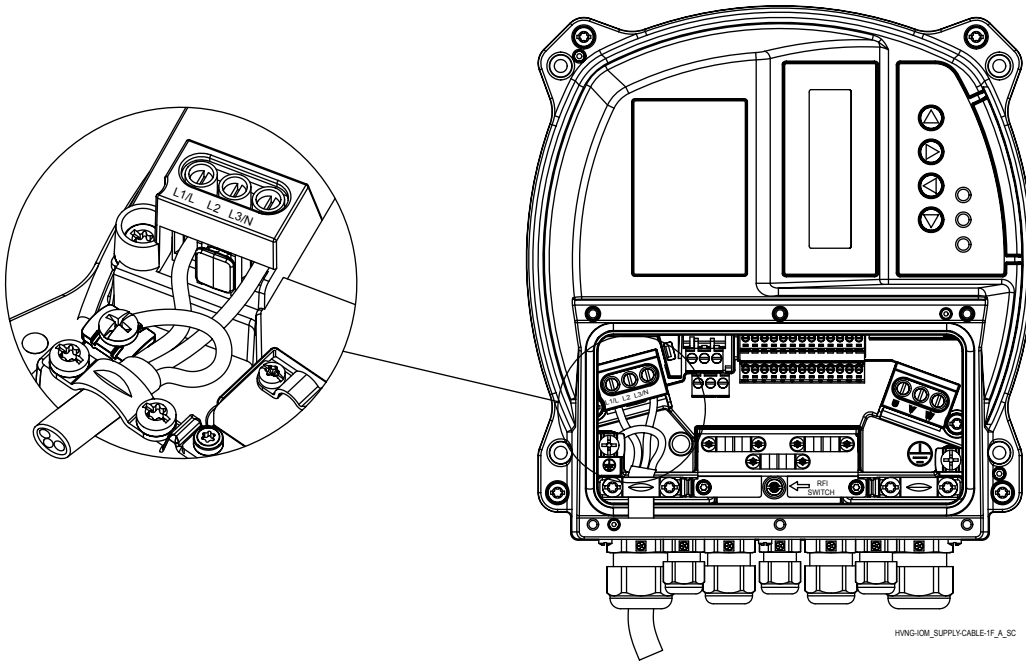

HVG-HOM_SUPPLY-CABLE-1F_A_SC

3. قم بتوصيل أسلاك طاقة المدخلات للتيار المتردد ذات الثلاث أطوار بالأطراف L1 و L2 و L3.

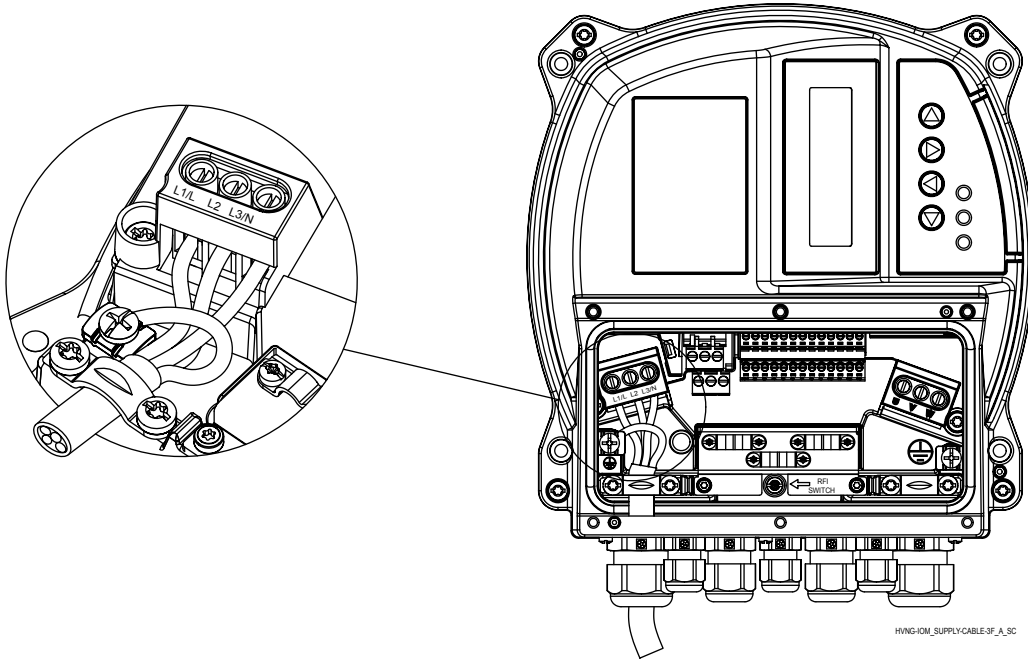

4. قم بتأريض الكبل طبقاً لتعليمات التأريض المقدمة.

5. إذا كان من الضروري استخدام تأريض مضاعف، فاستخدم الطرف الأرضي الموجود بأسفل المشتت الحراري الخاص بوحدة

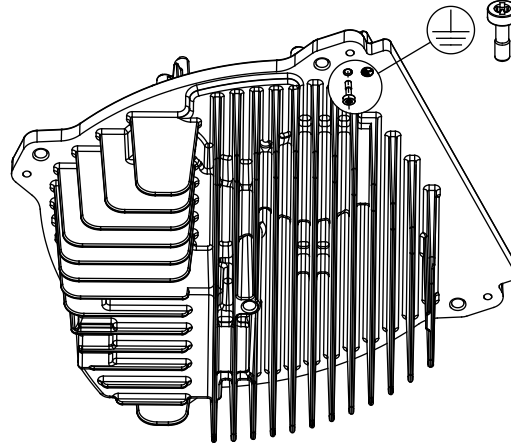

التشغيل. HVNG-IOM_2ND_EARTHPOINT_A_SC

6.5.2 توصيل الموتور

تحذير:

الفولتية المستحثة قم بتشغيل كبلات المحرك من محولات تردد متعددة بشكل منفصل. يمكن للفولتية المستحثة من كبلات محرك الإخراج المشغلة معاً شحن مكثفات المعدات حتى مع إيقاف تشغيل المعدات أو قفلها. يمكن أن يتسبب الفشل في تشغيل كبلات محرك الإخراج بشكل منفصل في الوفاة أو الإصابة الشديدة.



- امتثل للأكواد الكهربائية المحلية والوطنية.
- تجنب تثبيت مكثفات تصحيح عوامل الطاقة بين محول التردد والمحرك
- تجنب توصيل أسلاك جهاز البدء أو الجهاز متغير الأقطاب بين Hydrovar والمحرك

- قم بتوصيل المحرك ذي الأطوار الثلاثة بأطراف التوصيل U و V و W.

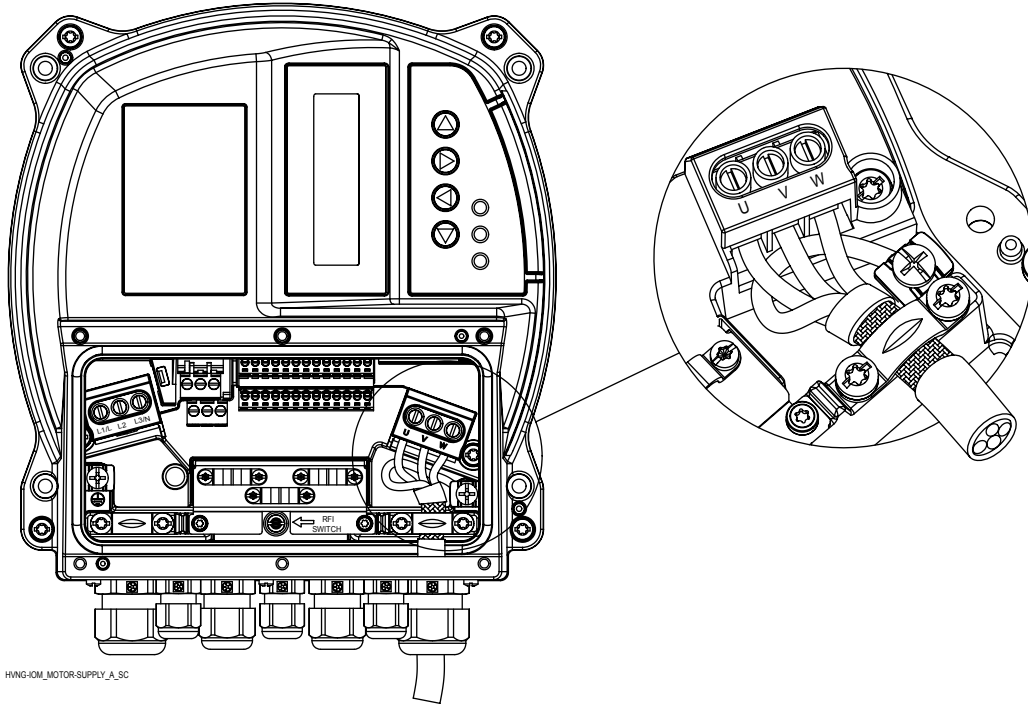

HVG-DM_MOTOR-SUPPLY_A-SC

- قم بتأريض الكبل طبقاً لتعليمات التأسيس المقدمة
- قم بعزم أطراف التوصيل طبقاً للمعلومات المتاحة.
- اتبع متطلبات أسلاك الجهة المصنعة للمحركات
- يعتمد توصيل كبل المحرك على نوع المحرك، ويمكن إجراء ذلك بتوصيل نجمة أو دلتا: يتعين تحديد التوصيل الصحيح للمحرك كما هو موضح على ملصق المحرك طبقاً لفولتية المخرجات لـ Hydrovar.
- يمكن إجراء توصيل وافي كبل المحرك باستخدام سلك توصيل متصل بمسمار PE (انظر الصورة أدناه)، أو باستخدام غدة كبل معدني في حال اتصال المحرك ذي صندوق القناة المعدني بـ PE.

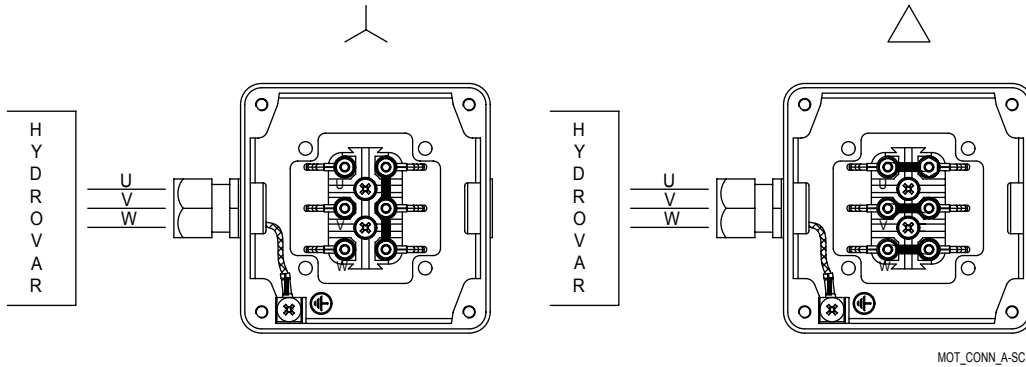

MOT_CONN_A-SC

6.6 أطراف التحكم

قم بفك جميع المسامير المخصصة وأزل الغطاء البلاستيكي لـ Hydrovar، من أجل متابعة توصيل أسلاك أطراف التحكم كما هو مبين في الفقرات التالية؛ يتم وضع تقرير عن مخطط عدة التوصيلات الكهربائية على الجانب الخلفي للغطاء البلاستيكي كذلك.

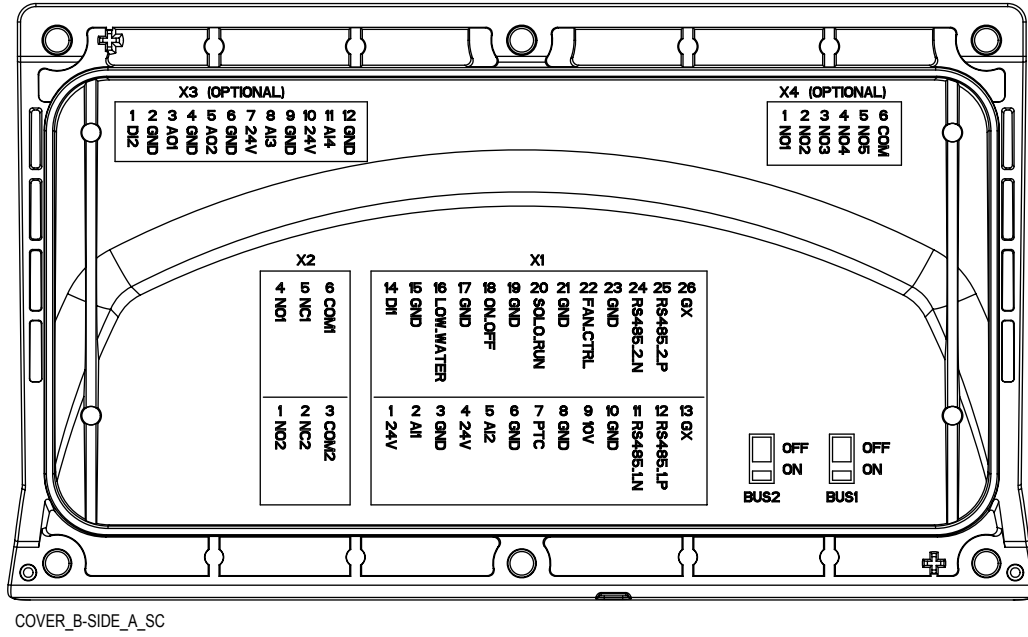

شكل 7: غطاء

تجنب توصيل الأرضي لبطاقة التحكم بجهود الفولتية الأخرى. يتم توصيل جميع الأطراف الأرضية والأرضي لوصلة RS485 داخليًا.

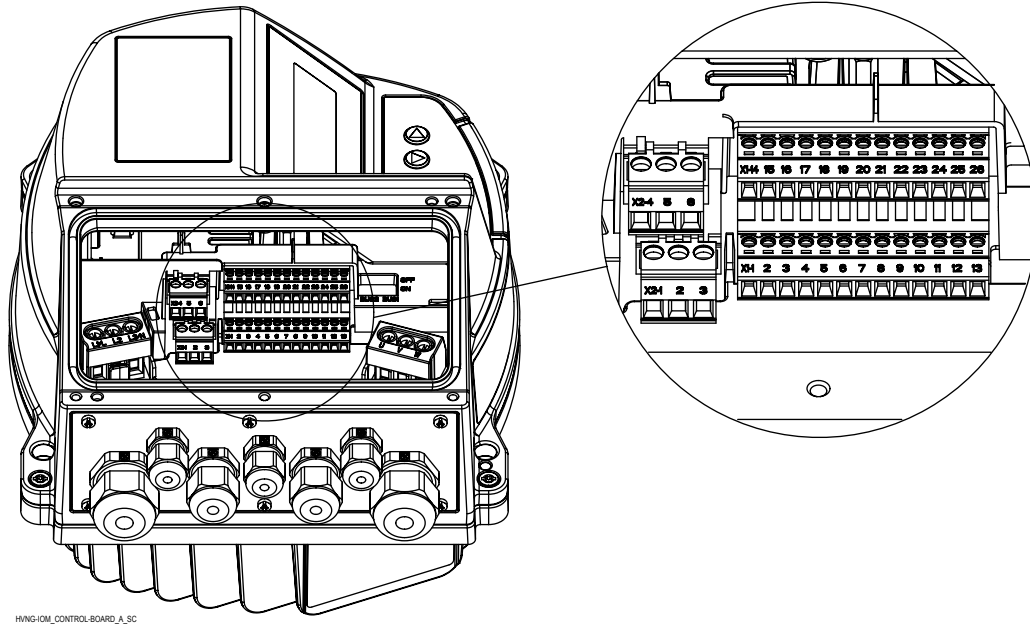

شكل 8: لوحة التحكم

6.6.1 توصيل مستشعر المحرك

يتم استخدام طرفي التوصيل X1/7 و X1/8 لتوصيل مستشعر المحرك (PTC أو المفتاح الحراري) لإيقاف الوحدة في حالة العطل؛ ويمكن توصيل أي جهاز وقائي آخر بأطراف التوصيل هذه. كما هو موضح في الجزء 3.6 الحماية الحرارية للمحرك، يمكن تمكين هذا الإدخال عن طريق تحديد جزء 290 "حماية محرك STC" لقيمة البيانات "رحلة الترمستور".

جدول 6: أطراف توصيل PTC

أطراف التوصيل	الوصف
X1/7	PTC أو مدخلات المفتاح الحراري
X1/8	PTC أو مدخلات المفتاح الحراري (تأريض)

6.6.2 المدخلات لعمليات التشغيل الأساسية الطارئة

يتم استخدام طرفي التوصيل X1/20 و X1/21 لتوصيل مفتاح خارجي من شأنه دفع Hydovar (حال غلقه) إلى إجراء عملية بدء تشغيل يدوية حتى الوصول إلى الحد الأقصى من التردد (السرعة الثابتة) المنصوص عليها في الفقرة 245 "الحد الأقصى للتردد

جدول 7: أطراف توصيل SL

أطراف التوصيل	الوصف
X1/20	مدخلات المفتاح الخارجي (SOLO RUN)
X1/21	مدخلات المفتاح الخارجي (SOLO RUN) (الأرضي)

6.6.3 المدخلات/المخرجات الرقمية والتناظرية

يتم استخدام عدة أطراف من X1/1 إلى X1/24 لتوصيل المدخلات/المخرجات التناظرية والرقمية بالإشارات الإدخال المطابقة، ومعظمها قابل للتكوين من خلال المعلمات المحددة.

جدول 8: أطراف المدخلات/المخرجات

العنصر	أطراف التوصيل	الوصف	التعليقات
المستشعر 1	X1/1	مصدر الطاقة للمستشعر الخارجي 1	24VDC, Σ max. 100mA
	X1/2	تيار القيمة الفعلية/مستشعر 1 لمدخلات الجهد	0-20mA / 4-20mA / 0-10 VDC / 2-10 VDC
	X1/3	الأرضي للمستشعر 1 الخارجي	GND، الأرضي الإلكتروني (X1/2-)
المستشعر 2	X1/4	مصدر الطاقة للمستشعر الخارجي 2	24VDC, Σ max. 100mA
	X1/5	تيار القيمة الفعلية/مستشعر 2 لمدخلات الجهد	0-20mA / 4-20mA / 0-10 VDC / 2-10 VDC
	X1/6	الأرضي للمستشعر 2 الخارجي	GND، الأرضي الإلكتروني (X1/5-)
الملحقات	X1/9	مصدر الفولتية الإضافي	10VDC، الحد الأقصى 3mA
	X1/10	الأساس لمصدر الفولتية الإضافي	GND، الأرضي الإلكتروني (X1/9-)
الإدخال الرقمي	X1/14	الإدخال الرقمي القابل للتكوين 1	منخفض فعال
	X1/15	الأساس للإدخال الرقمي القابل للتكوين 1	GND، الأرضي الإلكتروني (X1/14-)
مياه منخفضة	X1/16	مدخلات المياه المنخفضة	منخفض فعال
	X1/17	الأساس لمدخلات المياه المنخفضة	GND، الأرضي الإلكتروني (X1/16-)
تشغيل/إيقاف التشغيل الخارجي	X1/18	مدخلات تشغيل/إيقاف التشغيل الخارجي	منخفض فعال
	X1/19	الأساس لمدخلات التشغيل/إيقاف التشغيل الخارجي	GND، الأرضي الإلكتروني (X1/18-)
المروحة الخارجية (المقرر عدم استخدامه: فقط لتوصيل عدة التثبيت الحائطية!)	X1/22	التحكم في المروحة الخارجية	
	X1/23	الأساس للتحكم في المروحة الخارجية	GND، الأرضي الإلكتروني (X1/22-)

6.6.4 توصيل RS485

يتم استخدام أطراف التوصيل X1/11 و X1/12 و X1/13 للتواصل بين ما يصل إلى Hydrovar 8 في وضع المضخات المتعددة؛ يتم إتاحة مفتاح مقاوم مخصص للفصل (BUS1)، انظر الصورة أدناه) لإضافة مقاوم للفصل متوازٍ لمنفذ RS485 هذا: في حالة تطلب المقاوم، قم بوضع مفتاح BUS1 على وضع التشغيل.

يتم استخدام أطراف التوصيل X1/24 و X1/25 و X1/26 للتواصل (عن طريق بروتوكول Modbus أو Bacnet) مع جهاز تحكم خارجي (مثل BMS أو PC كذلك)؛ ويتم إتاحة مفتاح مقاوم مخصص للفصل (BUS2)، انظر الصورة أدناه) لإضافة مقاوم للفصل متوازٍ لمنفذ RS485 هذا: في حالة تطلب المقاوم، قم بوضع مفتاح BUS2 على وضع التشغيل.

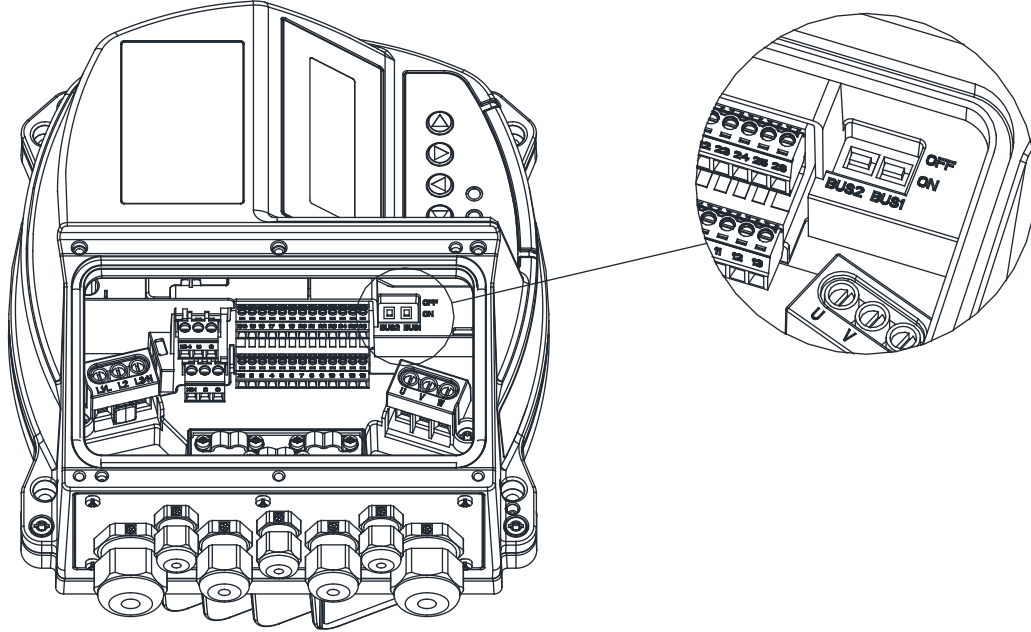

HVWG-IDM_BUS-SWITCH_A_SC

جدول 9: منافذ RS485

التعليقات	الوصف	أطراف التوصيل
منفذ RS485 1 للأنظمة متعددة المضخات	منفذ RS485-1N	X1/11
	منفذ RS485-1P	X1/12
	GND، التأريض الإلكتروني	X1/13
	مقاوم الفصل للمنفذ 1	BUS1
منفذ RS485 2 للتواصل الخارجي	منفذ RS485-2N	X1/24
	منفذ RS485-2P	X1/25
	GND، التأريض الإلكتروني	X1/26
	مقاوم الفصل للمنفذ 2	BUS2

6.6.5 مرحلات الحالة

يتم استخدام الأطراف X2/4 و X2/5 و X2/6 لإتاحة نقاط الاتصال لمرحل الحالة 1، لتشغيل مرحل خارجي مستخدم كمؤشر قابل للتكوين لحالة المضخة.

يتم استخدام الأطراف X2/1 و X2/2 و X2/3 لإتاحة نقاط الاتصال لمرحل الحالة 2، لتشغيل مرحل خارجي مستخدم كمؤشر قابل للتكوين لحالة المضخة.

جدول 10: مرحلات الحالة

التعليقات	الوصف	أطراف التوصيل
مرحل الحالة 2:	مرحل الحالة 2: NO	X2/1
الحد الأقصى 250 VAC، 0.25 A	مرحل الحالة 2: NC	X2/2
الحد الأقصى 220 VDC، 0.25 A	مرحل الحالة 2: CC	X2/3
الحد الأقصى 30 VDC، 2 A		

التعليقات	الوصف	أطراف التوصيل
مرحل الحالة 1:	NO :1	X2/4
الحد الأقصى 0.25 A 250 VAC،	مرحل الحالة 1: NC	X2/5
الحد الأقصى 0.25 A 220 VDC،	مرحل الحالة 1: CC	X2/6
الحد الأقصى 2 A 30 VDC،		

6.7 أطراف توصيل البطاقات الممتازة

6.7.1 المدخلات/المخرجات الرقمية والتناظرية (X3)

يتم استخدام عدة أطراف من X3/1 إلى X3/12 لتوصيل المدخلات/المخرجات التناظرية والرقمية الإضافية بالإشارات الإدخال المطابقة، ومعظمها قابل للتكوين من خلال المعلمات المحددة.

جدول 11: أطراف التوصيل المدخلات/المخرجات لجهاز الكمبيوتر

التعليقات	الوصف	أطراف التوصيل	العنصر
منخفض فعال	الإدخال الرقمي القابل للتكوين 2	X3/1	الإدخال الرقمي
GND، الأرضي الإلكتروني (X3/1-)	الأساس للإدخال الرقمي القابل للتكوين 2	X3/2	
4-20mA	الإشارة 1 للمدخلات التناظرية	X3/3	الإشارة 1
GND، الأرضي الإلكتروني (X3/3-)	الأساس للإشارة 1 للمدخلات التناظرية	X3/4	
VDC 0-10	الإشارة 2 للمدخلات التناظرية	X3/5	الإشارة 2
GND، الأرضي الإلكتروني (X3/5-)	الأساس للإشارة 2 للمدخلات التناظرية	X3/6	
24VDC, Σ max. 100mA	مصدر الطاقة للمستشعر الخارجي 3	X3/7	المستشعر 3
0-20mA / 4-20mA / 0-10 VDC / 2-10 VDC	تيار القيمة الفعلية/مستشعر 3 لمدخلات الجهد	X3/8	
GND، الأرضي الإلكتروني (X3/8-)	الأرضي للمستشعر 3 الخارجي	X3/9	
24VDC, Σ max. 100mA	مصدر الطاقة للمستشعر الخارجي 4	X3/10	المستشعر 4
0-20mA / 4-20mA / 0-10 VDC / 2-10 VDC	تيار القيمة الفعلية/مستشعر 4 لمدخلات الجهد	X3/11	
GND، الأرضي الإلكتروني (X3/11-)	الأرضي للمستشعر 4 الخارجي	X3/12	

6.7.2 المرحلات (X4)

يتم استخدام الأطراف العديدة، من X4/1 إلى X4/6، لتوصيل ما يصل إلى 5 مصابيح سرعة ثابتة من خلال لوحة خارجية.

جدول 12: أطراف المرحل

التعليقات	الوصف	أطراف التوصيل
الحد الأقصى 0.25 A 250 VAC،	المرحل 1: NO	X4/1
الحد الأقصى 0.25 A 220 VDC،	المرحل 2: NO	X4/2
الحد الأقصى 0.25 A 30 VDC،	المرحل 3: NO	X4/3
	المرحل 4: NO	X4/4
	المرحل 5: NO	X4/5
	التأريض للمرحلات	X4/6

7 التشغيل

7.1 الإجراء السابق للبدء



خطر كهربائي:

في حالة توصيل وصلات المدخلات والمخرجات بشكل صحيح، فهناك إمكانية لحدوث فولتية عالية على هذه الأطراف. في حالة تشغيل أسلاك الطاقة للمحركات المتعددة بشكل صحيح في نفس القناة، فيوجد إمكانية لحدوث تيار تسرب لشحن المكثفات داخل محول التردد، حتى عند فصلها عن مدخلات الموصلات الرئيسية. بالنسبة لبدء التشغيل المبدئي، فلا تقوم بأي افتراضات عن مكونات الطاقة. اتبع الإجراءات السابقة للتشغيل. قد يتسبب الفشل عن اتباع الإجراءات السابقة لبدء التشغيل في الإصابات الشخصية أو إلحاق ضرر بالمعدات.

1. تأكد من إيقاف تشغيل وقفل طاقة المدخلات إلى الوحدة. لا تعتمد على محولات فصل محول التردد لعزل طاقة المدخلات.
2. في حالة طاقة المدخلات للتيار المتردد ذات الطور الواحد، تحقق من عدم وجود فولتية على طرفي المدخلات L و N، من طور إلى طور ومن الطور إلى الأرض.
3. في حالة طاقة المدخلات للتيار المتردد ذات الأطوار الثلاثة، تحقق من عدم وجود فولتية على أطراف المدخلات L1 و L2 و L3، من طور إلى طور ومن الطور إلى الأرض.
4. تحقق من عدم وجود فولتية على أطراف المخرجات U و V و W، من طور إلى طور ومن الطور إلى الأرض.
5. أكد استمرارية المحرك عن طريق قياس قيم الأوم على U-V و V-W و W-U.
6. افحص التأريض المناسب لمحول التأريض بالإضافة إلى المحرك.
7. افحص محول التردد للوصلات الفضفاضة على الأطراف.
8. سجل بيانات لوحة المحرك التالية: الطاقة والفولتية والتردد وتيار الحمل الكاملة والسرعة الاسمية. وهذه القيمة مطلوبة لبرمجة بيانات معالم لوحة المحرك فيما بعد.
9. تأكد من توافق فولتية مصدر التيار مع فولتية محول التردد والمحرك.

7.2 فحوصات ما قبل التشغيل

العنصر المقرر فحصه	الوصف	تم الفحص
المعدات الإضافية	<ul style="list-style-type: none"> • ابحث عن المعدات أو المفاتيح أو الفواصل أو صمامات الإدخال/قواطع الدائرة الإضافية التي تعتمد على جانب طاقة المدخلات لمحول التردد أو جانب المخرجات على المحرك. تأكد من جاهزيتها للتشغيل كامل السرعة. • افحص الوظيفة وثبيت أي أجهزة استشعار مستخدمة للتغذية المرجعية لمحول التردد. • أزل أغطية التصحيح لعامل الطاقة على المحرك (المحركات)، إن وجدت. 	
مسارات الكبلات	<ul style="list-style-type: none"> • تأكد من فصل طاقة الإدخال وأسلاك المحرك وأسلاك التحكم أو من وجود الثلاثة في قنوات معدنية منفصلة للحصول على عزل ضوضاء عالي التردد. 	
أسلاك التحكم	<ul style="list-style-type: none"> • تحقق من عدم وجود أسلاك مكسورة أو تالفة وافحص التوصيلات. • تأكد من أن أسلاك التحكم معزولة عن الطاقة وأسلاك المحرك للتحصن من الضوضاء. • افحص مصدر الفولتية للإشارات، إن كانت ضرورية. • يوصى باستخدام الكبل الواقي أو الزوج الملتوي. تأكد من فصل الواقي بشكل صحيح. 	
إزالة التبريد	<ul style="list-style-type: none"> • قس للتأكد من أن الخلوص العلوي والسفلي كافيان لضمان تدفق الهواء للتبريد. 	
اعتبارات EMC	<ul style="list-style-type: none"> • تحقق من التركيب الملائم فيما يتعلق بالقدرة الكهرومغناطيسية. 	
الظروف البيئية	<ul style="list-style-type: none"> • انظر المصق الفني للمعدات للحصول على الحد الأقصى من حدود درجة حرارة التشغيل المحيطة. • يجب أن مستويات الرطوبة 5-95% دون تكثيف. 	
تركيب الصمامات وقواطع الدائرة	<ul style="list-style-type: none"> • تحقق من الوضع المناسب للصمامات أو قواطع الدائرة. • تأكد من إدخال جميع الصمامات بشكل محكم وأنها في وضع التشغيل ومن أن جميع قواطع الدائرة في الوضع المفتوح. 	
التأريض (التوصيل الأرضي)	<ul style="list-style-type: none"> • تحقق من أن التوصيلات الأرضية الجيدة (التوصيلات الأرضية) محكمة وخالية من الأكسدة. • ليس التأريض (التأريض الأرضي) للقناة تأريضاً (تأريضاً أرضياً) مناسباً. 	
أسلاك طاقة المدخلات أو المخرجات	<ul style="list-style-type: none"> • تحقق من عدم وجود اتصالات مفكوكة. • تحقق من وجود المحرك والموصلات الرئيسية في قناة منفصلة أو كبلات مفصولة. 	
المفاتيح	<ul style="list-style-type: none"> • تأكد من وجود جميع إعدادات التشغيل والفصل في الأوضاع الصحيحة. 	

العنصر المقرر فحصه	الوصف	تم الفحص
الاهتزاز	<ul style="list-style-type: none"> تأكد من الوحدة مثبتة بشكل قوي. تحقق من عدم وجود كمية غير عادية من الاهتزاز. 	

تم الفحص عن طريق:

التاريخ:

7.3 استعمال الطاقة

ملاحظة:

- الفولتية العالية. يحتوي محول التردد على فولتية عالية عند توصيله بالموصلات الرئيسية للتيار المتردد. يجب أن يتم التركيب وبدء التشغيل والصيانة عن طريق الأفراد المؤهلين فقط. الفشل في التوافق مع هذا قد تؤول نتائج خطيرة إلى الموت أو الإصابة الخطيرة.
- البدء غير المقصود. عند توصيل محول التردد بالموصلات الرئيسية للتيار المتردد، يبدأ المحرك في أي وقت. يجب أن يكون محول التردد والمحرك وأي معدات مدارة بمحرك جاهزة للتشغيل. قد يتسبب عدم الامتثال في الوفاة أو الإصابة الخطيرة أو إلحاق الضرر بالمعدات أو الممتلكات.
- الأخطار المحتملة في حالة الأعطال المحتملة! خطورة الإصابة الشخصية في حالة عدم غلق محول التردد بصورة صحيحة. قبل توصيل الطاقة، تحقق من وجود جميع أغطية الأمان في مكانها ومثبتة بشكل محكم.

1. تأكد من أن فولتية المدخلات متوازنة بنسبة 3%. إن لم يكن، قم بتصحيح عدم توازن الفولتية قبل المتابعة. كرر هذا الإجراء بعد تصحيح الفولتية.
2. تأكد من الأسلاك الاختيارية للمعدة، إن لم تكن، متوافقة مع وضع التركيب.
3. تأكد من أن جميع المشغلين وأجهزة تمكين البدء في وضع إيقاف التشغيل. يجب غلق أبواب اللوحة أو تثبيت الغطاء.
4. قم بتوصيل الطاقة إلى الوحدة. تجنب بدء محول التردد في هذا الوقت. بالنسبة للوحدات التي يوجد بها محول للفصل، فتحول إلى وضع التشغيل لتوصيل الطاقة بمحول التردد.

7.4 وقت التفريغ

تحذير:

افصل واقل الطاقة الكهربائية وانتظر لحين الحد الأدنى من وقت الانتظار المحدد أدناه. يمكن أن يتسبب الفشل في انتظار الوقت المحدد بعد رفع الطاقة قبل إجراء الصيانة أو الإصلاح في الوفاة أو الإصابة الشديدة.



تحتوي محولات التردد على مكثفات وصلة التيار المستمر الذي يمكن أن تظل مشحونة حتى بعد فصل الطاقة عن محول التردد. لتجنب الأخطار الكهربائية، افصل:

- الموصلات الرئيسية للتيار المتردد
- أي محركات من نوع المغناطيس الدائم
- أي إمدادات للطاقة بعيدة ذات وصلة للتيار المستمر، بما في ذلك البطاريات الاحتياطية، ووحدات إمداد الطاقة والتوصيلات ذات وصلة التيار المستمر بمحولات التردد الأخرى.

انتظر حتى تقوم المكثفات بالتصريف التام قبل إجراء أي أعمال صيانة أو إصلاح. قم بالرجوع إلى الرجوع التالي للتعرف على أوقات الانتظار:

HVL	الحد الأدنى لأوقات الانتظار (الحد الأدنى)
2.040 ÷ 2.015	15
3.055 ÷ 3.015	4
3.110 ÷ 3.075	15
4.110 ÷ 4.015	4
4.220 ÷ 4.150	15

قد تكون الفولتية العالية موجودة حتى عندما تكون مصابيح الإنذار ذات مؤشر LED مطفأة.

8 البرمجة

إشعار

ملاحظة:

يُرجى قراءة تعليمات التشغيل بعناية واتباعها قبل بدء تشغيل البرنامج. وهذا لمنع الإعدادات غير الصحيحة التي تؤدي إلى حدوث خلل. يجب أن يتم إجراء كل التعديلات من قبل فنيين مؤهلين!

8.1 الشاشة ولوحة التحكم

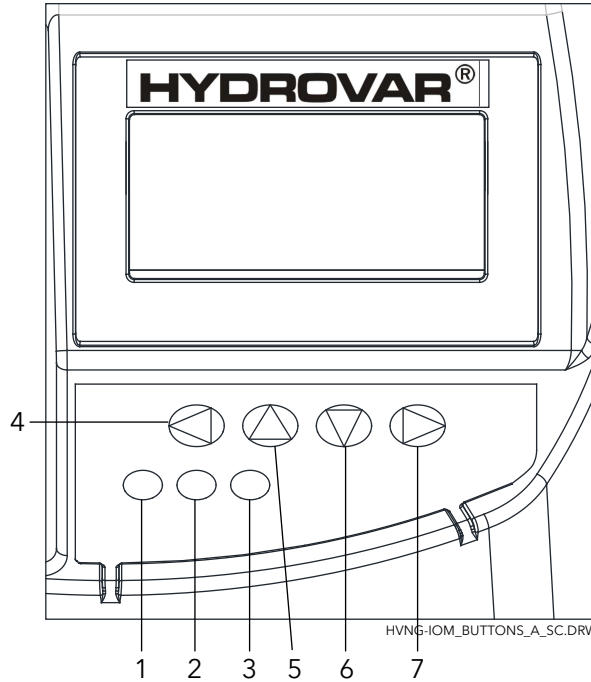

1. الطاقة
2. تشغيل
3. الخطأ
4. إلى اليسار
5. صعود
6. هبوط
7. إلى اليمين

8.2 وظائف أزرار الضغط

الوصف	زر الضغط
بداية الوحدة في النافذة الأولى .	▲
نهاية الوحدة في النافذة الأولى .	▼
إعادة التعيين: اضغط على الزرارين في وقت واحد لمدة 5 ثوانٍ.	▶ و ◀
زيادة قيمة / تحديد قائمة فرعية.	▲
انخفاض قيمة / تحديد قائمة فرعية.	▼
قم بالتغيير إلى التمرير لأعلى بين القيم بشكل أسرع.	▲ + ضغطة قصيرة على ▼
قم بالتغيير إلى التمرير لأسفل بين القيم بشكل أسرع.	▼ + ضغطة قصيرة على ▲
أدخل القائمة الفرعية / قم بالتغيير إلى المعيار التالي في القائمة.	اضغط ضغطة قصيرة على ▶
اترك القائمة الفرعية / قم بالتغيير إلى المعيار السابق في القائمة.	اضغط ضغطة قصيرة على ◀
قم بالتغيير إلى الرجوع إلى القائمة الرئيسية.	اضغط ضغطة طويلة على ◀

قد تتغير الوظائف المرتبطة بكل زر ضغط ولكنها تظهر في كل لحظة للإطلاع عليها على الجزء السفلي من الشاشة.

8.3 معايير البرامج

ترتب المعايير في مجموعتين مختلفتين:

- مجموعة المعايير التي تعرف القوائم فقط
 - مجموعة المعايير اللازمة لتهيئة HYDROVAR
- بالإشارة إلى المجموعة الأولى (هذه المعايير التي تعرف القوائم)، يعرض كل واحد منها بصورة من الشاشة تحتوي (على سبيل المثال) على المعلومات التالية:

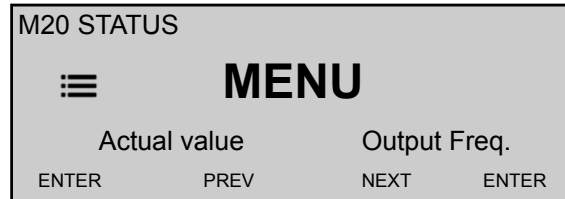

أين:

- M20: هو رقم القائمة
 - الحالة: هي اسم القائمة
 - **Actual value**: هو إشارة الدخل الموفرة بواسطة المحول المختار (الذي تم تعيينه بواسطة القائمة 400)، والتي يتم التعبير عنها بواسطة وحدة القياس التي تم تعيينها من خلال المعيار 405
 - **OUTPUT FREQ**: التردد الحالي الموفر بواسطة وحدة التشغيل إلى المحرك
 - إدخال/سابق/تالي: الوظائف الفعلية لأزرار الضغط ذات الصلة
- بالإشارة إلى المجموعة الثانية (هذه المعايير التي تقوم بتهيئة HYDROVAR)، يعرض كل واحد منها بصورة من الشاشة تحتوي (على سبيل المثال) على المعلومات التالية:

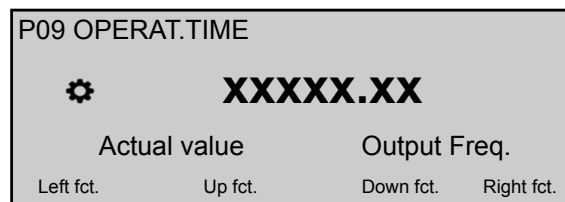

أين:

- P09: هو رقم المعيار
 - **OPERAT.TIME**: هو اسم المعيار
 - XXXXX.XX: هو قيمة المعيار الحالية
 - **Actual value**: هو إشارة الدخل الموفرة بواسطة المحول المختار (الذي تم تعيينه بواسطة القائمة 400)، والتي يتم التعبير عنها بواسطة وحدة القياس التي تم تعيينها من خلال المعيار 405
 - **Output frequency**: التردد الحالي الموفر بواسطة وحدة التشغيل إلى المحرك
 - وظائف إلى اليسار/صعود/هبوط/إلى اليمين: الوظائف الفعلية لأزرار الضغط ذات الصلة
- تطبيق المعايير لجميع HYDROVAR بالاستثناءات التالية:



- إذا تم نقل إعداد تلقائيًا على جميع HYDROVAR ضمن نظام واحد، يتم تحديد ذلك برمز (عمومي):



- إذا كان معيار ما للقراءة فقط، يتم تحديد ذلك برمز (للقراءة فقط):

8.3.1 القائمة الرئيسية M00

نطاق القائمة

وتتضمن القائمة الفرعية هذه معايير البرامج التالية:

- الصفحة الرئيسية
- تحديد القيمة المطلوبة
- قيمة إعادة تشغيل التنظيم
- تحديد اللغة
- إعداد التاريخ والوقت
- التشغيل التلقائي
- ساعات التشغيل

الصفحة الرئيسية

تعتمد المعلومات الظاهرة على الشاشة على التحديد الذي تم في المعيار **MODE 105**؛ لمزيد من المعلومات، انظر **P105** **MODE** (صفحة 52)

عند ضبط **MODE P105** على **Controller** أو **Actuator**، تعرض الشاشة المعلومات التالية:

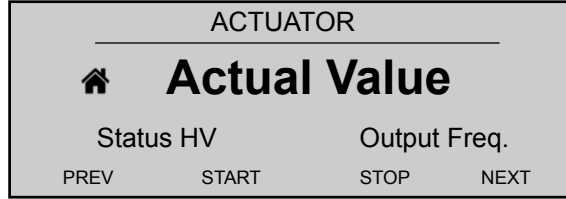
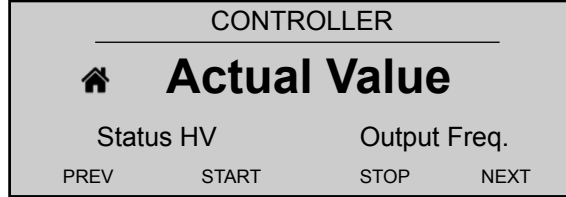

أين:

- **Actual value**: هو إشارة الدخل الموفرة بواسطة المحول المختار (حيث تم تعيينه بواسطة القائمة 400)
 - حالة HV: هو HYDROVAR حالة (تشغيل / إيقاف تشغيل / إيقاف) بناءً على الإعداد اليدوي على أزرار الضغط والوصلة الخارجية (X1/18-19)
 - **Output frequency**: التردد الحالي للموفر بواسطة وحدة التشغيل إلى المحرك
 - سابق/تشغيل/إيقاف/تالي: الوظائف الفعلية لأزرار الضغط ذات الصلة
- عند ضبط المعيار **MODE 105** على **Cascade Relay**، تعرض الشاشة المعلومات التالية:

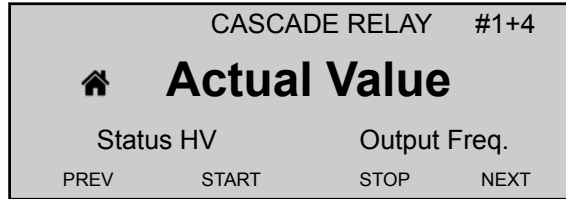

أين:

- **Cascade Relay**: هي قيمة المعيار 105
 - **#1+4**: هو إشارة إلى أن النظام يعمل بواسطة أداة تحكم واحدة (**#1**)، وعلى سبيل المثال، أربع مضخات سرعة ثابتة (**4+**)
 - **Actual value**: هو إشارة الدخل الموفرة بواسطة المحول المختار (حيث تم تعيينه بواسطة القائمة 400)
 - حالة HV: هو HYDROVAR حالة (تشغيل / إيقاف تشغيل / إيقاف) بناءً على الإعداد اليدوي على أزرار الضغط والوصلة الخارجية (X1/18-19)
 - **Output frequency**: التردد الحالي للموفر بواسطة وحدة التشغيل إلى المحرك
 - سابق/تشغيل/إيقاف/تالي: الوظائف الفعلية لأزرار الضغط ذات الصلة
- متى. عند ضبط **MODE 105** على **Cascade Serial** أو **Cascade Synchron**، تعرض الشاشة المعلومات التالية:

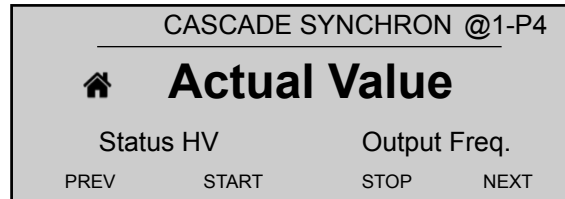
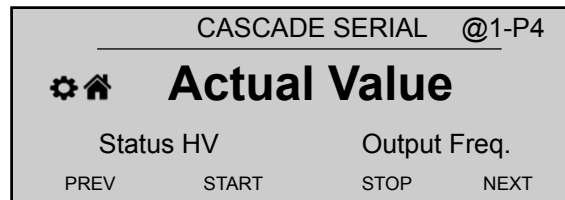

أين:

- **Cascade Serial** أو **Cascade Synchron**: هي قيمة المعيار 105
- @1: يعرض، على سبيل المثال، قيمة المعيار 1220 (**PUMP ADDR**)
- P4: يعرض، على سبيل المثال، عنوان المضخة التي تعمل حالياً كأداة التحكم في التابع، بناءً على إعدادات القائمة 500
- **Actual value**: هو إشارة الدخل الموفرة بواسطة المحول المختار (حيث تم تعيينه بواسطة القائمة 400)
- حالة HV: هو HYDROVAR حالة (تشغيل / إيقاف تشغيل / إيقاف) بناءً على الإعداد اليدوي على أزرار الضغط والوصلة الخارجية (X1/18-19)
- **Output frequency**: التردد الحالي الموفر بواسطة وحدة التشغيل إلى المحرك
- سابق/تشغيل/إيقاف/تالي: الوظائف الفعلية لأزرار الضغط ذات الصلة

**P02 REQUIRED VAL**

تعتمد المعلومات الظاهرة على الشاشة على التحديد الذي تم في المعيار 105 ؛ لمزيد من المعلومات، انظر **P105 MODE** (صفحة 52)

عند ضبط المعيار 105 **MODE** على **Controller**، أو **Cascade Relay**، أو **Cascade Serial**، أو **Cascade Synchron**، تعرض الشاشة المعلومات التالية:

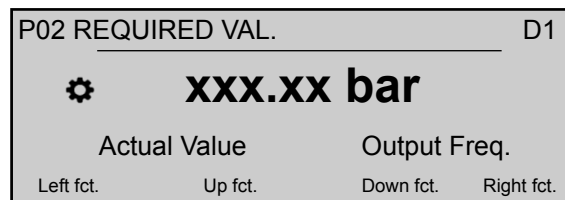

أين:

- **REQUIRED VAL**: هو وصف المعيار
 - D1: هو (على سبيل المثال) المصدر المحدد للمعيار، والذي تم تعيينه بواسطة القائمة الفرعية 800
 - XXX.XX: هو قيمة المعيار الحالية
 - بار: هو وحدة القياس التي تم تعيينها بواسطة المعيار 405
 - **Actual value**: هو إشارة الدخل الموفرة بواسطة المحول المختار (الذي تم تعيينه بواسطة القائمة 400)، والتي يتم التعبير عنها بواسطة وحدة القياس التي تم تعيينها من خلال المعيار 405
 - **Output frequency**: التردد الحالي الموفر بواسطة وحدة التشغيل إلى المحرك
 - إلى اليسار/صعود/هبوط/إلى اليمين: الوظائف الفعلية لأزرار الضغط ذات الصلة
- عند ضبط المعيار 105 **MODE** على **Actuator**، تعرض الشاشة المعلومات التالية:

P02 ACTUAT.FRQ.		D1	
 xx.x Hz			
Actual Value		Output Freq.	
Left fct.	Up fct.	Down fct.	Right fct.

أين:

- **ACTUAT.FRQ.1**: هو وصف المعيار
- D1: هو (على سبيل المثال) المصدر المحدد للمعيار، والذي تم تعيينه بواسطة القائمة الفرعية 800
- XX.X: هو قيمة المعيار الحالية
- هرتز: هو وحدة القياس
- **Actual value**: هو إشارة الدخل الموفرة بواسطة المحول المختار (الذي تم تعيينه بواسطة القائمة الفرعية 400)، والتي يتم التعبير عنها بواسطة وحدة القياس التي تم تعيينها من خلال المعيار 405
- **Output frequency**: التردد الحالي الموفر بواسطة وحدة التشغيل إلى المحرك
- إلى اليسار/صعود/هبوط/إلى اليمين: الوظائف الفعلية لأزرار الضغط ذات الصلة



.P03 EFF.REQ.VAL

تعتمد المعلومات الظاهرة على الشاشة على التحديد الذي تم في المعيار 105؛ لمزيد من المعلومات، انظر **P105 MODE** (صفحة 52)

عند ضبط المعيار 105 **MODE** على **Controller**، أو **Cascade Relay**، أو **Cascade Serial**، أو **Cascade Synchron**، تعرض الشاشة المعلومات التالية:

P03 EFF.REQ.VAL		D1	
 xxx.xx bar			
Actual Value		Output Freq.	
Left fct.	Up fct.	Down fct.	Right fct.

أين:

- **EFF.REQ.VAL**: هو وصف المعيار
 - D1: هو (على سبيل المثال) المصدر المحدد للمعيار، والذي تم تعيينه بواسطة القائمة الفرعية 800
 - XXX.XX: هو قيمة المعيار الحالية
 - بار: هو وحدة القياس التي تم تعيينها بواسطة المعيار 405
 - **Actual value**: هو إشارة الدخل الموفرة بواسطة المحول المختار (الذي تم تعيينه بواسطة القائمة الفرعية 400)، والتي يتم التعبير عنها بواسطة وحدة القياس التي تم تعيينها من خلال المعيار 405
 - **Output frequency**: التردد الحالي الموفر بواسطة وحدة التشغيل إلى المحرك
 - إلى اليسار/صعود/هبوط/إلى اليمين: الوظائف الفعلية لأزرار الضغط ذات الصلة
- عند ضبط المعيار 105 **MODE** على **Actuator**، لا يظهر معيار IP03!
- يعرض المعيار 03 **EFF.REQ.VAL** القيمة المطلوبة الحالية التي تم حسابها بناءً على المعيار 505 **ACT.VAL.INC** والمعيار 510 **ACT.VAL.DEC** والمعيار 330 **LIFT AMOUNT**. إذا تأثرت القيمة المطلوبة بإشارة إزاحة (تم تعيينها بواسطة القائمة الفرعية 900)، تظهر القيمة المطلوبة النشطة الحالية أيضاً في هذه النافذة.

P04 START VALUE

G

P04 START VALUE			
 100%			
Actual Value		Output Freq.	
Left fct.	Up fct.	Down fct.	Right fct.

يحدد هذا المعيار، بنسبة (0-100%) من القيمة المطلوبة (P02 REQUIRED VAL)، قيمة التشغيل بعد أن تتوقف المضخة. إذا تم الوصول إلى P02 REQUIRED VAL، وليس هناك مزيد من الاستهلاك، تتوقف المضخة. يتم تشغيل المضخة مرة أخرى عندما ينخفض الضغط إلى أقل من P04 START VALUE. القيمة بنسبة 100% تجعل هذا المعيار غير فعال (100%=إيقاف تشغيل)!

P05 LANGUAGE

P05 LANGUAGE			
 English			
Actual Value		Output Freq.	
Left fct.	Up fct.	Down fct.	Right fct.

يُحدد هذا المعيار لغة الشاشة.

P06 DATE

P06 DATE			
 XX.XX.20XX			
Actual Value		Output Freq.	
Left fct.	Up fct.	Down fct.	Right fct.

يعين هذا المعيار التاريخ الحالي.

P07 TIME

P07 TIME			
 HH.MM			
Actual Value		Output Freq.	
Left fct.	Up fct.	Down fct.	Right fct.

يعين هذا المعيار الوقت الحالي.

G	P08 AUTO-START
----------	-----------------------

P08 AUTO-START			
 ON			
Actual Value		Output Freq.	
Left fct.	Up fct.	Down fct.	Right fct.

إذا كانت **AUTO-START = On**، يبدأ تشغيل HYDROVAR تلقائيًا (في حالة الطلب) بعد انقطاع التيار.



P09 OPERAT.TIME

P09 OPERAT.TIME			
		0000h	
Actual Value		Output Freq.	
Left fct.	Up fct.	Down fct.	Right fct.

يعرض هذا المعيار إجمالي وقت التشغيل (بالساعات).
للحصول على تعليمات بشأن كيفية إعادة ضبط العداد، انظر **P1135 CLR.OPERAT**.

M20 STATUS 8.3.2

نطاق القائمة

باستخدام القائمة الفرعية هذه، يمكنك التحقق من الحالة (بما في ذلك الإخفاقات وساعات المحرك) لكل الوحدات المتصلة.



P21 STATUS UNITS

يقدم هذا المعيار نظرة شاملة حول حالة الوحدات المتصلة.
تعتمد المعلومات الظاهرة على الشاشة على التحديد الذي تم في المعيار **MODE 105**؛ لمزيد من المعلومات، انظر **P105 MODE** (صفحة 52).
عند ضبط المعيار **MODE 105** على **Cascade Serial** أو **Cascade Synchron**، تعرض الشاشة (على سبيل المثال) المعلومات التالية:

P21 STATUS UNITS			
		11001000	
Actual Value		Output Freq.	
Left fct.	Up fct.	Down fct.	Right fct.

حيث تظهر حالة كل (الحد الأقصى 8) الوحدات المتصلة (حيث 1=نشط / 0=غير نشط).
عند ضبط المعيار **MODE 105** على **Cascade Relay**، تعرض الشاشة (على سبيل المثال) المعلومات التالية:

P21 STATUS UNITS			
		10100	
Actual Value		Output Freq.	
Left fct.	Up fct.	Down fct.	Right fct.

حيث تظهر (يزود **HYDROVAR** ببطاقة **Premium Card** إضافية) حالة نقاط الاتصال الخمسة لتحويل المرحل. (حيث 1=نشط / 0=غير نشط)

P22 SELECT DEVICE

يسمح هذا المعيار للمستخدم بتحديد وحدة محددة (1-8) في نظام التتابع، لكي يمكن التحقق من الحالة الحالية وساعات المحرك وآخر إخفاقات حدثت.

تعتمد المعلومات الظاهرة على الشاشة على التحديد الذي تم في المعيار **MODE 105**؛ لمزيد من المعلومات، انظر **P105 MODE** (صفحة 52).

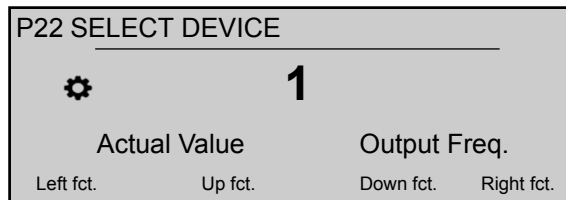

عند ضبط P105 **MODE** على **Cascade Serial** أو **Cascade Synchron**، تُحدد القيمة المحددة لـ P22 **SELECT DEVICE** عنوان وحدات HYDROVAR،
عند ضبط P105 **MODE** على **Cascade Relay**، تتبع القيمة المحددة لـ P22 **SELECT DEVICE** الجدول التالي:

الجهاز	ممكّن بواسطة
1	عاكس رئيسي
2	مضخة السرعة الثابتة المرحل 1 / 4 X4
3	مضخة السرعة الثابتة المرحل 2 / 4 X4
4	مضخة السرعة الثابتة المرحل 3 / 4 X4
5	مضخة السرعة الثابتة المرحل 4 / 4 X4
6	مضخة السرعة الثابتة المرحل 5 / 4 X4
7	غير متاح
8	غير متاح



P23 STATUS DEVICE

يعرض هذا المعيار حالة الجهاز المُحدد (بواسطة المعيار 22 **SELECT DEVICE**).
تعتمد المعلومات الظاهرة على الشاشة على التحديد الذي تم في المعيار 105 **MODE**؛ لمزيد من المعلومات، انظر P105 **MODE** (صفحة 52).
عند ضبط P105 **MODE** على **Cascade Serial** أو **Cascade Synchron**، تعرض الشاشة (على سبيل المثال) المعلومات التالية:

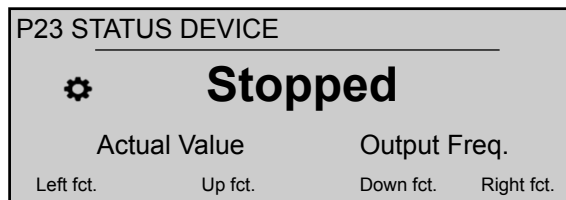

حيث قد تتغير القيمة التي تم عرضها وفقاً للجدول التالي:

الوصف	القيمة التي تم عرضها
يتم تشغيل المضخة.	Running
تتوقف المضخة لأنها لم يتم طلبها.	Stopped
يتم وقف المضخة يدوياً باستخدام: - الأزرار - المعيار P24 ENABLE DEVICE - الجهاز الخارجي	Disabled
لا تتصل المضخة بمصدر تيار كهربائي أو RS485.	OFF
تتصل وحدة جديدة بالنظام ويتم تحويل البيانات.	Preparing
إخفاق حدث في الوحدة الحالية.	Fault

عند ضبط P105 **MODE** على **Cascade Relay**، قد تتغير القيمة التي تم عرضها وفقاً للجدول التالي:

الوصف	القيمة التي تم عرضها
يتم غلق نقطة اتصال المرحل ويتم تشغيل مضخة السرعة الثابتة.	Relay On

الوصف	القيمة التي تم عرضها
يتم فتح نقطة اتصال المرحل ويتم إيقاف تشغيل مضخة السرعة الثابتة.	Relay Off
إخفاق حدث في الوحدة الحالية.	Fault



P24 ENABLE DEVICE

باستخدام هذا المعيار، يمكن للمستخدم تمكين أو تعطيل الجهاز المحدد يدويًا (بواسطة المعيار 22 (SELECT DEVICE)). عند ضبط المعيار 105 MODE على **Controller**، أو **Cascade Relay**، أو **Cascade Serial**، أو **Cascade**، أو **Synchron**، تعرض الشاشة المعلومات التالية:

P24 ENABLE DEVICE			
Enabled			
Actual Value		Output Freq.	
Left fct.	Up fct.	Down fct.	Right fct.

حيث تكون الإعدادات الممكنة "Enabled" أو "Disabled".



P25 MOTOR HOURS

يعرض هذا المعيار وقت تشغيل الجهاز المحدد بالساعات. وبالتالي، الفترة الزمنية التي قام خلالها HYDROVAR بتزويد المحرك بالطاقة.

P25 MOTOR HOURS			
XXXXX h			
Actual Value		Output Freq.	
Left fct.	Up fct.	Down fct.	Right fct.

لمزيد من المعلومات حول كيفية إعادة ضبط العد، انظر المعيار 1130 CLR.MOTOR H.



P26 إلى P30: ERROR ذاكرة الخطأ

هذه المعايير تحتفظ بمعلومات ذاكرة الخطأ. يتم تخزين كل الأخطاء وتظهر في هذه المعايير.

P26 1ST ERROR			
XX Error			
Actual Value		Output Freq.	
Left fct.	Up fct.	Down fct.	Right fct.

تتضمن الأخطاء المعلومات التالية:

- XX = رمز الخطأ / Error = وصف
- تاريخ ووقت حدوث الخطأ

P35 KWH COUNTER



يُسجل هذا المعيار استهلاك المحرك للطاقة كقيمة متوسطة خلال ساعة واحدة.



لمزيد من المعلومات حول كيفية إعادة ضبط العداد، انظر المعيار CLR.KWH CNT 1140.

M40 DIAGNOSTICS 8.3.3

نطاق القائمة

وتتضمن القائمة الفرعية هذه معايير البرامج التالية:

- تاريخ الإنتاج
- درجة الحرارة الفعلية
- تيار الخرج الفعلي
- جهد الدخل الفعلي
- تردد الخرج الفعلي
- إصدار البرنامج للوحة الطاقة

أثناء التشغيل، تكون المعلومات في هذه المعايير للقراءة فقط. لا يسمح بأي تغييرات.



P41 PROD.DATE

يعرض تاريخ إنتاج لوحة التحكم؛ تنسيق العرض هو YYYYWW (سنة، أسبوع)

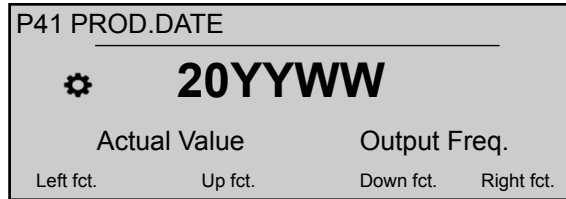

P42 SEL.INVERTER

حدد وحدة العاكس المطلوبة (1-8).

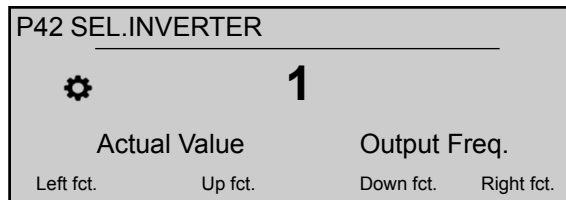

P43 TEMP.INVERTER

يعرض درجة الحرارة داخل الوحدة المحددة (بواسطة المعيار 42)،

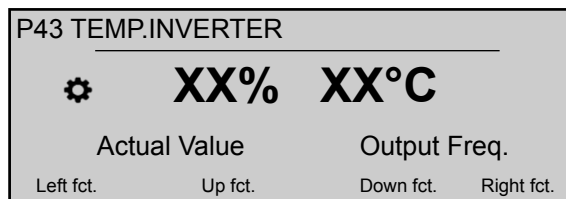

بالبيانات التالية:

- درجة الحرارة بالداخل (درجة مئوية)
- % من أقصى درجة حرارة

**P44 CURR.INVERTER**

يعرض تيار الخرج بالنسبة المئوية من أقصى تيار محسوب للوحدة المحددة (بواسطة المعيار 42).

P44 CURR.INVERTER

XXX %

Actual Value Output Freq.

Left fct. Up fct. Down fct. Right fct.

**P45 VOLT.INVERTER**

يعرض جهد الدخل (فولت) للوحدة المحددة (بواسطة المعيار 42)،

P45 VOLT.INVERTER

XXX V

Actual Value Output Freq.

Left fct. Up fct. Down fct. Right fct.

**P46 OUTPUT FREQ**

يعرض تردد الخرج (هرتز) للوحدة المحددة (بواسطة المعيار 42)،

P46 OUTPUT FREQ.

X.XX Hz

Actual Value Output Freq.

Left fct. Up fct. Down fct. Right fct.

**P47 VER.INVERTER : POWER**

يعرض معلومات حول إصدار البرنامج للوحة الطاقة للوحدة المحددة (بواسطة المعيار 42).

P47 VER.INVERTER

1.00

Actual Value Output Freq.

Left fct. Up fct. Down fct. Right fct.

للحصول على تفاصيل، انظر الجدول أدناه.

معلومات إضافية	الإصدارات (أحجام الطاقة)	القيمة التي تم عرضها
الإطلاق الأول 12/2015	الكل	1.00

M60 SETTINGS 8.3.4

نطاق القائمة

وتتضمن القائمة الفرعية هذه معايير البرامج التالية:

- كلمة المرور
- JOG

تنبيه:

يرجى قراءة هذه التعليمات بعناية قبل تغيير أي معيار في القائمة الفرعية هذه. يجب تنفيذ هذه الإعدادات من قبل أشخاص مدربين ومؤهلين. ستسبب الإعدادات غير الصحيحة حدوث خلل.



يمكن تغيير كل المعايير أثناء التشغيل، ولكن يوصى بشدة بإيقاف تشغيل الوحدة عند تغيير المعايير.

P61 PASSWORD

أدخل كلمة مرور النظام، التي تتيح الوصول إلى كل معايير النظام: الإعداد هو 00066.

P61 PASSWORD			
XXXX			
Actual Value		Output Freq.	
Left fct.	Up fct.	Down fct.	Right fct.

عندما يتم إدخال كلمة مرور صحيحة، يبقى النظام غير مغلق لمدة 10 دقائق. بالنسبة لهذا المعيار، يُرجى العلم أنه بمجرد الدخول إلى وضع التحرير (من خلال الضغط على زر الضغط المتاح)، يمكن للمستخدم تأكيد القيمة الجديدة من خلال الضغط لمدة 3 ثوانٍ على زر الضغط الأيمن (▶).

P62 JOG

يقوم هذا المعيار بإلغاء تفعيل وحدة التحكم الداخلية لـ HYDROVAR ويتغير إلى الوضع اليدوي. تعرض الشاشة المعلومات التالية:

P62 JOG			
x.xx Hz			
Actual Value		Output Freq.	
Left fct.	Up fct.	Down fct.	Right fct.

أين:

- **JOG**: هو وصف المعيار
- **X.XX**: هو قيمة المعيار الحالية (0 هرتز - P245 MAX.FREQ.)؛ عند 0.0 هرتز، تتوقف الوحدة.
- **Actual value**: هو إشارة الدخل الموفرة بواسطة المحول المختار (الذي تم تعيينه بواسطة القائمة 400)، والتي يتم التعبير عنها بواسطة وحدة القياس التي تم تعيينها من خلال المعيار 405
- **Output frequency**: التردد الحالي الموفر بواسطة وحدة التشغيل إلى المحرك
- وظائف إلى اليسار/صعود/هبوط/إلى اليمين: الوظائف الفعلية لأزرار الضغط ذات الصلة

M100 BASIC SETTINGS 8.3.5

نطاق القائمة

وتتضمن القائمة الفرعية هذه معايير البرامج التالية:

- وضع التشغيل
- عنوان المضخة
- كلمة المرور
- وظيفة القفل
- تباين الشاشة
- سطوع الشاشة

P105 MODE

باستخدام هذا المعيار، يمكن للمستخدم تحديد وضع تشغيل.

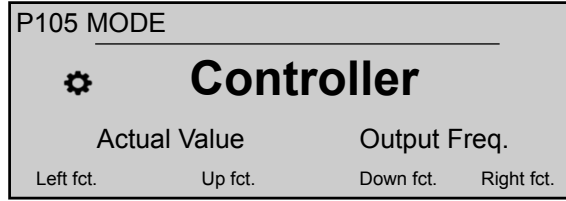

حيث تكون الإعدادات الممكنة:

الوحدة (الوحدات) القابلة للتشغيل	MODE
Hydrovar واحد	Controller (افتراضي)
Hydrovar واحد وبطاقة Premium Card	Cascade Relay
أكثر من مضخة واحدة	Cascade Serial
تعمل كل المضخات على نفس التردد	Cascade Synchron
Hydrovar واحد	Actuator

يستخدم وضع **Actuator** إذا كان HYDROVAR هو محرك تردد متنوع (VFD) قياسي مع:

- متطلبات السرعة الثابتة أو
 - يتم توصيل إشارة سرعة خارجية.
- لمزيد من المعلومات، انظر مثال: **وضع المشغل P105** (صفحة 99).

.P106 PUMP ADDR

يُحدد عنواناً (8-1) لكل HYDROVAR

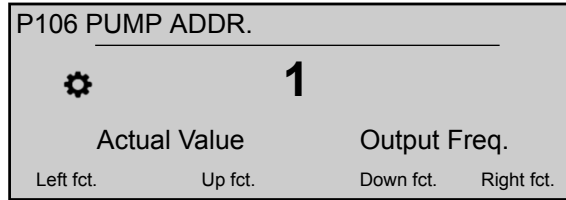

إذا تم توصيل عدة عاكسات رئيسية بواسطة واجهة RS-485 الداخلية (الحد الأقصى ثمانية في وضع **Cascade Serial**)، يجب اتباع الآتي:

- يحتاج كل HYDROVAR إلى عنوان مضخة فردي (8-1)
- يمكن استخدام كل عنوان مرة واحدة فقط.

.P110 SET PASSW

قم بتعيين كلمة مرور للنظام (00000 - 09999)؛ الإعداد الافتراضي هو 00066.



.P115 LOCK FUNCT

باستخدام هذا المعيار، يمكن للمستخدم قفل إعدادات المعيار في القائمة الرئيسية أو إلغاء قفلها.

P115 LOCK FUNCT.			
 Off			
Actual Value		Output Freq.	
Left fct.	Up fct.	Down fct.	Right fct.

حيث تكون الإعدادات الممكنة:

الإعداد	الوصف
ON	لا يمكن تغيير أي معايير دون كلمة مرور النظام.
OFF	يمكن تغيير كل المعايير في القائمة الرئيسية.

.P120 DISP.CONTR

قم بتعديل تباين الشاشة (10 - 100%)

P120 DISP.CONTR.			
 75 %			
Actual Value		Output Freq.	
Left fct.	Up fct.	Down fct.	Right fct.

.P125 DISP.BRIGHT

قم بتعديل سطوع الإضاءة الخلفية للشاشة (10 - 100%)

P125 DISP.BRIGHT.			
 100 %			
Actual Value		Output Freq.	
Left fct.	Up fct.	Down fct.	Right fct.

P130 DISP.ROTATION

يتيح هذا المعيار القدرة على تدوير الشاشة وأزرار الضغط بزاوية 180 درجة، مقارنة بالوضع القياسي.

P130 DISP.ROTATION			
 FALSE			
Actual Value		Output Freq.	
Left fct.	Up fct.	Down fct.	Right fct.

.P135 BACK.COMP

P135 BACK.COMP.			
 NO			
Actual Value		Output Freq.	
Left fct.	Up fct.	Down fct.	Right fct.

يقوم هذا المعيار بتفعيل وضع التوافق العكسي: عند ضبطه على "نعم"، يجبر HYDROVAR على العمل في تطبيق متعدد المضخات والتصرف والاتصال مثل الجيل السابق من (HYDROVAR (HV 2.015-4.220).

لا يتوافق بروتوكولا اتصال المضخات المتعددة لـHVL و HV 2.015-4.220! لذلك، في تطبيق متعدد المضخات يكون فيه جيل سابق واحد على الأقل من HV 2.015-4.220 (HYDROVAR)، سوف تجبر كل طرازات HVL الأخرى على الدخول في وضع التوافق العكسي. لمزيد من المعلومات راجع الدليل المخصص لإعداد التوافق العكسي لـHVL وبرمجته.

M200 CONF.INVERTER 8.3.6

نطاق القائمة

تتضمن القائمة الفرعية هذه معايير البرامج التالية:

- البرنامج
- عدد الوحدات
- إعدادات الرصيف المنحدر
- إعدادات المحرك
- إعدادات التردد
- حماية STC



P202 SOFTWARE

يعرض معلومات حول إصدار البرنامج للوحة التحكم.



للحصول على تفاصيل، انظر الجدول أدناه.

معلومات إضافية	القيمة التي تم عرضها
الإطلاق الأول 12/2015	1.00



P205 MAX.UNITS

قم بتعيين أقصى عدد للوحدات التي تعمل في نفس الوقت.

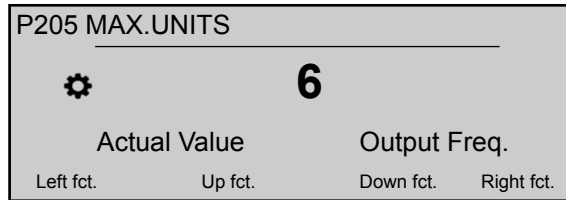

القيم المعقولة هي:

القيمة	MODE
8-1	Cascade Serial
6-2	Cascade Relay



P210 INVERTER

قم بتحديد عنوان HYDROVAR لوضع المعايير.

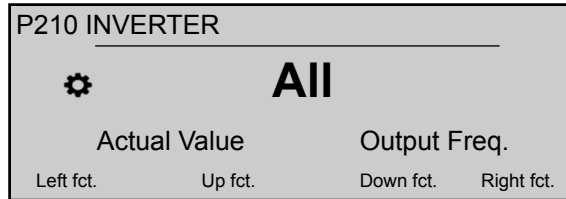

الإعدادات الممكنة هي:

جهاز الاستشعار	الوصف
الكل	تتم برمجة كل الوحدات في المجموعة في نفس الوقت؛ وفي أي حالة يتم نسخ كل الإعدادات الجديدة لكل الوحدات.
8-1	يستخدم إذا تمت برمجة وحدة محددة واحدة. قم بتحديد هذه الوحدة (8-1).

G P215 RAMP 1

ملاحظة:

- يمكن أن يسبب وقت التشغيل السريع في الأخطاء (حمل زائد) أثناء بدء التشغيل.
- يمكن أن يسبب وقت التشغيل البطيء انخفاضًا في ضغط التشغيل الصادر.

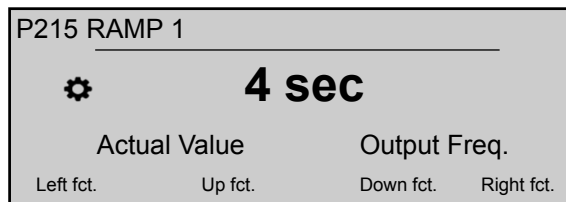

يقوم هذا المعيار بتعديل وقت زيادة السرعة بشكل سريع ويؤثر على التحكم في المضخة؛ ويعتمد الرصيف المنحدر على نوع HYDROVAR ونوع المضخة.

الإعدادات الافتراضي (بالثنائي)	الإعدادات الممكن (بالثنائي)	HVL
4	250-1	2.040 ÷ 2.015
		3.040 ÷ 3.015
		4.040 ÷ 4.015
8	1000-1	3.110 ÷ 3.055
		4.110 ÷ 4.055
12	1000-1	4.220 ÷ 4.150

لمزيد من المعلومات، انظر مثال: إعدادات الرصيف المنحدر P200 (صفحة 99).

G P220 RAMP 2

ملاحظة:

- غالبًا ما يسبب وقت الانخفاض السريع في التشغيل فرق الجهد المرتفع.
- غالبًا ما يسبب وقت الانخفاض البطيء في التشغيل الضغط المرتفع.

P220 RAMP 2			
		4 sec	
Actual Value		Output Freq.	
Left fct.	Up fct.	Down fct.	Right fct.

يقوم هذا المعيار بتعديل وقت تخفيض السرعة بشكل سريع ويؤثر على التحكم في المضخة؛ ويعتمد الرصيف المنحدر على نوع HYDROVAR ونوع المضخة.

الإعدادات الافتراضي (بالثنائي)	الإعدادات الممكن (بالثنائي)	HVL
4	250-1	2.040 ÷ 2.015
		3.040 ÷ 3.015
		4.040 ÷ 4.015
8	1000-1	3.110 ÷ 3.055
		4.110 ÷ 4.055
12	1000-1	4.220 ÷ 4.150

لمزيد من المعلومات، انظر مثال: إعدادات الرصيف المنحدر P200 (صفحة 99).

G P225 RAMP 3

ملاحظة:

- ممكن أن يسبب وقت الزيادة السريعة في التشغيل الاهتزاز والحمل الزائد.
- يمكن أن يسبب وقت الزيادة البطيئة في التشغيل انخفاضاً في ضغط التشغيل الصادر، أثناء تغير الطلب.

P225 RAMP 3			
		70 sec	
Actual Value		Output Freq.	
Left fct.	Up fct.	Down fct.	Right fct.

يقوم هذا المعيار بتعديل وقت زيادة السرعة بشكل بطيء، وبالتالي تحديد:

- سرعة التنظيم لوحدة التحكم الداخلية HYDROVAR للتغيرات الصغيرة في الطلب.
- الضغط الصادر الثابت.

يعتمد الرصيف المنحدر (القيمة الافتراضية 70 ثانية، الإعدادات الممكن 1-1000 ثانية) على النظام الذي يجب التحكم فيه. لمزيد من المعلومات، انظر مثال: إعدادات الرصيف المنحدر P200 (صفحة 99).

G P230 RAMP 4

ملاحظة:

- يمكن أن يسبب وقت الزيادة السريعة في التشغيل اهتزاز الوحدة والمضخة
- يمكن أن يسبب وقت الانخفاض البطيء في التشغيل تقلبات في الضغط أثناء تغير الطلب.

P230 RAMP 4			
		70 sec	
Actual Value		Output Freq.	
Left fct.	Up fct.	Down fct.	Right fct.

يقوم هذا المعيار بتعديل وقت تخفيض السرعة بشكل بطيء، وبالتالي تحديد:

- سرعة التنظيم لوحدة التحكم الداخلية HYDROVAR للتغيرات الصغيرة في الطلب.
- الضغط الصادر الثابت.

يعتمد الرصيف المنحدر (القيمة الافتراضية 70 ثانية، الإعداد الممكن 1-1000 ثانية) على النظام الذي يجب التحكم فيه. لمزيد من المعلومات، انظر **مثال: إعدادات الرصيف المنحدر P200** (صفحة 99).

G

P235 RAMP FMIN A

ملاحظة:

قد يسبب وقت الزيادة السريعة في التشغيل الأخطاء (حمل زائد) أثناء التشغيل.

P235 RAMP FMIN A			
		2.0 sec	
Actual Value		Output Freq.	
Left fct.	Up fct.	Down fct.	Right fct.

يقوم هذا المعيار (القيمة الافتراضية 2.0 ثانية، الإعداد الممكن 1.0-25.0 ثانية) بتعيين زيادة سرعة Fmin للرصيف المنحدر (وقت الزيادة السريعة في التشغيل) ويقوم بتشغيل HYDROVAR حتى يتم الوصول إلى P250 المحدد **MIN.FREQ.**؛ بعد تجاوز Fmin، يبدأ **P215 RAMP 1** في العمل. لمزيد من المعلومات، انظر **مثال: إعدادات الرصيف المنحدر P200** (صفحة 99).

G

P240 RAMP FMIN D

ملاحظة:

غالبًا ما يسبب وقت الانخفاض السريع في التشغيل فرق الجهد المرتفع.

P240 RAMP FMIN D			
		2.0 sec	
Actual Value		Output Freq.	
Left fct.	Up fct.	Down fct.	Right fct.

يقوم هذا المعيار (القيمة الافتراضية 2.0 ثانية، الإعداد الممكن 1.0-25.0 ثانية) بتعيين تخفيض سرعة Fmin للرصيف المنحدر (وقت الانخفاض السريع في التشغيل)، ويقوم بإيقاف تشغيل HYDROVAR عندما يصبح أقل من **P250 MIN.FREQ.** لمزيد من المعلومات، انظر **المثال: إعدادات الرصيف المنحدر P200**.

G

P245 MAX.FREQ

ملاحظة:

قد تسبب الإعدادات أعلى من الإعداد القياسي الحمل الزائد على المحرك.

P245 MAX.FREQ.			
		50.0 Hz	
Actual Value		Output Freq.	
Left fct.	Up fct.	Down fct.	Right fct.

يقوم هذا المعيار (القيمة الافتراضية 50 هرتز، الإعداد الممكن 30.0 - 70.0 هرتز) بتعيين أقصى تردد، وبالتالي أقصى سرعة للمضخة؛ الإعداد القياسي وفقًا للتردد العادي للمحرك المتصل.

G .P250 MIN.FREQ

ملاحظة:

يعتمد أدنى تردد على نوع المضخة المحدد والتطبيق. بالنسبة لتطبيقات الحفر بصفة خاصة، يجب أن يتم تعيين أدنى تردد على \leq 30 هرتز*.

P250 MIN.FREQ.			
20.0 Hz			
Actual Value		Output Freq.	
Left fct.	Up fct.	Down fct.	Right fct.

يقوم هذا المعيار (القيمة الافتراضية 20 هرتز، الإعدادات الممكنة 0.0 هرتز - **P245 MAX.FREQ**). بتعيين أدنى تردد؛ تتم العمليات الأقل من هذه القيمة مع **P235 RAMP FMIN A** و **P240 RAMP FMIN D**.

G P255 CONF.FMIN

يُحدد هذا المعيار العملية على أدنى تردد.

P255 CONF.FMIN			
f -> 0			
Actual Value		Output Freq.	
Left fct.	Up fct.	Down fct.	Right fct.

الإعدادات الممكنة هي:

الوصف	جهاز الاستشعار
بمجرد الوصول إلى الضغط المطلوب وليس هناك حاجة إلى أي استهلاك إضافي، ينخفض التردد إلى P250 MIN.FREQ . المحدد: HYDROVAR سيستمر في التشغيل بعد ذلك حتى يصل إلى P260 FMIN TIME المحدد ويتوقف بعد ذلك تلقائيًا.	و < 0
ومن خلال هذا الإعداد لا تتوقف المضخة أبدًا تلقائيًا: ينخفض التردد إلى P250 MIN.FREQ . المحدد. لإيقاف المضخة، يجب فتح تشغيل/إيقاف التشغيل الخارجي أو يجب الضغط على زر الضغط المتاح.	f -> fmin

ملاحظة:

في أنظمة الدوران، يمكن أن يؤدي الإعداد "f -> fmin" إلى زيادة سخونة المضخة في حالة عدم وجود تدفق خلالها!

G P260 FMIN TIME

يقوم هذا المعيار (القيمة الافتراضية 0 ثانية، الإعدادات الممكنة 0-100 ثانية) بتعيين وقت التأخير قبل أن يحدث الغلق على أقل من **P250 MIN.FREQ**.

P260 FMIN TIME			
0 sec			
Actual Value		Output Freq.	
Left fct.	Up fct.	Down fct.	Right fct.

يستخدم لمنع المشكلات مع غلق المضخة عند عدم الطلب (خزان ضغط ضئيل جدًا أو بلا ضغط على الإطلاق) حيث أن ضغط النظام يزداد أثناء وقت التأخير هذا. يكون هذا المعيار نشطًا فقط إذا تم ضبط P255 CONF.FMIN على "f -> 0".

G. P261 SKIP FRQ.CTR

يقوم هذا المعيار (الإعدادات الممكنة P245 MAX.FREQ.P250 MIN.FREQ -) بتعيين مركز تجاوز التردد.

P261 SKIP FRQ.CTR.			
 20.0 Hz			
Actual Value		Output Freq.	
Left fct.	Up fct.	Down fct.	Right fct.

G. P262 SKIP FRQ.RNG

يقوم هذا المعيار (الإعدادات الممكنة 0.0 - 5.0 هرتز) بتعيين مركز تجاوز التردد.

P262 SKIP FRQ.RNG.			
 0.0 Hz			
Actual Value		Output Freq.	
Left fct.	Up fct.	Down fct.	Right fct.

P265 MOTOR NOM.POWER

يعين هذا المعيار القدرة الاسمية للمحرك مقترنة بـ HYDROVAR، كما هو موضح في لوحة معالم المحرك.

P265 MOTOR NOM.POWER			
 1.5 kW			
Actual Value		Output Freq.	
Left fct.	Up fct.	Down fct.	Right fct.

الإعدادات الممكنة هي:

HVL	محرك أصغر من الحجم العادي رقم 2	محرك أصغر من الحجم العادي رقم 1	افتراضي	محرك أكبر من الحجم العادي
2,015	0.75 كيلو وات - 1.0 حصان	1.1 كيلو وات - 1.5 حصان	1.5 كيلو وات - 2.0 حصان	2.2 كيلو وات - 3.0 حصان
2,022	1.1 كيلو وات - 1.5 حصان	1.5 كيلو وات - 2.0 حصان	2.2 كيلو وات - 3.0 حصان	3.0 كيلو وات - 4.0 حصان
2,030	1.5 كيلو وات - 2.0 حصان	2.2 كيلو وات - 3.0 حصان	3.0 كيلو وات - 4.0 حصان	4.0 كيلو وات - 5.0 حصان
2,040	2.2 كيلو وات - 3.0 حصان	3.0 كيلو وات - 4.0 حصان	4.0 كيلو وات - 5.0 حصان	5.5 كيلو وات - 7.5 حصان
3,015	0.75 كيلو وات - 1.0 حصان	1.1 كيلو وات - 1.5 حصان	1.5 كيلو وات - 2.0 حصان	2.2 كيلو وات - 3.0 حصان
3,022	1.1 كيلو وات - 1.5 حصان	1.5 كيلو وات - 2.0 حصان	2.2 كيلو وات - 3.0 حصان	3.0 كيلو وات - 4.0 حصان
3,030	1.5 كيلو وات - 2.0 حصان	2.2 كيلو وات - 3.0 حصان	3.0 كيلو وات - 4.0 حصان	4.0 كيلو وات - 5.0 حصان
3,040	2.2 كيلو وات - 3.0 حصان	3.0 كيلو وات - 4.0 حصان	4.0 كيلو وات - 5.0 حصان	5.5 كيلو وات - 7.5 حصان

HVL	محرك أصغر من الحجم العادي رقم 2	محرك أصغر من الحجم العادي رقم 1	افتراضي	محرك أكبر من الحجم العادي
3,055	3.0 كيلو وات - حصان 4.0	4.0 كيلو وات - حصان 5.0	5.5 كيلو وات - حصان 7.5	7.5 كيلو وات - حصان 10.0
3,075	4.0 كيلو وات - حصان 5.0	5.5 كيلو وات - حصان 7.5	7.5 كيلو وات - حصان 10.0	11.0 كيلو وات - حصان 15.0
3,110	5.5 كيلو وات - حصان 7.5	7.5 كيلو وات - حصان 10.0	11.0 كيلو وات - حصان 15.0	15.0 كيلو وات - حصان 20.0
4,015	0.75 كيلو وات - حصان 1.0	1.1 كيلو وات - حصان 1.5	1.5 كيلو وات - حصان 2.0	2.2 كيلو وات - حصان 3.0
4,022	1.1 كيلو وات - حصان 1.5	1.5 كيلو وات - حصان 2.0	2.2 كيلو وات - حصان 3.0	3.0 كيلو وات - حصان 4.0
4,030	1.5 كيلو وات - حصان 2.0	2.2 كيلو وات - حصان 3.0	3.0 كيلو وات - حصان 4.0	4.0 كيلو وات - حصان 5.0
4,040	2.2 كيلو وات - حصان 3.0	3.0 كيلو وات - حصان 4.0	4.0 كيلو وات - حصان 5.0	5.5 كيلو وات - حصان 7.5
4,055	3.0 كيلو وات - حصان 4.0	4.0 كيلو وات - حصان 5.0	5.5 كيلو وات - حصان 7.5	7.5 كيلو وات - حصان 10.0
4,075	4.0 كيلو وات - حصان 5.0	5.5 كيلو وات - حصان 7.5	7.5 كيلو وات - حصان 10.0	11.0 كيلو وات - حصان 15.0
4,110	5.5 كيلو وات - حصان 7.5	7.5 كيلو وات - حصان 10.0	11.0 كيلو وات - حصان 15.0	15.0 كيلو وات - حصان 20.0
4,150	7.5 كيلو وات - حصان 10.0	11.0 كيلو وات - حصان 15.0	15.0 كيلو وات - حصان 20.0	18.5 كيلو وات - حصان 25.0
4,185	11.0 كيلو وات - حصان 15.0	15.0 كيلو وات - حصان 20.0	18.5 كيلو وات - حصان 25.0	22.0 كيلو وات - حصان 30.0
4,220	15.0 كيلو وات - حصان 20.0	18.5 كيلو وات - حصان 25.0	22.0 كيلو وات - حصان 30.0	30.0 كيلو وات - حصان 40.0

.P266 MOTOR NOM.VOLT

يقوم بتعيين الجهد الاسمي للمحرك، كما هو موضح في لوحة معالم المحرك، وفقاً لـ

- اتصال المحرك المختار
- جهد الخرج لـ HYDROVAR

P266 MOTOR NOM.VOLT.			
		230 V	
Actual Value		Output Freq.	
Left fct.	Up fct.	Down fct.	Right fct.

الإعدادات الممكنة هي:

HVL	الإعداد الممكن (بالفولت)	الإعداد الافتراضي (بالفولت)
2.040 ÷ 2.015	240–208	230
3.110 ÷ 3.015	240–208	230
4.220 ÷ 4.015	460–380	400

.P267 MOTOR NOM.FRQ

يقوم بتعيين التردد الاسمي للمحرك، كما هو موضح في لوحة معالم المحرك.

P267 MOTOR NOM.FRQ.			
 50.0 Hz			
Actual Value		Output Freq.	
Left fct.	Up fct.	Down fct.	Right fct.

P268 MOTOR NOM.CURR

يقوم بتعيين التيار الاسمي للمحرك، كما هو موضح في لوحة معالم المحرك، وفقاً لـ

- اتصال المحرك المختار
- جهد الخرج لـ HYDROVAR

P268 MOTOR NOM.CURR.			
 7.5 A			
Actual Value		Output Freq.	
Left fct.	Up fct.	Down fct.	Right fct.

P269 MOTOR NOM.SPEED

يقوم بتعيين السرعة الاسمية للمحرك، كما هو موضح في لوحة معالم المحرك.

P269 MOTOR NOM.SPEED			
 3000 rpm			
Actual Value		Output Freq.	
Left fct.	Up fct.	Down fct.	Right fct.

P270 MOTOR POLES

يقوم هذا المعيار (الإعداد الممكن 2 أو 4) بتعيين عدد أقطاب المحرك (الشاشة تعرض، على سبيل المثال، المعلومات التالية)

P270 MOTOR POLES			
 2			
Actual Value		Output Freq.	
Left fct.	Up fct.	Down fct.	Right fct.

P275 AMPI**ملاحظة:**

- للحصول على أفضل تكيف لـ HYDROVAR، قم بتشغيل AMPI على محرك بارد.
- AMPI لا يمكن تنفيذه أثناء تشغيل المحرك
- AMPI لا يمكن تنفيذه على محرك مزود بطاقة أكبر من HYDROVAR بمعنى أنه عندما يتم اقتران محرك 5.5 كيلو وات مع وحدة تشغيل 4 كيلو وات
- تجنب توليد عزم خارجي أثناء AMPI.

يقوم هذا المعيار بتفعيل التعريف التلقائي بمعيار المحرك؛ الإعدادات الممكنة هي "إيقاف تشغيل" (AMPI غير نشط)، "كامل" أو "منخفض" (هذا الإجراء يتم تنفيذه فقط في حالة تشغيل فلاتر LC على كابل المحرك). بالنسبة لهذا المعيار، يُرجى العلم أنه بمجرد الدخول إلى وضع التحرير (من خلال الضغط على زر الضغط المتاح)، يمكن للمستخدم تأكيد القيمة الجديدة من خلال الضغط لمدة 3 ثوانٍ على زر الضغط الأيمن (▶).

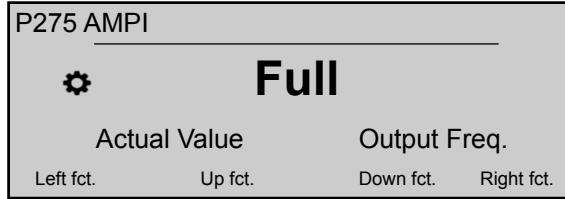

بمجرد تفعيل إجراء **AMPI** (عندما يتم اختيار خيار "كامل" أو "منخفض")، يستغرق تعريف المحرك حوالي 3 دقائق: أثناء هذه الفترة يمنع HYDROVAR المستخدم من القيام بأي إجراء (تظهر رسالة "قيد التشغيل" على الشاشة، أزرار الضغط غير مفعلة). النتائج المحتملة هي "تم بنجاح" (نجاح **AMPI** في تهيئة المحرك بنفسه) أو "خطأ" (نتيجة **AMPI** غير ناجحة): بمجرد ظهور إحدى هاتين الرسالتين، يقوم HYDROVAR بإلغاء قفل أزرار الضغط للوظائف القياسية ذات الصلة.

G P280 SWITCHING CONTROL

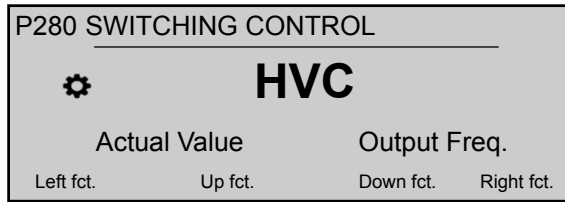

يقوم بتعيين طريقة التحكم في المحرك. الإعدادات الممكنة هي "V/f" أو "HVC" (افتراضي) يمثل "V/f" التحكم العددي: التحكم في الفولت/الهرتز للثغرات المفتوحة لمحرك حث هو أكثر طريقة شائعة للتحكم في السرعة بسبب بساطتها. يمثل "HVC" التحكم في الكمية الموجهة الخاص بـ HYDROVAR: وتقوم هذه الطريقة بتحسين الحركة والسكون، عندما تتغير الإشارة إلى السرعة وفيما يتعلق بعزم الحمل. يتكيف هذا النوع من التحكم لحمل المحرك والتكيف مع تغيرات السرعة والعزم أقل من 3 مللي ثانية. يمكن أن يظل عزم المحرك ثابتًا بغض النظر عن التغيرات في السرعة.

P281 BOOST G

ملاحظة:

- إذا تم ضبط هذا المعيار على قيمة منخفضة جدًا أو مرتفعة جدًا، فهناك خطر وجود حمل زائد بسبب تيار التشغيل المرتفع جدًا.
- حافظ على الإعدادات منخفضة بقدر الإمكان لتقليل خطر وجود الحمل الحراري الزائد على المحرك عند ترددات أكثر انخفاضًا.

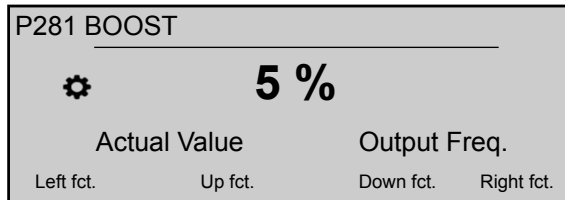

يقوم هذا المعيار (الإعداد الممكن 0-25) بتعيين جهد التشغيل للمحرك بالنسبة المئوية % من الجهد الكهربائي من المصدر المتصل، وبالتالي تحديد خصائص منحنى الجهد الكهربائي/التردد. تعتمد القيمة الافتراضية على نوع HYDROVAR:

الإعداد الافتراضي (%)	HVL
	2.040 ÷ 2.015
5	3.040 ÷ 3.015
	4.040 ÷ 4.015
8	3.110 ÷ 3.055
	4.110 ÷ 4.055

HVL	الإعداد الافتراضي (%)
4.220 ÷ 4.150	10

G.P282 KNEE FREQ

ملاحظة:

يجب أن يستخدم هذا المعيار للتطبيقات الخاصة فقط. يمكن أن يسبب الإعداد غير الصحيح الحمل الزائد أو تلف المحرك.

P282 KNEE FREQ.			
 50.0 Hz			
Actual Value		Output Freq.	
Left fct.	Up fct.	Down fct.	Right fct.

يقوم هذا المعيار (القيمة الافتراضية 50 هرتز، الإعداد الافتراضي 30.0-90.0 هرتز) بتعيين تردد knee، حيث يولد HYDROVAR جهد الخرج الخاص به. بالنسبة للتطبيقات القياسية، قم بتعيين هذه القيمة وفقاً للتردد الاسمي للمحرك.

G.P283 SEL.SW.FREQ

يقوم هذا المعيار بتعيين تردد التبديل.

P283 SEL.SW.FREQ.			
 10 kHz			
Actual Value		Output Freq.	
Left fct.	Up fct.	Down fct.	Right fct.

HYDROVAR يستطيع في أي حالة خفض تردد التبديل تلقائياً من خلال تطبيق معايير الخفض. الإعدادات الممكنة هي:

الإعدادات الممكنة						HVL
افتراضي						
16 كيلو هرتز	10 كيلو هرتز	8 كيلو هرتز	5 كيلو هرتز	2 كيلو هرتز	عشوائي ~5 كيلو هرتز	2,015
16 كيلو هرتز	10 كيلو هرتز	8 كيلو هرتز	5 كيلو هرتز	2 كيلو هرتز	عشوائي ~5 كيلو هرتز	2,022
16 كيلو هرتز	10 كيلو هرتز	8 كيلو هرتز	5 كيلو هرتز	2 كيلو هرتز	عشوائي ~5 كيلو هرتز	2,030
16 كيلو هرتز	10 كيلو هرتز	8 كيلو هرتز	5 كيلو هرتز	2 كيلو هرتز	عشوائي ~5 كيلو هرتز	2,040
16 كيلو هرتز	10 كيلو هرتز	8 كيلو هرتز	5 كيلو هرتز	2 كيلو هرتز	عشوائي ~5 كيلو هرتز	3,015
16 كيلو هرتز	10 كيلو هرتز	8 كيلو هرتز	5 كيلو هرتز	2 كيلو هرتز	عشوائي ~5 كيلو هرتز	3,022
16 كيلو هرتز	10 كيلو هرتز	8 كيلو هرتز	5 كيلو هرتز	2 كيلو هرتز	عشوائي ~5 كيلو هرتز	3,030
16 كيلو هرتز	10 كيلو هرتز	8 كيلو هرتز	5 كيلو هرتز	2 كيلو هرتز	عشوائي ~5 كيلو هرتز	3,040
16 كيلو هرتز	10 كيلو هرتز	8 كيلو هرتز	5 كيلو هرتز	2 كيلو هرتز	عشوائي ~5 كيلو هرتز	3,055
16 كيلو هرتز	10 كيلو هرتز	8 كيلو هرتز	4 كيلو هرتز	2 كيلو هرتز		3,075
16 كيلو هرتز	10 كيلو هرتز	8 كيلو هرتز	4 كيلو هرتز	2 كيلو هرتز		3,110

الإعدادات الممكنة						HVL
افتراضي					عشوائي ~5 كيلو هرتز	
16 كيلو هرتز	10 كيلو هرتز	8 كيلو هرتز	5 كيلو هرتز	2 كيلو هرتز	عشوائي ~5 كيلو هرتز	4,015
16 كيلو هرتز	10 كيلو هرتز	8 كيلو هرتز	5 كيلو هرتز	2 كيلو هرتز	عشوائي ~5 كيلو هرتز	4,022
16 كيلو هرتز	10 كيلو هرتز	8 كيلو هرتز	5 كيلو هرتز	2 كيلو هرتز	عشوائي ~5 كيلو هرتز	4,030
16 كيلو هرتز	10 كيلو هرتز	8 كيلو هرتز	5 كيلو هرتز	2 كيلو هرتز	عشوائي ~5 كيلو هرتز	4,040
16 كيلو هرتز	10 كيلو هرتز	8 كيلو هرتز	5 كيلو هرتز	2 كيلو هرتز	عشوائي ~5 كيلو هرتز	4,055
16 كيلو هرتز	10 كيلو هرتز	8 كيلو هرتز	5 كيلو هرتز	2 كيلو هرتز	عشوائي ~5 كيلو هرتز	4,075
16 كيلو هرتز	10 كيلو هرتز	8 كيلو هرتز	5 كيلو هرتز	2 كيلو هرتز	عشوائي ~5 كيلو هرتز	4,110
16 كيلو هرتز	10 كيلو هرتز	8 كيلو هرتز	4 كيلو هرتز	2 كيلو هرتز		4,150
16 كيلو هرتز	10 كيلو هرتز	8 كيلو هرتز	4 كيلو هرتز	2 كيلو هرتز		4,185
16 كيلو هرتز	10 كيلو هرتز	8 كيلو هرتز	4 كيلو هرتز	2 كيلو هرتز		4,220

G

P284MIN.SW.FREQ

يحدد هذا المعيار الحد الأدنى لتحويل التردد الذي يمكن أن تنتجه وحدة HYDROVAR.

P284 MIN.SW.FREQ			
		2 kHz	
Actual Value		Output Freq.	
Left fct.	Up fct.	Down fct.	Right fct.

هذا المعيار يكون مفيداً لإجبار HYDROVAR على توليد:

- ترددات تحويل بنطاق عريض معين (الحد الأقصى محدد من خلال P283، والحد الأدنى محدد من خلال P284)
- تردد تحويل محدد (عندما يكون المعيار P283 = المعيار P284).

الإعدادات الممكنة هي:

افتراضي					HVL
16 كيلو هرتز	10 كيلو هرتز	8 كيلو هرتز	5 كيلو هرتز	2 كيلو هرتز	2,015
16 كيلو هرتز	10 كيلو هرتز	8 كيلو هرتز	5 كيلو هرتز	2 كيلو هرتز	2,022
16 كيلو هرتز	10 كيلو هرتز	8 كيلو هرتز	5 كيلو هرتز	2 كيلو هرتز	2,030
16 كيلو هرتز	10 كيلو هرتز	8 كيلو هرتز	5 كيلو هرتز	2 كيلو هرتز	2,040
16 كيلو هرتز	10 كيلو هرتز	8 كيلو هرتز	5 كيلو هرتز	2 كيلو هرتز	3,015
16 كيلو هرتز	10 كيلو هرتز	8 كيلو هرتز	5 كيلو هرتز	2 كيلو هرتز	3,022
16 كيلو هرتز	10 كيلو هرتز	8 كيلو هرتز	5 كيلو هرتز	2 كيلو هرتز	3,030
16 كيلو هرتز	10 كيلو هرتز	8 كيلو هرتز	5 كيلو هرتز	2 كيلو هرتز	3,040
16 كيلو هرتز	10 كيلو هرتز	8 كيلو هرتز	5 كيلو هرتز	2 كيلو هرتز	3,055
16 كيلو هرتز	10 كيلو هرتز	8 كيلو هرتز	4 كيلو هرتز	2 كيلو هرتز	3,075
16 كيلو هرتز	10 كيلو هرتز	8 كيلو هرتز	4 كيلو هرتز	2 كيلو هرتز	3,110
16 كيلو هرتز	10 كيلو هرتز	8 كيلو هرتز	5 كيلو هرتز	2 كيلو هرتز	4,015
16 كيلو هرتز	10 كيلو هرتز	8 كيلو هرتز	5 كيلو هرتز	2 كيلو هرتز	4,022

				افتراضي	HVL
16 كيلو هرتز	10 كيلو هرتز	8 كيلو هرتز	5 كيلو هرتز	2 كيلو هرتز	4,030
16 كيلو هرتز	10 كيلو هرتز	8 كيلو هرتز	5 كيلو هرتز	2 كيلو هرتز	4,040
16 كيلو هرتز	10 كيلو هرتز	8 كيلو هرتز	5 كيلو هرتز	2 كيلو هرتز	4,055
16 كيلو هرتز	10 كيلو هرتز	8 كيلو هرتز	5 كيلو هرتز	2 كيلو هرتز	4,075
16 كيلو هرتز	10 كيلو هرتز	8 كيلو هرتز	5 كيلو هرتز	2 كيلو هرتز	4,110
16 كيلو هرتز	10 كيلو هرتز	8 كيلو هرتز	4 كيلو هرتز	2 كيلو هرتز	4,150
16 كيلو هرتز	10 كيلو هرتز	8 كيلو هرتز	4 كيلو هرتز	2 كيلو هرتز	4,185
16 كيلو هرتز	10 كيلو هرتز	8 كيلو هرتز	4 كيلو هرتز	2 كيلو هرتز	4,220

.P290 STC MOTOR PROT

يقوم هذا المعيار بتعيين تقنية الحماية من زيادة سخونة المحرك.

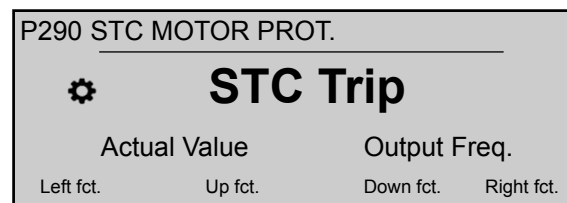

الإعدادات الممكنة هي "حماية من تلف الترمستور" أو "حماية من تلف STC" (افتراضي)

P291 STC MOTOR THERMAL

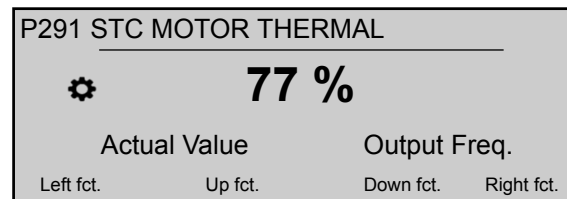

يعرض هذا المعيار النسبة المئوية المحسوبة لأقصى درجة حرارة مسموح بها (للمحرك) محسوبة بواسطة STC بناءً على التيار والسرعة الفعليين.

.P295 CURR.LIM.FUNCT

يقوم هذا المعيار بتفعيل (تشغيل) أو إلغاء تفعيل (إيقاف تشغيل، افتراضي) وظيفة حد التيار.

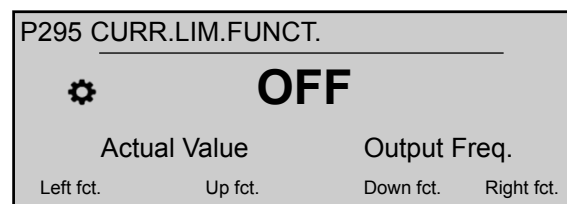

P296 CURR.LIMIT SET

يقوم هذا المعيار (القيمة الافتراضية 110%، الإعدادات الممكنة 10-300%) بتعيين حد التيار للمحرك (بالنسبة المئوية % من تيار المحرك المحسوب)

إذا كانت القيمة التي تم تعيينها أكبر من أقصى خرج محسوب لـ HYDROVAR، يظل حصر التيار على أقصى خرج محسوب.

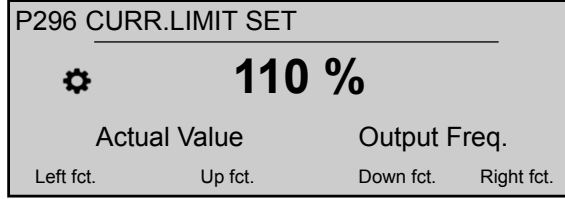

M300 REGULATION 8.3.7

نطاق القائمة

وتتضمن القائمة الفرعية هذه معايير البرامج التالية:

- Jog
- النافذة
- التخلفية
- وضع التنظيم
- إعدادات الرفع

P305 JOG

يقوم هذا المعيار بإلغاء تفعيل وحدة التحكم الداخلية لـ HYDROVAR ويتغير إلى الوضع اليدوي. تعرض الشاشة المعلومات التالية:

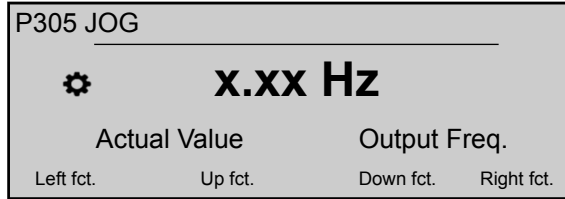

أين:

- **JOG**: هو وصف المعيار
- **X.XX**: هو قيمة المعيار الحالية (0 هرتز - **P245 MAX.FREQ.**)؛ عند 0.0 هرتز، تتوقف الوحدة.
- **Actual value**: هو إشارة الدخل الموفرة بواسطة المحول المختار (الذي تم تعيينه بواسطة القائمة 400)، والتي يتم التعبير عنها بواسطة وحدة القياس التي تم تعيينها من خلال المعيار 405
- **Output frequency**: التردد الحالي الموفر بواسطة وحدة التشغيل إلى المحرك
- وظائف إلى اليسار/صعود/هبوط/إلى اليمين: الوظائف الفعلية لأزرار الضغط ذات الصلة

G	P310 WINDOW
---	--------------------

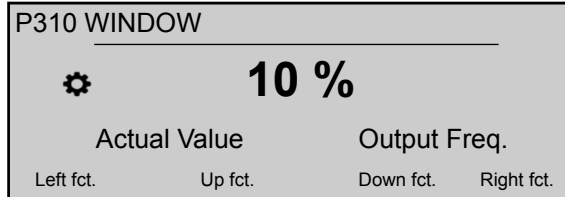

يقوم هذا المعيار (القيمة الافتراضية 10%، الإعدادات الممكنة 0-100%) بتعيين نطاق التحكم في الرصيف المنحدر: من البطيء إلى السريع.

G	P315 HYSTERESIS
---	------------------------

يقوم هذا المعيار (القيمة الافتراضية 80%، الإعدادات الممكنة 0-100%) بتعيين التخلفية في تبديل الرصيف المنحدر. يُحدد أين يتم التنظيم العادي؛ القيمة = 99% تشير إلى تحكم دقيق دون غلق تلقائي.

P315 HYSTERESIS			
 80 %			
Actual Value		Output Freq.	
Left fct.	Up fct.	Down fct.	Right fct.

G P320 REG.MODE

يُحدد هذا المعيار وضع التنظيم.

P320 REG.MODE			
 Normal			
Actual Value		Output Freq.	
Left fct.	Up fct.	Down fct.	Right fct.

الإعداد الممكن هو:

الإعداد	الوصف
عادي	سرعة زائدة مع إشارة قيمة حقيقية منخفضة.
عكسي	سرعة منخفضة مع إشارة قيمة حقيقية منخفضة.

G P325 FRQ.LIFT

يقوم هذا المعيار (القيمة الافتراضية 30.0 هرتز، الإعداد الممكن 0.0-70.0 هرتز) بتعيين حد التردد لقيمة الرفع المطلوبة حيث يبدأ الضغط المطلوب في الزيادة.

P325 FRQ.LIFT			
 30.0 Hz			
Actual Value		Output Freq.	
Left fct.	Up fct.	Down fct.	Right fct.

يكون التردد الصحيح عندما تصل المضخة إلى الضغط الذي تم تعيينه عندما يكون التدفق صفراً. يمكن تحديد هذا باستخدام P305 JOG.

G P330 LIFT AMOUNT

يقوم المعيار (القيمة الافتراضية 0.0 %، الإعداد الممكن 0.0-200.0 %) بتعيين كمية الرفع لقيمة الرفع المطلوبة في أنظمة HVAC أو لتعويض خسارة الاحتكاك في أعمال الأنابيب الطويلة.

P330 LIFT AMOUNT			
 0.0 %			
Actual Value		Output Freq.	
Left fct.	Up fct.	Down fct.	Right fct.

يُحدد الزيادة في القيمة التي تم تعيينها حتى يتم الوصول إلى أقصى سرعة (وأقصى حجم). للحصول على مثال على التطبيق، انظر المثال P330 LIFT AMOUNT.

في القائمة الفرعية هذه يمكن تهيئة كل أجهزة استشعار القيمة الفعلية المتصلة بـHYDROVAR. ومع ذلك، تطبق الحدود التالية:

- يمكن أن يتوافر لديك محولان كحد أقصى مع خرج تيار أو خرج إشارة جهد.
- أنواع المحولات: لا يمكن تثبيت نوعين مختلفين من المحولات لأن التهيئة الرئيسية واحدة لكل أجهزة الاستشعار المتصلة.

وتتضمن القائمة الفرعية هذه معايير البرامج التالية:

- وحدة القياس
- تكوين
- نوع جهاز الاستشعار
- نطاق جهاز الاستشعار
- منحنى جهاز الاستشعار
- المعايرة

P405 DIMENSION UNIT

يقوم بتحديد وحدة القياس للنظام.

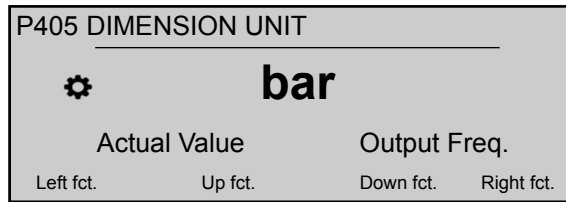

في حالة الحاجة إلى تغيير في هذا المعيار، يجب أن تأخذ في الاعتبار تغيير **P420 SENSOR RANGE** لوحدة القياس المتوافقة أيضاً!

P410 CONF.SENSOR

يقوم بتعيين كيفية استخدام أجهزة الاستشعار المتصلة ومعرفة أي جهاز استشعار نشط. يمكن أيضاً قياس الاختلاف بين جهازي استشعار متصلين أو تهيئة استبدال تلقائي في حالة وجود جهاز استشعار معيب.

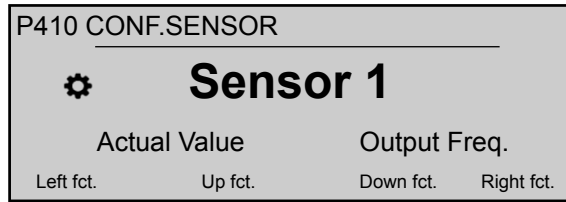

الإعداد الممكن هو:

جدول 13: الإعدادات الممكنة

الوصف	الميزة	جهاز الاستشعار
0/4 - إشارة 20 مللي أمبير: متصل بـX1/2 وX1/1 (+24 فولت)	نشط باستمرار	المستشعر 1
0/2 - إشارة 10 فولت: متصل بـX1/2 وX1/1 (+24 فولت) وX1/3 (أرضي)		
0/4 - إشارة 20 مللي أمبير: متصل بـX1/5 وX1/4 (+24 فولت)	نشط باستمرار	المستشعر 2
0/2 - إشارة 10 فولت: متصل بـX1/5 وX1/4 (+24 فولت) وX1/6 (أرضي)		
في حالة وجود جهاز استشعار معيب	الاستبدال التلقائي	تلقائي
غلق الدخل الرقمي 1 (-) X1/14 (X1/15)	الاستبدال اليدوي	استبدال الرقم 1

الوصف	الميزة	جهاز الاستشعار
غلق الدخل الرقمي 2 (X3/1 - X3/2)، على بطاقة (Premium Card)	الاستبدال اليدوي	استبدال الرقم 2
غلق الدخل الرقمي 3 (X3/5 - أرضي)	الاستبدال اليدوي	استبدال الرقم 3
غلق الدخل الرقمي 4 (X3/15 - 16)	الاستبدال اليدوي	استبدال الرقم 4
يكون جهاز الاستشعار الأقل من حيث القيمة الفعلية نشطاً.	الاستبدال التلقائي	التخفيض التلقائي
يكون جهاز الاستشعار الأعلى من حيث القيمة الفعلية نشطاً.	الاستبدال التلقائي	الرفع التلقائي
الفرق بين أجهزة الاستشعار المتصلة كقيمة فعلية.	-	جهاز الاستشعار 1 - جهاز الاستشعار 2

P415 SENSOR TYPE

يُحدد نوع جهاز الاستشعار وطرف الدخل.

P415 SENSOR TYPE			
		4-20 mA	
Actual Value		Output Freq.	
Left fct.	Up fct.	Down fct.	Right fct.

الإعداد الممكن هو:

جدول 14: تحديد نوع جهاز الاستشعار وطرف الدخل.

جهاز الاستشعار	أطراف الدخل	القيمة الفعلية
• تناظري 20 - 4 مللي أمبير • تناظري 20 - 10 مللي أمبير	• X1/2: المستشعر 1 • X1/5: المستشعر 2	يُحدد بواسطة إشارة تيار متصلة بطرف الدخل المتوفر.
تناظري U 0-10 فولت	• X1/2: المستشعر 1 • X1/5: المستشعر 2	يُحدد بواسطة إشارة جهد متصلة بطرف الدخل المتوفر.

G

P420 SENSOR RANGE

يقوم بتعيين قيمة النطاق النهائي (20 مللي أمبير أو 10 فولت) لجهاز الاستشعار المتصل.

P420 SENSOR RANGE			
		20mA - 10.00bar	
Actual Value		Output Freq.	
Left fct.	Up fct.	Down fct.	Right fct.

وبصفة خاصة، يجب أن تكون قيمة النطاق النهائي (20 مللي أمبير أو 10 فولت) دائماً مساوية لنسبة 100% من نطاق جهاز الاستشعار (أي تكون لجهاز استشعار ضغط متغير 0.4 بار 20 مللي أمبير = 0.4 بار).

P425 SENSOR CURVE

يقوم بتعيين الوظيفة الرياضية (منحنى) لتحديد القيمة الفعلية بناءً على إشارة جهاز الاستشعار.

P425 SENSOR CURVE			
 Linear			
Actual Value		Output Freq.	
Left fct.	Up fct.	Down fct.	Right fct.

الإعداد الممكن هو:

جهاز الاستشعار	الاستخدام
خطي	<ul style="list-style-type: none"> التحكم في الضغط التحكم في الضغط المتغير المستوى درجة الحرارة التحكم في التدفق (حتى أو ميكانيكي)
تربيعي	<ul style="list-style-type: none"> التحكم في التدفق (باستخدام لوحة الفتحة مع جهاز استشعار ضغط متغير)

P430 SENS.1 CAL.0

يستخدم هذا المعيار لمعايرة أدنى قيمة لجهاز الاستشعار 1.

P430 SENS.1 CAL.0			
 0 %			
Actual Value		Output Freq.	
Left fct.	Up fct.	Down fct.	Right fct.

بعد تعيين **P405 DIMENSION UNIT** و **P420 SENSOR RANGE**، يمكن تعديل نقطة الصفر لجهاز الاستشعار هذا بين -10% و +10%.

P435 SENS.1 CAL.X

يستخدم هذا المعيار لمعايرة أعلى قيمة نطاق لجهاز الاستشعار 1.

P435 SENS.1 CAL.X			
 0 %			
Actual Value		Output Freq.	
Left fct.	Up fct.	Down fct.	Right fct.

بعد تعيين **P405 DIMENSION UNIT** و **P420 SENSOR RANGE**، يمكن تعديل أعلى قيمة نطاق بين -10% و +10%.

P440 SENS.2 CAL.0

يستخدم هذا المعيار لمعايرة أدنى قيمة لجهاز الاستشعار 2.

P440 SENS.2 CAL.0			
 0 %			
Actual Value		Output Freq.	
Left fct.	Up fct.	Down fct.	Right fct.

بعد تعيين **P405 DIMENSION UNIT** و **P420 SENSOR RANGE**، يمكن تعديل نقطة الصفر لجهاز الاستشعار هذا بين -10% و +10%.

P445 SENS.2 CAL.X

يستخدم هذا المعيار لمعايرة أعلى قيمة نطاق لجهاز الاستشعار 2.

P445 SENS.2 CAL.X			
⚙️		0 %	
Actual Value		Output Freq.	
Left fct.	Up fct.	Down fct.	Right fct.

بعد تعيين P420 **SENSOR RANGE** و P405 **DIMENSION UNIT**، يمكن تعديل أعلى قيمة نطاق بين -10% و +10%.

.M500 SEQUENCE CONTR 8.3.9

نطاق القائمة

في القائمة الفرعية هذه يمكن تهيئة المعايير لتشغيل نظام متعدد المضخات. وتتضمن القائمة الفرعية هذه معايير البرامج التالية:

- القيمة الفعلية (زيادة، نقصان)
- التردد (تمكين، تعطيل، تخفيض)
- التأخير (تمكين، تبديل، تعطيل)
- القيمة الزائدة
- تأخير القيمة الزائدة
- الفواصل الزمنية للتبديل
- حد ونافاذة التردد المتزامن

للحصول على أمثلة ولمزيد من المعلومات، انظر P500 **مثال: مركز تتابع القائمة الفرعية P500** (صفحة 101).

G

P505 ACT.VAL.INC

P505 ACT.VAL.INC.			
⚙️		0.35 bar	
Actual Value		Output Freq.	
Left fct.	Up fct.	Down fct.	Right fct.

يقوم بتحديد قيمة الرفع على النطاق 0.00 - P420 **SENSOR RANGE**.

G

P510 ACT.VAL.DEC

P510 ACT.VAL.DEC.			
⚙️		0.15 bar	
Actual Value		Output Freq.	
Left fct.	Up fct.	Down fct.	Right fct.

يقوم بتحديد قيمة التخفيض على النطاق 0.00 - P420 **SENSOR RANGE**.

G

P515 ENABLE FRQ

يقوم هذا المعيار (القيمة الافتراضية 48.0 هرتز، الإعداد الممكن 0.0-70.0 هرتز) بتعيين تردد التحريير المطلوب للمضخات التالية.

P515 ENABLE FRQ.			
		48.0 Hz	
Actual Value		Output Freq.	
Left fct.	Up fct.	Down fct.	Right fct.

يبدأ تشغيل المضخة التالية عندما يتم الوصول إلى هذه القيمة وينخفض ضغط النظام ليصبح أقل من الفرق (P02 REQUIRED) P510 ACT.VAL.DEC.VAL).

.P520 ENABLE DLY

ينطبق هذا المعيار فقط على مرحل التتابع!

P520 ENABLE DLY.			
		5 sec	
Actual Value		Output Freq.	
Left fct.	Up fct.	Down fct.	Right fct.

يقوم بتعيين وقت تأخير التمكين: يبدأ تشغيل مضخة السرعة الثابتة بعد الوقت المحدد.

.P525 SWITCH DLY

ينطبق هذا المعيار فقط على مرحل التتابع!

P525 SWITCH DLY.			
		5 sec	
Actual Value		Output Freq.	
Left fct.	Up fct.	Down fct.	Right fct.

يقوم بتعيين وقت تأخير التبديل، وبالتالي تجنب التبديل المتكرر الناتج عن التغير في الاستهلاك.

.P530 DISABLE FRQ

ينطبق هذا المعيار فقط على مرحل التتابع!

P530 DISABLE FRQ.			
		30 Hz	
Actual Value		Output Freq.	
Left fct.	Up fct.	Down fct.	Right fct.

يقوم بتعيين التردد لإيقاف تشغيل مضخات السرعة الثابتة. إذا أصبح العاكس الرئيسي أقل من هذا التردد لوقت أطول من P535 DISABLE DLY. المحدد مسبقًا وضغط النظام أعلى من P03 EFF.REQ.VAL، يقوم العاكس الرئيسي بإيقاف مضخة مساعدة أخرى.

.P535 DISABLE DLY

ينطبق هذا المعيار فقط على مرحل التتابع!

P535 DISABLE DLY.			
		5 sec	
Actual Value		Output Freq.	
Left fct.	Up fct.	Down fct.	Right fct.

يقوم بتعيين وقت التأخير قبل إيقاف تشغيل المضخات المساعدة.

.P540 DROP FRQ

ينطبق هذا المعيار فقط على مرحل التتابع!

P540 DROP FRQ.			
		<h2>42 Hz</h2>	
Actual Value		Output Freq.	
Left fct.	Up fct.	Down fct.	Right fct.

يستخدم لمنع النظام من مطرقة الضغط. قبل أن يبدأ العاكس الرئيسي في تشغيل مضخة مساعدة جديدة، ينخفض إلى هذا التردد ثم (عند الوصول إلى التردد) يبدأ تشغيل المضخة؛ وفي هذه النقطة يعود العاكس الرئيسي إلى وضع التشغيل العادي.

P545 OVERVALUE

ينطبق هذا المعيار فقط على مرحل التتابع!

P545 OVERVALUE			
		<h2>OFF</h2>	
Actual Value		Output Freq.	
Left fct.	Up fct.	Down fct.	Right fct.

يحمي هذا المعيار النظام من الضغط الزائد في حالة عدم معايرة HYDROVAR بشكل غير صحيح: إذا تم الوصول إلى هذه القيمة المحددة، يتم تنفيذ إيقاف التشغيل التلقائي لمضخات المتابعة.

الإعدادات الممكنة هي "إيقاف تشغيل" (افتراضي) أو **P420 SENSOR RANGE**.

.P550 OVERVAL.DLY

ينطبق هذا المعيار فقط على مرحل التتابع!

P550 OVERVAL.DLY.			
		<h2>0.0 sec</h2>	
Actual Value		Output Freq.	
Left fct.	Up fct.	Down fct.	Right fct.

يقوم هذا المعيار بتعيين وقت التأخير لإيقاف تشغيل مضخة مساعدة في حالة تجاوز القيمة الفعلية لحد **P545 OVERVALUE**.

G

.P555 SWITCH INTV

ينطبق هذا المعيار فقط على التتابع المتسلسل والمتزامن!

P555 SWITCH INTV.			
		<h2>24 hours</h2>	
Actual Value		Output Freq.	
Left fct.	Up fct.	Down fct.	Right fct.

يقوم هذا المعيار بتعيين الفاصل الزمني للتبديل الخاص بالتغيير الحلقى: وهو يسمح بالتغيير التلقائي للمضخة الرئيسية والمضخات المساعدة.

بمجرد الوصول إلى وقت التبديل تصبح المضخة التالية رئيسية ويتم إعادة تشغيل العداد؛ هذا يوفر تآكلًا متسقًا وساعات تشغيل متساوية لكل المضخات. يكون الفاصل الزمني للتبديل نشطًا طالما لا يتوقف العاكس الرئيسي.

للحصول على معلومات حول كيفية الحصول على الإعداد الصحيح، انظر مثال: مركز تتابع القائمة الفرعية P500 (صفحة 101).

G P560 SYNCHR.LIM

ينطبق هذا المعيار فقط على التتابع المتزامن!

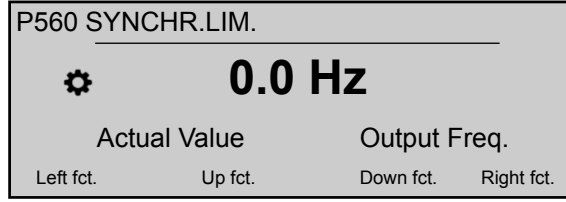

يقوم هذا المعيار بتعيين حد التردد: يتم إيقاف تشغيل المضخة المساعدة الأولى إذا قل التردد عن قيمة هذا المعيار. للحصول على معلومات حول كيفية الحصول على الإعداد الصحيح، انظر مثال: مركز تتابع القائمة الفرعية P500 (صفحة 101).

G P565 SYNCHR.WND

ينطبق هذا المعيار فقط على التتابع المتزامن!

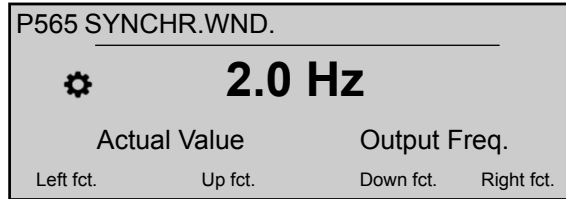

يقوم هذا المعيار بتعيين نافذة التردد: حد إيقاف تشغيل المضخة المساعدة التالية. للحصول على معلومات حول كيفية الحصول على الإعداد الصحيح، انظر مثال: مركز تتابع القائمة الفرعية P500 (صفحة 101).

M600 ERROR 8.3.10

نطاق القائمة

وتتضمن القائمة الفرعية هذه معايير البرامج التالية:

- الحد الأدنى العتبي
- وقت التأخير
- إعادة تعيين الخطأ تلقائيًا

.P605 MIN.THRESH

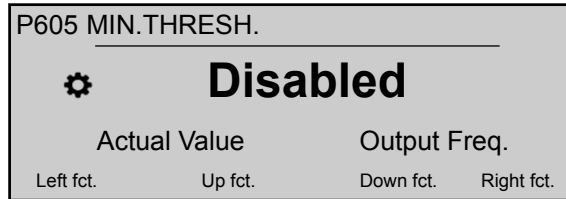

يحدد الحد الأدنى العتبي: إذا لم يتم الوصول إلى قيمة معدلة < 0.00 ضمن P610 DELAY-TIME، تتوقف الوحدة (رسالة الإخفاق: (MIN.THRESH.ERROR).

P610 DELAY-TIME G

ملاحظة:

تكون وظيفة الحد الأدنى العتبي نشطة أيضاً أثناء بدء تشغيل المضخة. لذلك، يجب تعيين وقت التأخير ليكون أعلى من الوقت اللازم لتشغيل المضخة وملء النظام.

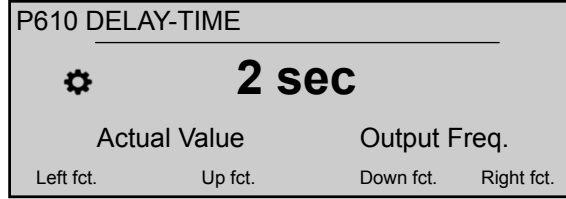

يُحدد وقت التأخير للحد الأدنى العتبي: يقوم بإغلاق HYDROVAR إذا انخفضت القيمة الفعلية إلى أقل من P605 أو إذا تم فتح حماية من انخفاض الماء (عند الأطراف **.X1/16-17).MIN.THRESH**).

P615 ERROR RESET G

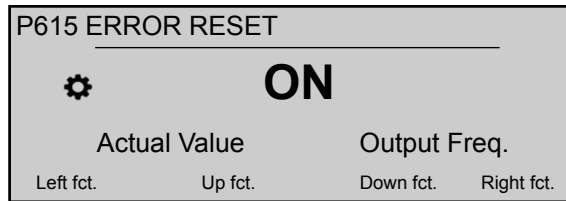

يُحدد إعادة التعيين التلقائية للأخطاء؛ إذا تم تحديد إعادة التعيين يدوياً، قم بتبديل موصل تشغيل/إيقاف تشغيل خارجي إلى الطرف **X1/18-19**. الإعداد الممكن هو:

الوصف	جهاز الاستشعار
<ul style="list-style-type: none"> • يسمح بإعادة التشغيل تلقائياً خمس مرات عندما يحدث خطأ ما. • يقوم بإيقاف تشغيل الوحدة بعد إعادة التشغيل للمرة الخامسة. • يتم تخفيض العداد الداخلي بمقدار واحد بعد كل ساعة تشغيل. 	تشغيل
<ul style="list-style-type: none"> • كل خطأ يظهر على الشاشة. • يجب أن تتم إعادة تعيين كل خطأ يدوياً. 	إيقاف تشغيل

M700 OUTPUTS 8.3.11

نطاق القائمة

وتتضمن القائمة الفرعية هذه معايير البرامج التالية:

- الخرج التناظري 1 و 2
- تهيئة مرحل الحالة 1 و 2

P705 ANALOG OUT.1

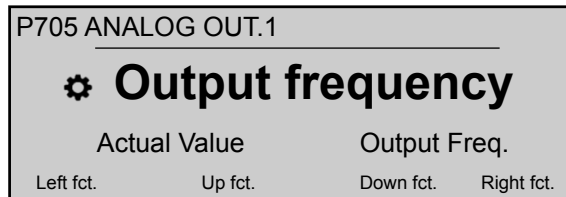

يُحدد الخرج التناظري الأول، المتصل بالطرف X3/3-4 على بطاقة Premium Card (الخرج التناظري 0 - 10 فولت = 0 - 100%).

P710 ANALOG OUT.2

P710 ANALOG OUT.2			
 Actual value			
Actual Value		Output Freq.	
Left fct.	Up fct.	Down fct.	Right fct.

يُحدد الخرج التناظري الثاني، المتصل بالطرف X3/5-6 على بطاقة Premium Card (الخرج التناظري 4 - 20 مللي أمبير = 0 - 100%).

P715 CONF.REL.1

P715 CONF.REL.1			
 Running			
Actual Value		Output Freq.	
Left fct.	Up fct.	Down fct.	Right fct.

يُحدد مرحل الحالة 1 (6 - 5 - 4/X2). الإعدادات الممكنة هي:

جهاز الاستشعار	الوصف	الإجراء المتخذ إذا كانت الحالة = نعم
Power	HYDROVAR يتصل بمصدر الطاقة.	المرحل 1: 6 - 4 - 2/X2 مغلق
Running	المحرك قيد التشغيل	المرحل 1: 6 - 4 - 2/X2 مغلق
Errors	تتم الإشارة إلى خطأ ما على HYDROVAR (بما في ذلك انقطاع التيار الكهربائي).	المرحل 1: 6 - 5 - 2/X2 مغلق
Warnings	تتم الإشارة إلى تحذير ما في HYDROVAR	المرحل 1: 6 - 5 - 2/X2 مغلق
StandBy	يتم تحرير المضخة يدويًا ومن خلال التحرير الخارجي، لا تتم الإشارة إلى أي خطأ/تحذير ولا يتم تشغيل HYDROVAR.	المرحل 1: 6 - 4 - 2/X2 مغلق
Errorreset	إذا تم تفعيل P615 ERROR RESET وحدث خطأ خمس مرات - < خطأ - <	المرحل 1: 6 - 4 - 2/X2 مغلق

P720 CONF.REL.2

P720 CONF.REL.2			
 Errors			
Actual Value		Output Freq.	
Left fct.	Up fct.	Down fct.	Right fct.

يُحدد مرحل الحالة 2 (3 - 2 - 1/X2). الإعدادات الممكنة هي:

جهاز الاستشعار	الوصف	الإجراء المتخذ إذا كانت الحالة = نعم
Power	HYDROVAR يتصل بمصدر الطاقة.	المرحل 2: 3 - 1 - 2/X2 مغلق
Running	المحرك قيد التشغيل	المرحل 2: 3 - 1 - 2/X2 مغلق

الإجراء المتخذ إذا كانت الحالة = نعم	الوصف	جهاز الاستشعار
المرحل 2: 3 - 2 / X2 مغلق	تتم الإشارة إلى خطأ ما على HYDROVAR (بما في ذلك انقطاع التيار الكهربائي).	Errors
المرحل 2: 3 - 2 / X2 مغلق	تتم الإشارة إلى تحذير ما في HYDROVAR	Warnings
المرحل 2: 3 - 1 / X2 مغلق	يتم تحرير المضخة يدويًا ومن خلال التحرير الخارجي، لا تتم الإشارة إلى أي خطأ/تحذير ولا يتم تشغيل HYDROVAR.	StandBy
المرحل 2: 3 - 1 / X2 مغلق	إذا تم تفعيل P615 ERROR وحدث خطأ خمس مرات - < RESET خطأ - <	Errorreset

M800 REQUIRED VALUES 8.3.12

نطاق القائمة

وتتضمن القائمة الفرعية هذه معايير البرامج التالية:

- تهيئة القيمة المطلوبة
- التبديل بين القيم المطلوبة
- الترددات اللازمة لوضع المشغل

للحصول على مثال، انظر **مثال: وضع المشغل P105** (صفحة 99).

P805 C.REQ.VAL.1

P805 C.REQ.VAL.1



Digital

Actual Value

Left fct. Up fct.

Output Freq.

Down fct. Right fct.

يقوم بتهيئة القيمة المطلوبة 1. الإعداد الممكن هو:

جهاز الاستشعار	الوصف	متصل بالأطراف (بطاقة Premium Card)
Digital	تستخدم القيمة الداخلية المطلوبة 1. للإعداد، انظر P02 REQUIRED VAL أو P820 REQ.VAL.1	-
تناظري U 0-10 فولت	يتم تعيين القيمة المطلوبة 1 بقيمة إشارة الجهد.	X3/8-9
تناظري 0 - 20 مللي أمبير	يتم تعيين القيمة المطلوبة 1 بقيمة إشارة التيار.	X3/7-8
تناظري 0 - 20 مللي أمبير	يتم تعيين القيمة المطلوبة 1 بقيمة إشارة التيار.	X3/7-8

P810 C.REQ.VAL.2

P810 C.REQ.VAL.2



OFF

Actual Value

Left fct. Up fct.

Output Freq.

Down fct. Right fct.

يقوم بتهيئة القيمة المطلوبة 2. الإعدادات الممكنة هي:

جهاز الاستشعار	الوصف	متصل بالأطراف (بطاقة Premium Card)
Off	لم يتم استخدام القيمة المطلوبة 2.	-
رقمي Digital	تستخدم القيمة الداخلية المطلوبة 2. للإعداد، انظر P02REQUIRED P825 REQ.VAL.2 أو VAL.	-
تناظري U 0-10 فولت	يتم تعيين القيمة المطلوبة 2 بقيمة إشارة الجهد.	X3/11-12
تناظري 20 - 0 مللي أمبير	يتم تعيين القيمة المطلوبة 2 بقيمة إشارة التيار.	X3/10-11
تناظري 20 - 4 مللي أمبير	يتم تعيين القيمة المطلوبة 2 بقيمة إشارة التيار.	X3/10-11

.P815 SW.REQ.VAL

P815 SW.REQ.VAL.

 **Setpoint 1**

Actual Value Output Freq.

Left fct. Up fct. Down fct. Right fct.

قم بتهيئة التبديل بين القيمة المطلوبة 1 و2. الإعداد الممكن هو:

جهاز الاستشعار	احتمالات التبديل	الإجراء
Setpoint 1	رقم	تكون القيمة المطلوبة 1 فقط نشطة.
Setpoint 2	رقم	تكون القيمة المطلوبة 2 فقط نشطة.
Switch Dig 1	يدوي	غلق الدخول الرقمي 1 (X1/14-15)
Switch Dig 2	يدوي	غلق الدخول الرقمي 2 (X3/1-2) على بطاقة Premium Card

P820 REQ.VAL.1

P820 REQ.VAL.1

 **XX.X bar**

Actual Value Output Freq.

Left fct. Up fct. Down fct. Right fct.

يقوم بتعيين القيمة الرقمية المطلوبة 1 في بار (الإعداد الممكن 0.0 - P420 SENSOR RANGE).

تكون القيمة نشطة في كل أوضاع التشغيل (باستثناء وضع المشغل)، في حالة تطبيق الآتي:

- P805 C.REQ.VAL.1 مضبوطة على Digital.
- P815 SW.REQ.VAL مضبوطة على Setpoint 1 أو يتم اختيار القيمة الرقمية المطلوبة 1 عبر الإدخال الرقمي (مفتوح).

إذا كانت القيمة المطلوبة للتيار نشطة، يمكن لـ P02 REQUIRED VAL تجاوز القيمة المطلوبة المحددة مسبقاً.

P825 REQ.VAL.2

P825 REQ.VAL.2			
 XX.X bar			
Actual Value		Output Freq.	
Left fct.	Up fct.	Down fct.	Right fct.

يقوم بتعيين القيمة الرقمية المطلوبة 2 في بار (الإعداد الممكن 0.0 - P420 **SENSOR RANGE**). تكون القيمة نشطة في كل أوضاع التشغيل (باستثناء وضع المشغل)، في حالة تطبيق الآتي:

- P810 **C.REQ.VAL.2** مضبوطة على **Digital**.
- P815 **SW.REQ.VAL** مضبوطة على **Setpoint 1** أو يتم اختيار القيمة الرقمية المطلوبة 2 عبر الإدخال الرقمي (مفتوح).

إذا كانت القيمة المطلوبة للتيار نشطة، يمكن لـ **P02 REQUIRED VAL** تجاوز القيمة المطلوبة المحددة مسبقاً.

P830 ACTUAT.FRQ1

P830 ACTUAT.FRQ1			
 0.0 Hz			
Actual Value		Output Freq.	
Left fct.	Up fct.	Down fct.	Right fct.

يقوم بتعيين التردد المطلوب 1 لوضع Actuator (الإعداد الممكن 0.0 هرتز - P245 **MAX.FREQ**). يكون التردد المحدد نشطاً فقط في وضع المشغل، في حالة تطبيق الآتي:

- P805 **C.REQ.VAL.1** مضبوطة على **Digital**.
- P815 **SW.REQ.VAL** مضبوطة على **Setpoint 1** أو يتم اختيار تردد 1 ACTUATOR عبر الإدخال الرقمي (مفتوح).

P835 ACTUAT.FRQ2

P835 ACTUAT.FRQ2			
 0.0 Hz			
Actual Value		Output Freq.	
Left fct.	Up fct.	Down fct.	Right fct.

يقوم بتعيين التردد المطلوب 2 لوضع Actuator (الإعداد الممكن 0.0 هرتز - P245 **MAX.FREQ**). يكون التردد المحدد نشطاً فقط في وضع المشغل، في حالة تطبيق الآتي:

- P810 **C.REQ.VAL.2** مضبوطة على **Digital**.
- P815 **SW.REQ.VAL** مضبوطة على **Setpoint 2** أو يتم اختيار تردد 2 ACTUATOR عبر الإدخال الرقمي (مغلق).

M900 OFFSET 8.3.13

نطاق القائمة

وتتضمن القائمة الفرعية هذه معايير البرامج التالية:

- الإزاحة (الدخل، النطاق)
 - المستوى (1،2)
 - الإزاحة (X1، Y1)
 - الإزاحة (X2، Y2)
- للحصول على مثال حول وظيفة الإزاحة ولمزيد من المعلومات، انظر مثال: **إزاحة القائمة الفرعية P900** (صفحة 102).

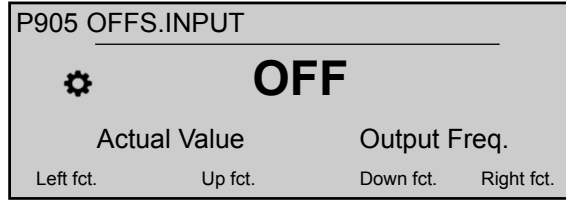

يُحدد دخل الإزاحة. الإعداد الممكن هو:

جهاز الاستشعار	حساب الإزاحة
Off	تم التعطيل
An. U1 0-10 فولت	تم حسابه من إشارة الجهد (0 - 10 فولت) المتصلة بالأطراف X3/7-8-9 (القيمة المطلوبة 1)
An. U2 0-10 فولت	تم حسابه من إشارة الجهد (0 - 10 فولت) المتصلة بالأطراف X3/10-11-12 (القيمة المطلوبة 2)
An. I1 0-20 مللي أمبير	تم حسابه من إشارة التيار (0 - 20 مللي أمبير) المتصلة بالأطراف X3/7-8 (القيمة المطلوبة 1)
An. I1 4-20 مللي أمبير	تم حسابه من إشارة التيار (4 - 20 مللي أمبير) المتصلة بالأطراف X3/7-8 (القيمة المطلوبة 1)
An. I2 0-20 مللي أمبير	تم حسابه من إشارة التيار (0 - 20 مللي أمبير) المتصلة بالأطراف X3/10-11 (القيمة المطلوبة 2)
An. I2 4-20 مللي أمبير	تم حسابه من إشارة التيار (4 - 20 مللي أمبير) المتصلة بالأطراف X3/10-11 (القيمة المطلوبة 2)

إذا انخفضت إشارة التيار الواردة إلى أقل من 4 مللي أمبير، تظهر رسالة تحذير على الشاشة؛ ومع ذلك، يستمر HYDROVAR في التشغيل بدون وظيفة إزاحة.

P907 OFFSET RANGE

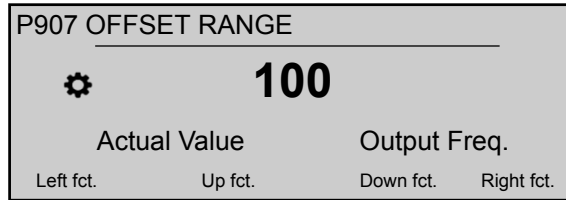

قم بتعيين تمثيل نطاق جهاز الاستشعار: تعتمد القيمة على أقصى نطاق لجهاز استشعار الإزاحة المتصل. يعطي نطاق إزاحة أعلى دقة دخل إشارة أعلى.

للحصول على مثال حول وظيفة الإزاحة ولمزيد من المعلومات، انظر مثال: [إزاحة القائمة الفرعية P900](#) (صفحة 102).

P910 LEVEL 1

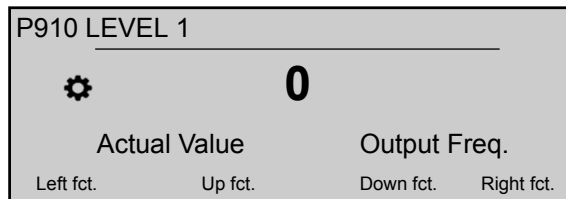

يُحدد المستوى الأول حتى تصبح وظيفة الإزاحة 1 نشطة.

للحصول على مثال حول وظيفة الإزاحة ولمزيد من المعلومات، انظر مثال: [إزاحة القائمة الفرعية P900](#) (صفحة 102).

P912 OFFSET X1

P912 OFFSET X1			
		0	
Actual Value		Output Freq.	
Left fct.	Up fct.	Down fct.	Right fct.

يقوم بتعيين قيمة إشارة الإزاحة (X1) حيث أنها نقطة ثابتة. للحصول على مثال حول وظيفة الإزاحة ولمزيد من المعلومات، انظر مثال: [إزاحة القائمة الفرعية P900](#) (صفحة 102).

P913 OFFSET Y1

P913 OFFSET Y1			
		0.00 bar	
Actual Value		Output Freq.	
Left fct.	Up fct.	Down fct.	Right fct.

يقوم بتعيين الحد الأقصى المسموح به للضغط على P912 OFFSET X1. للحصول على مثال حول وظيفة الإزاحة ولمزيد من المعلومات، انظر مثال: [إزاحة القائمة الفرعية P900](#) (صفحة 102).

P915 LEVEL 2

P915 LEVEL 2			
		100	
Actual Value		Output Freq.	
Left fct.	Up fct.	Down fct.	Right fct.

يُحدد الحد الثاني الذي تبدأ فيه وظيفة الإزاحة 2 في أن تصبح نشطة. للحصول على مثال حول وظيفة الإزاحة ولمزيد من المعلومات، انظر مثال: [إزاحة القائمة الفرعية P900](#) (صفحة 102).

P917 OFFSET X2

P917 OFFSET X2			
		100	
Actual Value		Output Freq.	
Left fct.	Up fct.	Down fct.	Right fct.

يقوم بتعيين قيمة إشارة الإزاحة (X2) حيث أنها نقطة ثابتة. للحصول على مثال حول وظيفة الإزاحة ولمزيد من المعلومات، انظر مثال: [إزاحة القائمة الفرعية P900](#) (صفحة 102).

P918 OFFSET Y2

P918 OFFSET Y2			
		0.00 bar	
Actual Value		Output Freq.	
Left fct.	Up fct.	Down fct.	Right fct.

قم بتعيين الضغط المطلوب عند التدفق هذا.
للحصول على مثال حول وظيفة الإزاحة ولمزيد من المعلومات، انظر مثال: **إزاحة القائمة الفرعية P900** (صفحة 102).

M1000 TEST RUN 8.3.14

نطاق القائمة

وتتضمن القائمة الفرعية هذه معايير البرامج التالية:

- تشغيل الاختبار التلقائي
- تكرار تشغيل الاختبار
- تعزيز تشغيل الاختبار
- وقت تشغيل الاختبار
- تحديد عاكس لتشغيل الاختبار
- تشغيل الاختبار اليدوي

P1005 TEST RUN

G

P1005 TEST RUN			
⚙️ After 100 hrs			
Actual Value		Output Freq.	
Left fct.	Up fct.	Down fct.	Right fct.

يتحكم في تشغيل الاختبار تلقائيًا والذي يقوم بتشغيل المضخة بعد التوقف الأخير وذلك لمنع المضخة من الانسداد (الإعدادات الممكنة هي "Off" أو "بعد 100 ساعة").

يكون تشغيل الاختبار التلقائي نشطًا فقط عندما يحدث كلاً من الآتي:

- HYDROVAR يتوقف ولكن يتم تحريره يدويًا.
- يتم غلق وصلة تشغيل/إيقاف تشغيل الخارجية (19 - X1/18).

G

P1010 TEST RUN FRQ

P1010 TEST RUN FRQ.			
⚙️ 30.0 Hz			
Actual Value		Output Freq.	
Left fct.	Up fct.	Down fct.	Right fct.

يعين مرات تكرار تشغيل الاختبار التلقائي واليدوي.

P1015 TEST R.BOOST

G

P1015 TEST R.BOOST			
⚙️ 10.0 %			
Actual Value		Output Freq.	
Left fct.	Up fct.	Down fct.	Right fct.

يعين الجهد الكهربائي للمحرك عند التشغيل (الإعدادات الممكنة 0 - 25%) كنسبة من الجهد الكهربائي المقدر للدخل.

P1020 TEST R.TIME G

P1020 TEST R.TIME			
5 sec			
Actual Value		Output Freq.	
Left fct.	Up fct.	Down fct.	Right fct.

يعين وقت تشغيل الاختبار.

P1025 SEL.DEVICE

P1025 SEL.DEVICE			
* 1 *			
Actual Value		Output Freq.	
Left fct.	Up fct.	Down fct.	Right fct.

يحدد العاكس لتشغيل الاختبار اليدوي.

.P1030 TEST RUN MAN

P1030 TEST RUN MAN.			
Press > for 3 sec			
Actual Value		Output Freq.	
Left fct.	Up fct.	Down fct.	Right fct.

يقوم بتشغيل الاختبار يدويًا للوحدة المختارة من قبل P1025 SEL.DEVICE: هذه الوظيفة صالحة أيضًا للمضخات ثابتة السرعة في وضع مرحل التتابع.
بالنسبة لهذا المعيار، يُرجى العلم أنه بمجرد الدخول إلى وضع التحرير (من خلال الضغط على زر الضغط المتاح)، يمكن للمستخدم تأكيد القيمة الجديدة من خلال الضغط لمدة 3 ثوانٍ على زر الضغط الأيمن (▶).

M1100 SETUP 8.3.15

نطاق القائمة

وتتضمن القائمة الفرعية هذه معايير البرامج التالية:

- إعداد استعادة المصنع
- كلمة المرور 2
- مسح ذاكرة الأخطاء
- مسح ساعات المحرك
- مسح وقت التشغيل

P1110 FACTORY SET

P1110 FACTORY SET			
Europe			
Actual Value		Output Freq.	
Left fct.	Up fct.	Down fct.	Right fct.

يقوم باستعادة إعدادات المصنع. الإعدادات الممكنة هي:

الإعداد	حساب الإزاحة
Europe	استعادة إعداد المصنع للإصدارات الأوروبية.
USA	استعادة إعداد المصنع لإصدارات الولايات المتحدة.

بالنسبة لهذا المعيار، يُرجى العلم أنه بمجرد الدخول إلى وضع التحرير (من خلال الضغط على زر الضغط المتاح)، يمكن للمستخدم تأكيد القيمة الجديدة من خلال الضغط لمدة 3 ثوانٍ على زر الضغط الأيمن (▶).

P1120 PASSWORD 2

P1120 PASSWORD 2			
 0000			
Actual Value		Output Freq.	
Left fct.	Up fct.	Down fct.	Right fct.

أدخل كلمة مرور النظام التي تتيح الوصول إلى معايير المصنع.
بالنسبة لهذا المعيار، يُرجى العلم أنه بمجرد الدخول إلى وضع التحرير (من خلال الضغط على زر الضغط المتاح)، يمكن للمستخدم تأكيد القيمة الجديدة من خلال الضغط لمدة 3 ثوانٍ على زر الضغط الأيمن (▶).

P1125 CLR.ERRORS

P1125 CLR.ERRORS			
 ALL			
Actual Value		Output Freq.	
Left fct.	Up fct.	Down fct.	Right fct.

يستخدم لمسح ذاكرة الأخطاء إما (8-1) لوحدة واحدة محددة أو "الكل" لكل الوحدات في التتابع المتسلسل أو المتزامن.
بالنسبة لهذا المعيار، يُرجى العلم أنه بمجرد الدخول إلى وضع التحرير (من خلال الضغط على زر الضغط المتاح)، يمكن للمستخدم تأكيد القيمة الجديدة من خلال الضغط لمدة 3 ثوانٍ على زر الضغط الأيمن (▶).

.P1130 CLR.MOTOR H

P1130 CLR.MOTOR H.			
 ALL			
Actual Value		Output Freq.	
Left fct.	Up fct.	Down fct.	Right fct.

يستخدم لمسح ساعات المحرك إما (8-1) لوحدة واحدة محددة أو "الكل" لكل الوحدات في التتابع المتسلسل أو المتزامن.
بالنسبة لهذا المعيار، يُرجى العلم أنه بمجرد الدخول إلى وضع التحرير (من خلال الضغط على زر الضغط المتاح)، يمكن للمستخدم تأكيد القيمة الجديدة من خلال الضغط لمدة 3 ثوانٍ على زر الضغط الأيمن (▶).

.P1135 CLR.OPERAT

P1135 CLR.OPERAT.			
 Press ▶ 3 sec			
Actual Value		Output Freq.	
Left fct.	Up fct.	Down fct.	Right fct.

يقوم بمسح وقت التشغيل الذي يخزن إجمالي الوقت الذي اتصل فيه HYDROVAR بمصدر الطاقة.

بالنسبة لهذا المعيار، يُرجى العلم أنه بمجرد الدخول إلى وضع التحرير (من خلال الضغط على زر الضغط المتاح)، يمكن للمستخدم تأكيد القيمة الجديدة من خلال الضغط لمدة 3 ثوانٍ على زر الضغط الأيمن (▶).

P1140 CLR.KWH CNT

P1140 CLR.KWH CNT.			
		<h1>ALL</h1>	
Actual Value		Output Freq.	
Left fct.	Up fct.	Down fct.	Right fct.

يستخدم لمسح عداد كيلوات-ساعات إما (1-8) لوحدة واحدة محددة أو "الكل" لكل الوحدات في التتابع المتسلسل أو المتزامن. بالنسبة لهذا المعيار، يُرجى العلم أنه بمجرد الدخول إلى وضع التحرير (من خلال الضغط على زر الضغط المتاح)، يمكن للمستخدم تأكيد القيمة الجديدة من خلال الضغط لمدة 3 ثوانٍ على زر الضغط الأيمن (▶).

M1200 RS-485 INTERFACE 8.3.16

نطاق القائمة

وتتضمن القائمة الفرعية هذه معايير البرامج التالية:

- واجهة المستخدم (العنوان، معدّل البتّ بالثانية، التنسيق)
- الواجهة الداخلية (عنوان المضخة)

المعايير التالية ضرورية للاتصال بين HYDROVAR وجهاز خارجي (مثل، PLC) بواسطة بروتوكول Modbus القياسي. قم بتعيين العنوان المطلوب ومعدّل البتّ بالثانية والتنسيق بناءً على متطلبات النظام.

P1203 PROTOCOL

P1203 PROTOCOL			
		<h1>Modbus RTU</h1>	
Actual Value		Output Freq.	
Left fct.	Up fct.	Down fct.	Right fct.

يقوم بتعيين بروتوكول الاتصال المطلوب.

الإعدادات الممكنة هي:

- تم التعطيل
- Modbus RTU
- Modbus ASCII
- BACNet MS/TP

P1205 ADDRESS

P1205 ADDRESS			
		<h1>1</h1>	
Actual Value		Output Freq.	
Left fct.	Up fct.	Down fct.	Right fct.

يقوم بتعيين العنوان المطلوب (الإعداد الممكن هو 1 - 247) لواجهة المستخدم.

P1210 BAUD RATE

P1210 BAUD RATE			
		9600	
Actual Value		Output Freq.	
Left fct.	Up fct.	Down fct.	Right fct.

يقوم بتعيين **BAUD RATE** لواجهة المستخدم.
الإعدادات الممكنة هي:

- 1200
- 2400
- 4800
- 9600
- 14400
- 19200
- 38400
- 57600
- 76800
- 115200

P1215 FORMAT

P1215 FORMAT			
		8, N, 1	
Actual Value		Output Freq.	
Left fct.	Up fct.	Down fct.	Right fct.

يقوم بتعيين تنسيق البيانات **FORMAT** لمنفذ الاتصال، بناءً على قيمة بروتوكول **P1203 PROTOCOL**.
الإعدادات الممكنة هي:

- E، 1، 8
- O، 1، 8
- N، 2، 8
- N، 1، 8
- E، 1، 7
- O، 1، 7
- N، 2، 7
- N، 1، 7

.P1220 PUMP ADDR

P1220 PUMP ADDR.			
		1	
Actual Value		Output Freq.	
Left fct.	Up fct.	Down fct.	Right fct.

يُحدد عنواناً لكل عاكس.

P1221 BACNET DEV. ID

P1221 BACNET DEV.ID			
		84001	
Actual Value		Output Freq.	
Left fct.	Up fct.	Down fct.	Right fct.

يقوم بتعيين معرف جهاز Bacnet

P1225 SSID NUMBER

P1225 SSID NUMBER			
		01234567	
Actual Value		Output Freq.	
Left fct.	Up fct.	Down fct.	Right fct.

يوضح هذا المعيار رقم التعريف لشبكة Wi-Fi والتي يتم إنشاؤها عندما يتم تجميع الوحدة اللاسلكية في HYDROVAR. وعلى وجه الخصوص، يكون اسم الشبكة: "P1225__hydrovar__"، حيث تكون P1225 قيمة هذا المعيار، في شكل كلمة مكونة من 8 حروف.

على سبيل المثال: إذا كانت P1225 = a1b2c3d4، يكون اسم شبكة "Wi-Fi = hydrovara1b2c3d4"

P1226 SEC.KEY NUMBER

P1226 SEC.KEY NUMBER			
		01234567	
Actual Value		Output Freq.	
Left fct.	Up fct.	Down fct.	Right fct.

يوضح هذا المعيار رقم المفتاح الأمني للوصول إلى شبكة Wi-Fi التي يتم إنشاؤها عندما يتم تجميع الوحدة اللاسلكية في HYDROVAR.

وعلى وجه الخصوص، يكون رقم المفتاح الأمني: "P1226__xylem__"، حيث تكون P1226 قيمة هذا المعيار، في شكل كلمة مكونة من 8 حروف.

على سبيل المثال: إذا كانت P1226 = b5c6d7e8، يكون رقم المفتاح الأمني = "xylemb5c6d7e8"

M1300 START-UP 8.3.17

نطاق القائمة

تتضمن القائمة الفرعية هذه كل المعايير اللازمة للتشغيل السريع لـHYDROVAR:

- اللغة
- تهيئة المحرك (الطاقة، والجهد الكهربائي، ...)
- تهيئة المضخات الفردية/المتعددة
- القيمة المطلوبة

P1301 LANGUAGE

P1301 LANGUAGE			
		English	
Actual Value		Output Freq.	
Left fct.	Up fct.	Down fct.	Right fct.

يُحدد هذا المعيار لغة الشاشة.

P1302 MOTOR NOM.POWER

P1302 MOTOR NOM.POWER			
 1.5 kW			
Actual Value		Output Freq.	
Left fct.	Up fct.	Down fct.	Right fct.

يعين هذا المعيار القدرة الاسمية للمحرك مقترنة بـ HYDROVAR، كما هو موضح في لوحة معالم المحرك. لمعرفة الإعداد الممكن، انظر [P265 MOTOR NOM.POWER](#) (صفحة 60)

.P1303 MOTOR NOM.VOLT

P1303 MOTOR NOM.VOLT.			
 230 V			
Actual Value		Output Freq.	
Left fct.	Up fct.	Down fct.	Right fct.

يقوم بتعيين الجهد الاسمي للمحرك، كما هو موضح في لوحة معالم المحرك، وفقاً لـ

- اتصال المحرك المختار
- جهد الخرج لـ HYDROVAR

لمعرفة الإعداد الممكن، انظر [P266 MOTOR NOM.VOLT](#) (صفحة 61)

? P1304 PRE-SET MOTOR

P1304 PRE-SET MOTOR ?			
 YES			
Actual Value		Output Freq.	
Left fct.	Up fct.	Down fct.	Right fct.

من خلال تحديد "Yes"، يعلن المستخدم استخدام محرك 50 هرتز Lowara IE3 surface المزود بقطبين (بدون فلتر المحرك): في هذه الحالة، تكون المعايير الكهربائية الخاصة بالمحرك متاحة بالفعل لـ HYDROVAR، لذلك ينتقل إجراء التشغيل إلى **P1308 STC MOTOR PROT**..

من خلال تحديد "لا"، يعلن المستخدم استخدام أي محرك آخر: في هذه الحالة تكون هناك حاجة إلى تعيين المعايير الكهربائية للمحرك على HYDROVAR، لذلك ينتقل إجراء التشغيل إلى الخطوة التالية (**P1305 MOTOR NOM.CURR**).

.P1305 MOTOR NOM.CURR

P1305 MOTOR NOM.CURR.			
 7.5 A			
Actual Value		Output Freq.	
Left fct.	Up fct.	Down fct.	Right fct.

يقوم بتعيين التيار الاسمي للمحرك، كما هو موضح في لوحة معالم المحرك، وفقاً لـ

- اتصال المحرك المختار
- جهد الخرج لـ HYDROVAR

P1306 MOTOR NOM.SPEED

P1306 MOTOR NOM.SPEED			
 3000 rpm			
Actual Value		Output Freq.	
Left fct.	Up fct.	Down fct.	Right fct.

يقوم بتعيين السرعة الاسمية للمحرك، كما هو موضح في لوحة معالم المحرك.

P1307 AMPI

P1307 AMPI			
 Full			
Actual Value		Output Freq.	
Left fct.	Up fct.	Down fct.	Right fct.

يقوم هذا المعيار بتفعيل التعريف التلقائي بمعيار المحرك؛ الإعدادات الممكنة هي "إيقاف تشغيل" (التعريف التلقائي بمعيار المحرك غير نشط)، "كامل" أو "منخفض" (هذا الإجراء يتم تنفيذه فقط في حالة تشغيل فلتر LC على كابل المحرك). بالنسبة لهذا المعيار، يُرجى العلم أنه بمجرد الدخول إلى وضع التحرير (من خلال الضغط على زر الضغط المتاح)، يمكن للمستخدم تأكيد القيمة الجديدة من خلال الضغط لمدة 3 ثوانٍ على زر الضغط الأيمن (▶). لمزيد من المعلومات، انظر [P275 AMPI](#) (صفحة 62)

.P1308 STC MOTOR PROT

P1308 STC MOTOR PROT.			
 STC Trip			
Actual Value		Output Freq.	
Left fct.	Up fct.	Down fct.	Right fct.

يقوم هذا المعيار بتعيين تقنية الحماية من زيادة سخونة المحرك؛ الإعدادات الممكنة هي "حماية من تلف الترمستور" أو "حماية من تلف STC" (افتراضي)

P1309 MODE

P1309 MODE			
 Controller			
Actual Value		Output Freq.	
Left fct.	Up fct.	Down fct.	Right fct.

يقوم هذا المعيار بتحديد أي وضع تشغيل يتم ضبط الوحدة عليه. لمعرفة الإعدادات الممكنة، انظر [P105 MODE](#) (صفحة 52).

.P1310 PUMP ADDR

P1310 PUMP ADDR.			
 1			
Actual Value		Output Freq.	
Left fct.	Up fct.	Down fct.	Right fct.

- يُحدد هذا المعيار عنواناً (8-1) لكل HYDROVAR. إذا تم توصيل عدة عاكسات رئيسية بواسطة واجهة RS-485 الداخلية (الحد الأقصى ثمانية في وضع التتابع المتسلسل)، يجب اتباع الآتي:
- يحتاج كل HYDROVAR إلى عنوان مضخة فردي (8-1)
 - يمكن استخدام كل عنوان مرة واحدة فقط.

P1311 CONTROL MODE

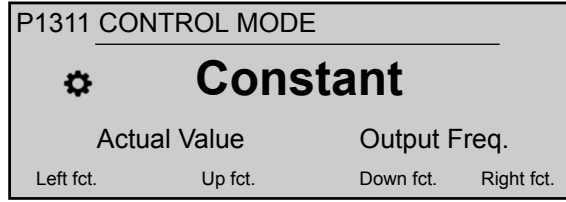

بالنسبة لهذا المعيار، يُرجى العلم أنه بمجرد الدخول إلى وضع التحرير (من خلال الضغط على زر الضغط المتاح)، يمكن للمستخدم تأكيد القيمة الجديدة من خلال الضغط لمدة 3 ثوانٍ على زر الضغط الأيمن (▶).

يقوم هذا المعيار بتعيين وضع التحكم في الضغط لنظام المضخة (المضخات الفردية والمتعددة): بناءً على الإعداد ("ثابت" أو "متغير") يتم تهيئة مجموعة إضافية من المعايير تلقائياً.

عندما يتم تعيين P1311 CONTROL MODE على قيمة جديدة، تحل القيم الجديدة لكل معيار في الجدول أدناه محل القيمة الخاصة به، بغض النظر عن الإعدادات المختلفة السابقة.

P1311 = متغير	P1311 = ثابت	
90 ثانية	70 ثانية	P225 الرصيف المنحدر 3
90 ثانية	70 ثانية	P230 الرصيف المنحدر 4
25 هرتز	20 هرتز	P250 MIN.FREQ.
f -> fmin	0 < - و	P255 CONF.FMIN
3 ثانية	0 ثانية	P260 الوقت الأدنى للوظيفة
90%	80%	P315 التباطؤ
جهاز الاستشعار 1 - جهاز الاستشعار 2	المستشعر 1	P410CONF.SENSOR

P1312 DIMENSION UNIT

يقوم بتحديد وحدة القياس للنظام.

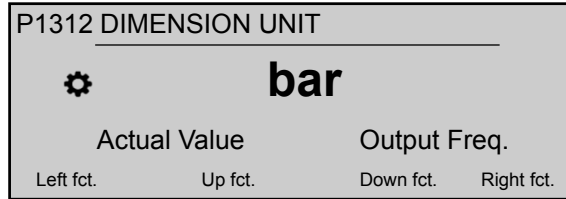

لمزيد من المعلومات، انظر P405 DIMENSION UNIT (صفحة 69)

?P1313 START-UP COMPLETED

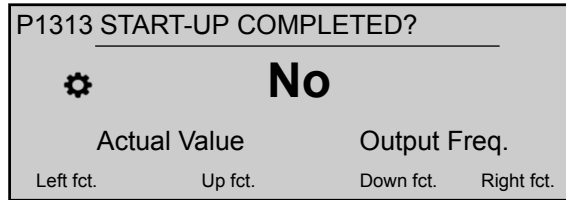

إذا كان التطبيق مكوناً من مضخات متعددة، يتوقف إجراء التشغيل للمضخات الأولى [N-1] هنا عند اختيار "نعم".
إذا كان التطبيق مكوناً من مضخة فردية أو من المضخة الأخيرة من المضخات المتعددة، فقم باختيار "لا".

P1314 SENSOR RANGE

P1314 SENSOR RANGE			
 20mA - 10.00bar			
Actual Value		Output Freq.	
Left fct.	Up fct.	Down fct.	Right fct.

يقوم بتعيين قيمة النطاق النهائي (20 مللي أمبير أو 10 فولت) لجهاز الاستشعار المتصل. وبصفة خاصة، يجب أن تكون قيمة النطاق النهائي (20 مللي أمبير أو 10 فولت) دائماً مساوية لنسبة 100% من نطاق جهاز الاستشعار (أي تكون لجهاز استشعار ضغط متغير 0.4 بار 20 مللي أمبير = 0.4 بار).

.P1315 REQUIRED VAL

P1315 REQUIRED VAL.			
 XXXXX bar			
Actual Value		Output Freq.	
Left fct.	Up fct.	Down fct.	Right fct.

لمزيد من المعلومات، انظر [P.02 REQUIRED VAL](#) (صفحة 44).

P1316 START VALUE

P1316 START VALUE			
 100 %			
Actual Value		Output Freq.	
Left fct.	Up fct.	Down fct.	Right fct.

يقوم بتعيين قيمة النطاق النهائي (20 مللي أمبير أو 10 فولت) لجهاز الاستشعار المتصل. وبصفة خاصة، النطاق النهائي يحدد هذا المعيار، بنسبة (0-100%) من القيمة المطلوبة (**P.1314 REQUIRED VAL**)، قيمة التشغيل بعد أن تتوقف المضخة. إذا تم الوصول إلى **P.1315 REQUIRED VAL**. وليس هناك مزيد من الاستهلاك، تتوقف المضخة. يتم تشغيل المضخة مرة أخرى عندما ينخفض الضغط إلى أقل من **P.04 START VALUE**. القيمة بنسبة 100% تجعل هذا المعيار غير فعال (100%=إيقاف تشغيل)!

.P1317 MIN.THRESH

P1317 MIN.THRESH.			
 Disabled			
Actual Value		Output Freq.	
Left fct.	Up fct.	Down fct.	Right fct.

يُحدد الحد الأدنى العتبي: إذا لم يتم الوصول إلى قيمة معدلة < 0.00 ضمن **P.1317 DELAY-TIME**، تتوقف الوحدة (رسالة الإخفاق: **MIN.THRESH.ERROR**).

P1318 DELAY-TIME

P1318 DELAY-TIME			
 2 sec			
Actual Value		Output Freq.	
Left fct.	Up fct.	Down fct.	Right fct.

يُحدد وقت التأخير للحد الأدنى العتبي: يقوم بإغلاق HYDROVAR إذا انخفضت القيمة الفعلية إلى أقل من P1317 **MIN.THRESH**. أو إذا تم فتح حماية من انخفاض الماء (عند الأطراف 17-16/X1).

P1319 DATE

P1319 DATE			
 XX.XX.20XX			
Actual Value		Output Freq.	
Left fct.	Up fct.	Down fct.	Right fct.

باستخدام هذا المعيار يمكن تعيين التاريخ الحالي.

P1320 TIME

P1320 TIME			
 HH.MM			
Actual Value		Output Freq.	
Left fct.	Up fct.	Down fct.	Right fct.

باستخدام هذا المعيار يمكن تعيين الوقت الحالي.

P1321 AUTO-START

P1321 AUTO-START			
 ON			
Actual Value		Output Freq.	
Left fct.	Up fct.	Down fct.	Right fct.

إذا كانت **AUTO-START** = تشغيل، يبدأ HYDROVAR فورًا (في حالة الطلب) بعد إعادة توصيل التيار الكهربائي بعد انقطاع التيار الكهربائي.

?P1322 START-UP COMPLETED

P1322 START-UP COMPLETED?			
 No			
Actual Value		Output Freq.	
Left fct.	Up fct.	Down fct.	Right fct.

إذا قام المستخدم بتهيئة التطبيق بأكمله من خلال تحديد "نعم"، لن يقوم HYDROVAR بتوفير قائمة التشغيل عند التشغيل في كل مرة.

من خلال تحديد "لا" عند التشغيل في المرة التالية، يوفر HYDROVAR للمستخدم إجراء التشغيل.

P1323 ADDRESS

P1323 ADDRESS			
	1		
Actual Value		Output Freq.	
Left fct.	Up fct.	Down fct.	Right fct.

يقوم بتعيين العنوان المطلوب (الإعداد الممكن 1 - 247) لواجهة المستخدم.

9 الصيانة

9.1 عام



خطر كهربائي:

قم بفصل النظام عن مصدر التيار الكهربائي قبل الشروع في أي خدمة أو صيانة وانتظر لمدة 5 دقائق على الأقل قبل بدء العمل في أو على الوحدة (إلى أن يتم تفريغ شحنة المكثفات الموجودة في الدائرة المتوسطة من خلال المقاومات الداخلية لتفريغ الشحنة).

لا تحتاج الوحدة إلى أي صيانة خاصة.

قائمة التحقق

- تأكد من خلو مروحة التبريد وفتحات التهوية من الأتربة.
 - تأكد من أن درجة الحرارة المحيطة مناسبة وفقاً لحدود الوحدة.
 - تأكد من قيام شخص مؤهل بأداء كل التعديلات في الوحدة.
 - تأكد من فصل الوحدة عن مصدر التيار الكهربائي قبل تنفيذ أي عمل. خذ دائماً التعليمات الخاصة بالمضخة والمحرك في الاعتبار.
- للمزيد من المعلومات؛ يُرجى الاتصال بالموزع المحلي.

9.2 افحص رموز الخطأ

- افحص رموز الخطأ الموجودة في المعاملات P26 إلى P30 بشكل منتظم.
- لمزيد من المعلومات عن المعاملات، انظر **P26 إلى P30: ERROR** **ذاكرة الخطأ** (صفحة 49).
- للحصول على معلومات تفصيلية حول رموز الخطأ، انظر **تحذيرات وأخطاء** (صفحة 96).

9.3 افحص الوظائف والمعاملات

- إذا تم تغيير النظام الهيدروليكي، فاتبع هذا الإجراء.
1. تحقق من صحة كل الوظائف والمعاملات.
 2. اضبط الوظائف والمعاملات إذا لزم الأمر.

10 حل المشاكل

إجراءات وقائية

ملاحظة:

- قم دائماً بفصل الطاقة عن الوحدة قبل القيام بأى تركيبات أو أعمال صيانة.

تحذيرات وأخطاء

- تظهر التحذيرات والأخطاء على الشاشة و/أو مصباح LED الأحمر.
- عند ظهور تحذير ولم يتم معالجة السبب في خلال 20 ثانية، فستظهر علامة الخطأ وتتوقف الوحدة عن العمل. في حالة بعض التحذيرات، تستمر الوحدة في العمل اعتماداً على طبيعة الخطأ.
- عند ظهور خطأ، فإن المحرك المتصل يتوقف عن العمل فوراً. تظهر كل الأخطاء في شكل نص عادى ويتم حفظها في ذاكرة الأخطاء بما في ذلك وقت وتاريخ ظهورها.
- يمكن تفعيل خاصية إعادة الضبط التلقائي للخطأ في P600 القائمة الفرعية للأخطاء في إعادة ضبط خطأ حدث خمس مرات تلقائياً. لمزيد من المعلومات حول هذه الخاصية، انظر P615 إعادة ضبط الخطأ.
- يمكن توضيح كل تحذيرات وإشارات الخطأ من خلال مرحلي الحالة في طرفي التوصيل X2/1-3 أو X2/4-6 وفقاً للتهيئة. لمزيد من المعلومات، انظر P715 مرحل التهيئة 1 و P720 مرحل التهيئة 2.
- يمكن إعادة ضبط الأخطاء تلقائياً (اعتماداً على الإعداد في المعامل P615 إعادة ضبط الخطأ) أو يدوياً بالطرق التالية:
 - تعطيل مصدر إمداد الطاقة لأكثر من 60 ثانية.
 - الضغط على ◀ و ▶ معاً لمدة 5 ثوانٍ.
 - فتح مفتاح (ON/OFF) (X1/18-19) الخارجي وإغلاقه.

10.1 عدم ظهور أي رسالة خطأ على الشاشة

الخطأ	الأسباب	العلاج
عدم توافر بدء التشغيل الآلي بعد انقطاع التيار الكهربائي.	تم ضبط خاصية بدء التشغيل الآلي في P08 على الوضع إيقاف.	قم بفحص بدء التشغيل الآلي للمعامل P08.
ضغط النظام غير ثابت.	الضغط أعلى من قيمة التشغيل أو تم تغيير وضع التسجيل إلى عكس.	قم بفحص قيمة التشغيل الخاصة بالمعامل رقم P04 أو وضع التسجيل في P320.

10.2 رسائل الخطأ التي تظهر على الشاشة

خطأ	السبب	العلاج
التيار زائد عن الحد خطأ 11	تم تجاوز حد الطاقة - تيار المحرك عالي جداً (تم اكتشاف ارتفاع سريع).	افحص ما يلي: • أطراف التوصيل بالوحدة • أطراف التوصيل للمحرك وكابل المحرك • أسلاك المحرك تأكد من أن كل الوصلات والكابلات والأسلاك سليمة وأعد ضبط الخطأ من خلال فصل الطاقة لأكثر من 60 ثانية.

خاصية إعادة الضبط التلقائي للخطأ غير متاحة لهذا العطل، لذا يجب فصل مصدر الطاقة لأكثر من 60 ثانية لإعادة ضبط الخطأ.

خطأ	السبب	افحص ما يلي:
حمل زائد خطأ 12	تم تجاوز حد الطاقة - تيار المحرك عالي جداً (تم اكتشاف ارتفاع بطيء).	<ul style="list-style-type: none"> • هل المعامل منحدر طاقة 1/منحدر طاقة 2 في P215/P220 قصير جداً والمعامل التعزيز في P265 منخفض جداً؟ • هل الكابلات والوصلات تعمل بشكل صحيح؟ • هل المضخة مسدودة؟ • هل يدور المحرك في الاتجاه الخطأ قبل التشغيل (عييب بصمام عدم الرجوع)؟ نقطة تشغيل غير مسموح بها أو P245 أقصى تردد عالي جداً، راجع أيضاً قيمة التعزيز في P265.

خطأ	السبب	افحص ما يلي:
فرق جهد زائد عن الحد خطأ 13	فرق الجهد عالي جدًا.	<ul style="list-style-type: none"> هل المعامل منحدر طاقة 2 في P220 سريع جدًا؟ هل الطاقة القادمة من مصدر الطاقة عالية جدًا؟ هل ذروات ارتفاع فرق الجهد مرتفعة جدًا؟ <p>في حالة كان الخطأ متعلقًا بالطاقة أو فرق الجهد، يمكن تركيب مرشحات جهد الخط أو ملفات حث الخط أو عناصر المقاومة/المكثف (RC) لحل المشكلة.</p>
ارتفاع مفرط في درجة حرارة العاكس خطأ 14	الحرارة داخل الوحدة مرتفعة جدًا.	<ul style="list-style-type: none"> هل يتم تبريد الوحدة بطريقة ملائمة؟ هل فتحات التهوية بمحرك الوحدات ملوثة؟ هل الحرارة المحيطة مرتفعة جدًا؟
ارتفاع درجة حرارة المحرك / الخارجية خطأ 15	وصلت درجة حرارة مستشعر معامل درجة الحرارة الموجب (PTC) إلى حد تشغيله.	<ul style="list-style-type: none"> قم بإغلاق X1/PTC في حالة عدم توصيل جهاز حماية خارجي. ارجع إلى توصيل مستشعر المحرك (صفحة 35) للحصول على المزيد من المعلومات التفصيلية.
فقد مرحلة الطاقة خطأ 16	إحدى مراحل مصدر الطاقة لا تعمل.	<ul style="list-style-type: none"> وصل مصدر الطاقة إلى الحد الأقصى له في حالة حدوث عطل بمرحلة عند الإدخال. قواطع الدائرة وراجع بالعين النقاط عند أطراف التوصيل.
فرق جهد منخفض	الفولت منخفض جدا.	<ul style="list-style-type: none"> هل فرق الجهد بمصدر الطاقة منخفض جدًا؟ هل يوجد عطل بمرحلة عند الإدخال؟ هل يوجد عدم تماثل بين المراحل؟
تم فقد الاتصال	الاتصال بين وحدة الطاقة ولوحة التحكم لا يعمل بشكل صحيح.	هل الاتصال بين لوحة التحكم ووحدة الطاقة سليم؟
نقص الماء خطأ 21	وصلة مستشعر انخفاض الماء، أطراف التوصيل X3/11-12، مفتوحة. يعمل المستشعر عندما تعمل المضخة فقط.	<ul style="list-style-type: none"> قيم الضغط الوارد أو أقل مستوى للماء مضبوطة عند حد منخفض جدًا، لذا قم بتغيير الإعدادات. الخطأ يحدث لوقت قصير فقط، ثم قم بضبط المعامل P610 وقت التأخير. <p>في حالة عدم استخدام مستشعر، يجب وصل أطراف التوصيل X3/11-12.¹</p>
حد أدنى الحد خطأ 22	القيمة المعرفة للمعامل P605 الحد الأدنى لم يتم بلوغه من خلال المعامل المسبق اختياره P610 وقت التأخير.	<ul style="list-style-type: none"> وحدة التعزيز واضبط المعامل P610 وقت التأخير. قم بوضع المعامل P615 إعادة ضبط الخطأ على وضع تشغيل، لتمكين خاصية إعادة التشغيل خمس مرات في النظام الخالي.
مستشعر التعطل 1، مستشعر القيمة الفعلية خطأ 23	قيمة إشارة المستشعر عند أطراف التوصيل X3/2 أقل من 4 مللي أمبير وهي القيمة التي يجب أن ينتجها المستشعر النشط.	<ul style="list-style-type: none"> القيمة الفعلية للإشارة الصادرة من محول طاقة الضغط غير صحيحة. الوصلة غير صحيحة. المستشعر أو الكابلات لا تعمل بشكل صحيح. راجع إعدادات المستشعرات قائمة المستشعر الفرعية في P400.
مستشعر التعطل 2، مستشعر القيمة الفعلية خطأ 24	قيمة إشارة المستشعر عند أطراف التوصيل X3/4 أقل من 4 مللي أمبير وهي القيمة التي يجب أن ينتجها المستشعر النشط.	<ul style="list-style-type: none"> القيمة الفعلية للإشارة الصادرة من محول طاقة الضغط غير صحيحة. الوصلة غير صحيحة. المستشعر أو الكابلات لا تعمل بشكل صحيح. راجع إعدادات المستشعرات قائمة المستشعر الفرعية في P400.
نقطة الضبط 1 <4 مللي أمبير، نقطة الضبط 1 < 4 مللي أمبير خطأ 25	إدخال القيم المطلوبة للإشارة الحالية نشط، لا توجد إشارات موصلة بين 4-20 مللي أمبير.	<ul style="list-style-type: none"> إشارة تناظرية خارجية في أطراف التوصيل X3/17-18 تهيئة القيم المطلوبة في P800 القيم المطلوبة للقائمة الفرعية.

1 يتم إعادة ضبط الوحدة عند غلق أطراف التوصيل X3/11-12.

خطأ	السبب	افحص ما يلي:
نقطة الضبط 2 < I مللي أمبير، نقطة الضبط 2 < I مللي أمبير خطأ 26	إدخال القيم المطلوبة للإشارة الحالية نشط، لا توجد إشارات موصلة بين 4-20 مللي أمبير.	<ul style="list-style-type: none"> إشارة تناظرية خارجية في أطراف التوصيل X3/22-23 تهيئة القيم المطلوبة في P800 القيم المطلوبة للقائمة الفرعية.

10.3 ظهور خطأ داخلي على شاشة العرض أو إضاءة مصباح LED باللون الأحمر

يجب الفصل عن مصدر التيار الكهربائي لأكثر من 60 ثانية لإعادة ضبط الأخطاء. إذا ظلت رسالة الخطأ ظاهرة على الشاشة، فاتصل بالموزع المحلي الخاص بك وقم بوصف الخطأ له بالتفصيل.

الخطأ	الأسباب	العلاج
الخطأ 1	خطأ EEPROM، عطل حجب البيانات	قم بإعادة ضبط الوحدة. إذا تكررت ظهور رسالة الخطأ، فقم بتغيير لوحة التحكم.
الخطأ 4	خطأ متعلق بالأزرار، مثل وجود مفتاح محشور	قم بالفحص وتأكد من سلامة أزرار الضغط. إذا كانت أزرار الضغط معيبة؛ فقم بتغيير لوحة العرض.
الخطأ 5	خطأ EPROM، خطأ متعلق بالمجموع الاختباري	قم بإعادة ضبط الوحدة. إذا تكررت ظهور رسالة الخطأ، فقم بتغيير لوحة التحكم.
الخطأ 6	خطأ متعلق بالبرنامج: خطأ متعلق بالمراقبة	قم بإعادة ضبط الوحدة. إذا تكررت ظهور رسالة الخطأ، فقم بتغيير لوحة التحكم.
الخطأ 7	خطأ متعلق بالبرنامج: خطأ متعلق بنبض المعالج	قم بإعادة ضبط الوحدة. إذا تكررت ظهور رسالة الخطأ، فقم بتغيير لوحة التحكم.
خطأ متعلق بالرمز	خطأ متعلق بالرمز: أمر غير صحيح من المعالج	<p>قم بالفحص وتأكد من:</p> <ul style="list-style-type: none"> أن تركيب الكابلات وتوصيل الشاشة ومعادلة الجهد تم على النحو الصحيح. أن الأرضي تم تركيبه على النحو الصحيح. أن الشبكة قوية بدرجة كافية، وفي حالة عدم توافر ذلك؛ فقم بتركيب محاثات حديدية لتقوية الشبكة.

11 المرجع الفني

11.1 مثال: وضع المشغل P105

رسم بياني

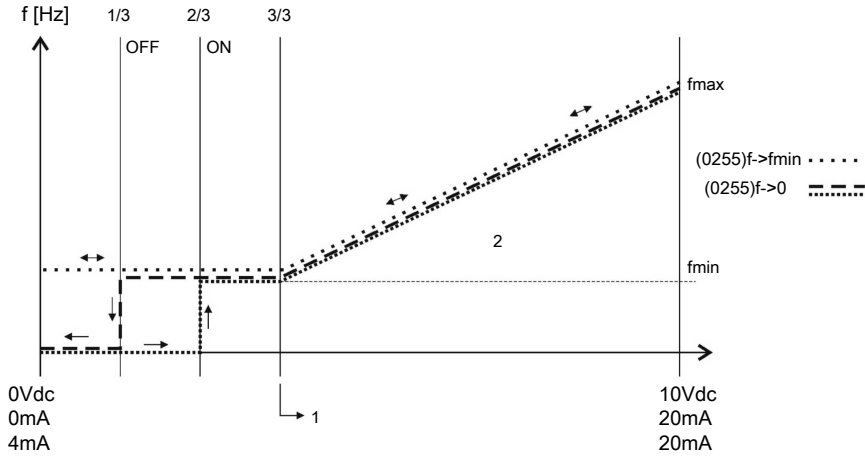

أرقام الموضع

1. نطاق الإشارة * (f_{min} / f_{max}) + نقطة الصفر
2. نطاق التحكم

11.2 مثال: إعدادات الرصيف المنحدر P200

رسم بياني

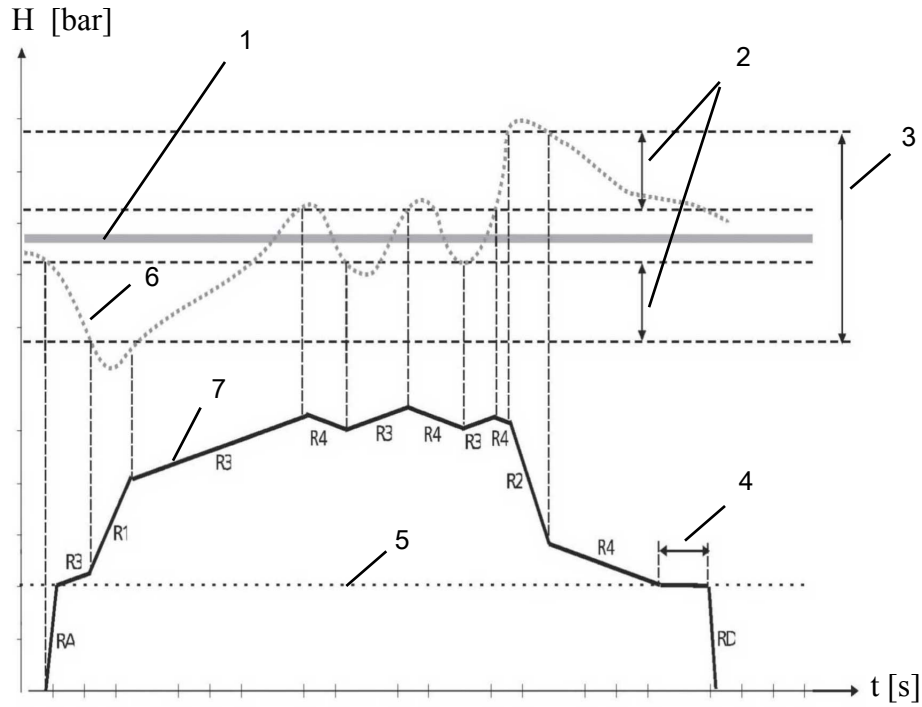

أرقام الموضع

1. القيمة المطلوبة لـ P02.
2. تخلفية P315 في % من نافذة P310.

3. نافذة P310 في % من القيمة المطلوبة لـ P02.
4. P260 **FMIN TIME** **FMIN TIME**
5. P250 **MIN.FREQ**
6. القيمة الفعلية
7. تكرار الإخراج

الوصف

RA: RAMP FMIN A

RD: RAMP FMIN D

- R1: RAMP 1 - زيادة سريعة في الرصيف المنحدر للسرعة
R2: RAMP 2 - نقصان سريع في الرصيف المنحدر للسرعة
R3: RAMP 3 - زيادة بطيئة في الرصيف المنحدر للسرعة
R4: RAMP 4 - نقصان بطيء في الرصيف المنحدر للسرعة

تعديل إعدادات الرصيف المنحدر

لتعديل الأرصفة المنحدرة المعروضة أعلاه، انظر الأقسام المنفصلة في [M200 CONF.INVERTER](#) (صفحة 55).

11.3 مثال: كمية الرفع لـ P330

اتبع هذه التعليمات لتعيين كمية الرفع.

1. أدخل الضغط الذي تم تعيينه.
- انظر [P02 REQUIRED VAL](#) (صفحة 44).
2. قم بإغلاق كل الصمامات في النظام وقم بتشغيل HYDROVAR® لقراءة التردد الظاهر على الشاشة. هناك احتمالية أخرى لمعرفة التردد للضغط الذي تم تعيينه عندما يكون الطلب صفرًا وهي استخدام وضع **JOG** لـ P305. لمزيد من المعلومات، انظر [P305 JOG](#) (صفحة 67).
3. قم بتعيين قيمة التردد (الضغط الذي تم تعيينه عندما يكون الطلب صفرًا في رفع التردد لـ P325). لمزيد من المعلومات، انظر [P325 FRQ.LIFT](#) (صفحة 68).
4. قم بتعيين كمية الرفع لـ P330 (الزيادة بالنسبة المئوية % من الضغط الذي تم تعيينه) لتعويض خسارة الاحتكاك في النظام. مثال: الضغط الذي تم تعيينه = 4 بار، كمية الرفع: أ) 0% (= 4 بار، بلا رفع)، ب) 100% (= 8 بار)، ج) 200% (= 12 بار)
- لمزيد من المعلومات، انظر [P330 LIFT AMOUNT](#) (صفحة 68). تم تعيينه على أنه نسبة مئوية % من الضغط الذي تم تعيينه.

رسم بياني
أرقام الموضع

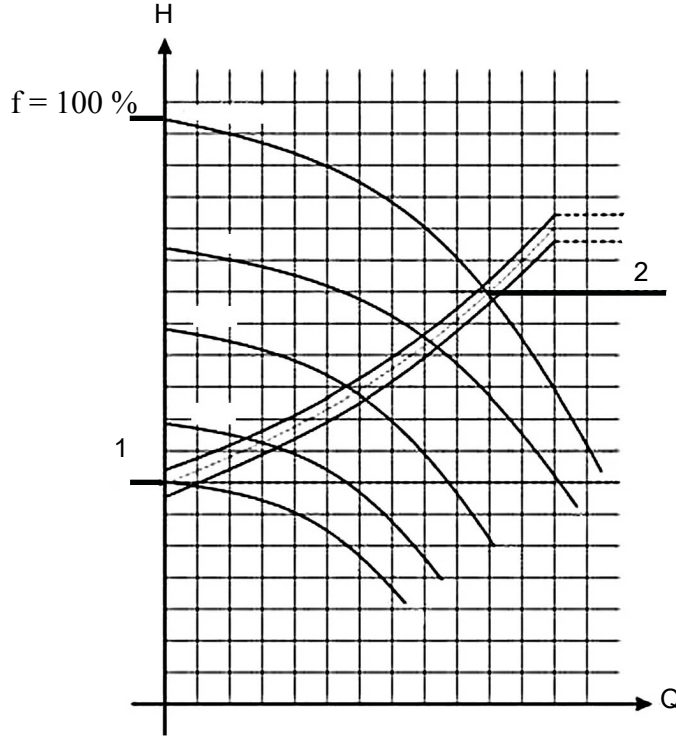

1. الضغط عندما يكون الطلب صفرًا (كل الصمامات مغلقة).
2. الضغط بالإضافة إلى كمية الرفع لتعويض خسارة الاحتكاك.

11.4 مثال: مركز تتابع القائمة الفرعية P500

رسم بياني

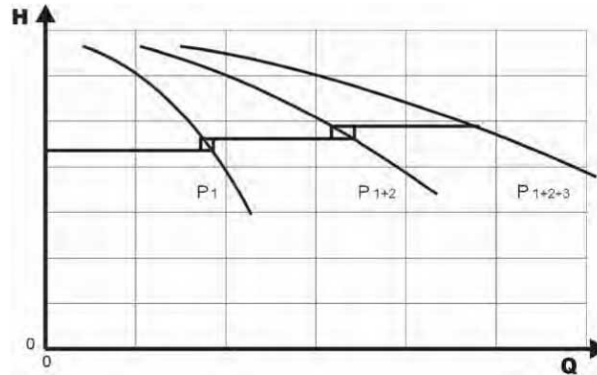

عملية حساب قيمة مركز التتابع

1. تصل المضخة الرئيسية إلى تردد تمكين P515.
2. تنخفض القيمة الفعلية إلى القيمة المنخفضة للمضخة المساعدة الأولى . ويتم تشغيل المضخة المساعدة الأولى تلقائيًا. (القيمة المنخفضة = القيمة المطلوبة لـ P02 - انخفاض القيمة الفعلية لـ P510)
3. يتم حساب قيمة مطلوبة جديدة لـ P03 بعد التشغيل. **EFF.REQ.VAL** لـ P03 = القيمة المطلوبة لـ P02 - انخفاض القيمة الفعلية لـ P510 + زيادة القيمة الفعلية لـ P505

حسابات القيمة المطلوبة الجديدة لتطبيقات المضخات المتعددة

....k عدد المضخات النشطة ($k > 1$)

$$(p = p_{set} + (k-1) * (زيادة القيمة الفعلية لـ P505 - نقصان القيمة الفعلية لـ P510))$$

- زيادة القيمة الفعلية لـ P505 = نقصان القيمة الفعلية لـ P510 ← الضغط ثابت، وليس له علاقة بعدد المضخات قيد التشغيل.
- زيادة القيمة الفعلية لـ P505 < نقصان القيمة الفعلية لـ P510 ← يرتفع الضغط عندما يتم تشغيل المضخة المساعدة.
- زيادة القيمة الفعلية لـ P505 > نقصان القيمة الفعلية لـ P510 ← ينخفض الضغط عندما يتم تشغيل المضخة المساعدة.

لمعرفة الإعداد الصحيح للتحكم المتزامن

1. قم بتشغيل المضخة الأولى على وضع **JOG** لـ P62.
2. قم بزيادة التردد حتى يتم الوصول إلى القيمة المطلوبة. تحقق من التردد عندما تكون قيمة الاستهلاك صفر، f_0 .
3. قم بتعيين حد المزامنة، $f_0 + 2.3$ هرتز.
4. قم بتعيين نافذة المزامنة بين 1 أو 2 هرتز بناءً على منحنى المضخة ونقطة الضبط.

11.5 مثال: إزاحة القائمة الفرعية P900

الإعدادات العامة

- نظام ضغط ثابت مع القيمة المطلوبة التي تقدر بـ 5 بار.
وبالإضافة إلى ذلك، يتم توصيل مستشعر تدفق بمدخل الإزاحة.
OFFS.RANGE لمعيار P907 = 160 (أقصى نطاق لمستشعر التدفق = 16 م³/ساعة)

مطلب النظام 1

- الضغط الثابت: 5 بار
 - معدل التدفق: 5 - 12 م³/ساعة
 - لأقل من 5 م³/ساعة قم بتقليل الضغط إلى 2.5 بار كحد أقصى بمعدل تدفق يصل إلى 2 م³/ساعة.
- الإعدادات:
- معيار P910 المستوى 1 = 50 = 5 م³/ساعة. الحد الأول حيث تكون وظيفة الإزاحة نشطة.
 - معيار P912 الإزاحة 2 = 20 = X1 م³/ساعة. النقطة الثابتة طبقاً للمتطلبات.
 - معيار P913 الإزاحة 2.5 = 2.5 = Y1 بار. أقصى ضغط مسموح به عند معدل التدفق هذا.

مطلب النظام 2

- الضغط الثابت: 5 بار
 - معدل التدفق: 5 - 12 م³/ساعة
 - لأعلى من 12 م³/ساعة قم بزيادة الضغط على ألا يتجاوز 6.0 بار كحد أقصى عند أقصى معدل تدفق يصل إلى 16 م³/ساعة.
- الإعدادات:
- معيار P915 المستوى 2 = 120 = 120 م³/ساعة. الحد الثاني حيث تكون وظيفة الإزاحة نشطة.
 - معيار P917 الإزاحة 16 = 160 = X2 م³/ساعة. النقطة الثابتة طبقاً للمتطلبات.
 - معيار P918 الإزاحة 6 = 6 = Y2 بار. الضغط المطلوب عند معدل التدفق هذا.

انظر الرسم البياني أدناه لمزيد من التفاصيل.

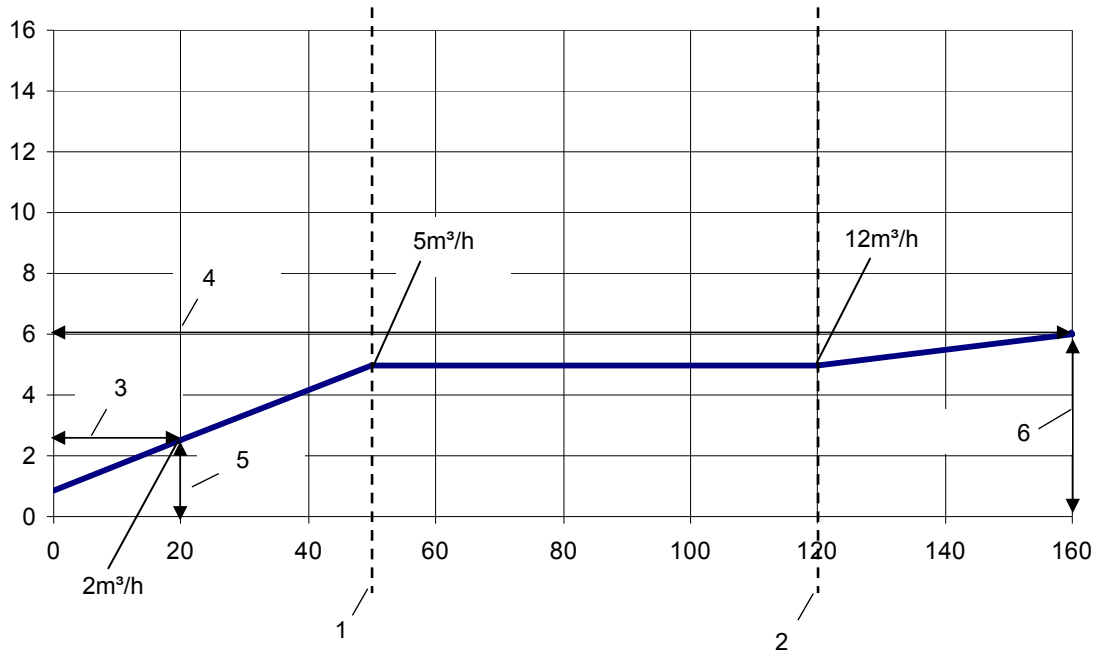

أرقام الموضع

1. المستوى 1
2. المستوى 2
3. الإزاحة X1
4. الإزاحة X2
5. الإزاحة Y1
6. الإزاحة Y2

11.6 خريطة تدفق البرمجة

القائمة الفرعية 0 - 40

مثال قائمة	الاسم	ID	القائمة الفرعية 40-0
	MAIN	0	
القيمة الفعلية		الصفحة الرئيسية	
3.5 بار	.REQUIRED VAL	2	
3.5 بار	.EFF.REQ.VAL	3	
Off	START VALUE	4	
English	LANGUAGE	5	
xx.xx.20xx	DATE	6	
xx:xx	TIME	7	
Off	AUTO-START	8	
xxxx:xx	OPERAT.TIME	9	
	STATUS	20	
00000000	STATUS UNITS	21	
* 1 *	SELECT DEVICE	22	
Running	STATUS DEVICE	23	
Enabled	ENABLE DEVICE	24	
xxxx:xx	MOTOR HOURS	25	
No Error	1ST ERROR	26	
No Error	2ND ERROR	27	
No Error	3RD ERROR	28	
No Error	4TH ERROR	29	
No Error	5TH ERROR	30	
kWh	KWH COUNTER	35	
	DIAGNOSTICS	40	
xx.xx.20xx	PROD.DATE	41	
11 *	SEL.INVERTER	42	
x: <xx % <xx C	TEMP.INVERTER	43	
% x: xx	CURR.INVERTER	44	
x فولت	VOLT.INVERTER	45	
x هرتز	.OUTPUT FREQ	46	
x: xx	VER.INVERTER	47	

مثال قائمة		الاسم	ID	القائمة الفرعية 300-60
		SETTINGS	60	60 61 62 ↔ 60
0000		PASSWORD	61	
XX.X هرتز		JOG	62	
3.5 بار				
		BASIC SETTINGS	100	100 105 106 110 115 120 125 ↔ 100
Controller		MODE	105	
1		.PUMP ADDR	106	
0066		.SET PASSW	110	
OFF		.LOCK FUNCT	115	
% 75		.DISP.CONTR	120	
% 100		.DISP.BRIGHT	125	
		CONF.INVERTER	200	200 202 205 210 215 220 225
HV V01.4		SOFTWARE	202	
6		MAX.UNITS	205	230 235 240 245 250 255
All		INVERTER	210	260 261 262 265 266 267
4 ثوانٍ		RAMP 1	215	268 269 270 275 280 281
4 ثوانٍ		RAMP 2	220	
70 ثانية		RAMP 3	225	
70 ثانية		RAMP 4	230	282 283 290 291 295 296 ↔ 200
2.0 ثانية		RAMP FMIN A	235	
2.0 ثانية		RAMP FMIN D	240	
50 هرتز		.MAX.FREQ	245	
20 هرتز		.MIN.FREQ	250	
f->0		CONF.FMIN	255	
0 ثانية		FMIN TIME	260	
20.0 هرتز		.SKIP FRQ.CTR	261	
0.0 هرتز		.SKIP FRQ.RNG	262	
1.5 كيلو وات		MOTOR NOM.POWER	265	
230 فولت		.MOTOR NOM.VOLT	266	
50.0 هرتز		.MOTOR NOM.FRQ	267	
7.5 أمبير		.MOTOR NOM.CURR	268	
3000 لفة في الدقيقة		MOTOR NOM.SPEED	269	
2		MOTOR POLES	270	
Full		AMPI	275	
HVC		SWITCHING CONTROL	280	
% 5		BOOST	281	
50.0 هرتز		.KNEE FREQ	282	
10 كيلو هرتز		.SEL.SW.FREQ	283	
STC Trip		.STC MOTOR PROT	290	
% 77		STC MOTOR THERMAL	291	
Off		.CURR.LIM.FUNCT	295	300 305 310 315 320 325 330 ↔ 300
% 110		CURR.LIMIT SET	296	

القائمة الفرعية 300-60		ID	الاسم	مثال قائمة
		300	REGULATION	
0.0 هرتز		305	JOG	
3.5 بار				
10%		310	WINDOW	
% 80		315	HYSTERESIS	
Normal		320	REG.MODE	
Hz 30.0		325	FRQ.LIFT	
0.0%		330	LIFT AMOUNT	

القائمة الفرعية 500 - 400

القائمة الفرعية 500-400		ID	الاسم	مثال قائمة
		400	SENSOR	
بار		405	DIMENSION UNIT	
Sensor 1		410	CONF.SENSOR	
Analog I 4 - 20 mA		415	SENSOR TYPE	
10.00 بار		420	SENSOR RANGE	
خطي		425	SENSOR CURVE	
بار x.xx = 0%		430	SENS.1 CAL.0	
بار xx.xx = 0%		435	SENS.1 CAL.X	
بار xx.xx = 0%		440	SENS.2 CAL.0	
بار xx.xx = 0%		445	SENS.2 CAL.X	
		500	.SEQUENCE CONTR	
0.35 بار		505	.ACT.VAL.INC	
0.15 بار		510	.ACT.VAL.DEC	
Hz 48		515	.ENABLE FRQ	
5 ثوانٍ		520	.ENABLE DLY	
ثانيتين		525	.SWITCH DLY	
Hz 30.0		530	.DISABLE FRQ	
5 ثوانٍ		535	.DISABLE DLY	
Hz 42.0		540	.DROP FRQ	
Disabled		545	OVERVALUE	
0.0 ثانية		550	.OVERVAL.DLY	
24 ساعة		555	.SWITCH INTV	
Hz 0.0		560	.SYNCHR.LIM	
2.0 هرتز		565	.SYNCHR.WND	

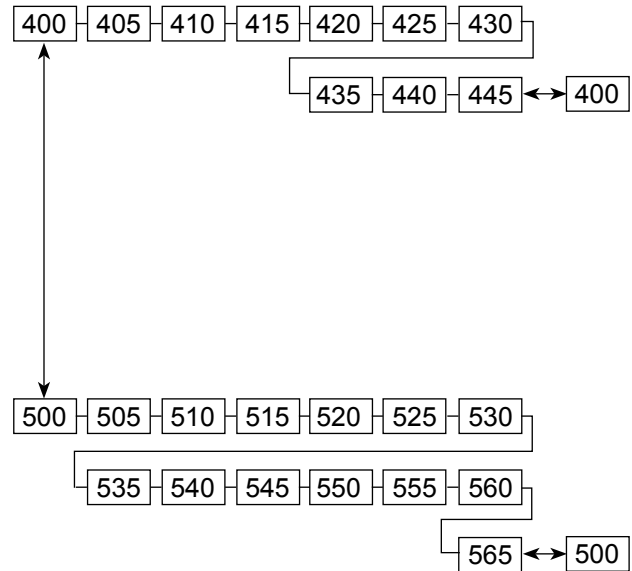

مثال قائمة	الاسم	ID	القائمة الفرعية 1200-600
	ERROR	600	600 — 605 — 610 — 615 ← → 600
Disabled	.MIN.THRESH	605	
ثانيتان	DELAY-TIME	610	
On	ERROR RESET	615	
	OUTPUTS	700	700 — 705 — 710 — 715 — 720 ← → 700
Output frequency	ANALOG OUT.1	705	
Actual value	ANALOG OUT.2	710	
Running	CONF.REL.1	715	
Errors	CONF.REL.2	720	
	REQUIRED VALUES	800	800 — 805 — 810 — 815 — 820 — 825
Digital	C.REQ.VAL.1	805	
Off	C.REQ.VAL.2	810	
Setpoint 1	.SW.REQ.VAL	815	
3.5 بار	REQ.VAL.1	820	
3.5 بار	REQ.VAL.2	825	
0.0 هرتز	ACTUAT.FRQ1	830	
0.0 هرتز	ACTUAT.FRQ2	835	
	OFFSET	900	800 — 805 — 810 — 815 — 820 — 825
Off	OFFS.INPUT	905	
100	OFFSET RANGE	907	
0	LEVEL 1	910	
0	OFFSET X1	912	
0.00 بار	OFFSET Y1	913	
100	LEVEL 2	915	
100	OFFSET X2	917	
0.00 بار	OFFSET Y2	918	
	TEST RUN	1000	900 — 905 — 907 — 910 — 912 — 913
	TEST RUN	1005	
30.0 هرتز	.TEST RUN FRQ	1010	
10%	TEST R.BOOST	1015	
5 ثوانٍ	TEST R.TIME	1020	
1	SEL.DEVICE	1025	
Press > for 3 sec	.TEST RUN MAN	1030	
	SETUP	1100	900 — 905 — 907 — 910 — 912 — 913
Europe	FACTORY SET	1110	
0000	PASSWORD 2	1120	
	RS-485 INTERFACE	1200	900 — 905 — 907 — 910 — 912 — 913
Modbus RTU	بروتوكول	1203	
1	ADDRESS	1205	
9600	BAUD RATE	1210	
RTU N81	FORMAT	1215	
1	.PUMP ADDR	1220	
84001	BACNET ID جهاز	1221	
			1000 — 1005 — 1010 — 1015 — 1020 — 1025
			1100 — 1110 — 1120
			1200 — 1205 — 1210 — 1215 — 1220 ← → 1200

القائمة الفرعية 1300

مثال قائمة	الاسم	ID	القائمة الفرعية 1300
	START-UP	1300	
English	LANGUAGE	1301	
	MOTOR NOM.POWER	1302	
	.MOTOR NOM.VOLT	1303	
Yes	? PRE-SET MOTOR	1304	
	.MOTOR NOM.CURR	1305	
	MOTOR NOM.SPEED	1306	
Full	AMPI	1307	
STC Trip	.STC MOTOR PROT	1308	
Controller	MODE	1309	
1	.PUMP ADDR	1310	
Constant	CONTROL MODE	1311	
بار	وحدة القياس	1312	
No	START-UP ?COMPLETED	1313	
	SENSOR RANGE	1314	
	.REQUIRED VAL	1315	
% 100	START VALUE	1316	
Disabled	.MIN.THRESH	1317	
sec 2	DELAY-TIME	1318	
XX.XX.20XX	الإنتاج	1319	
س.س.د د	الاختباري	1320	
On	AUTO-START	1321	
No	START-UP ?COMPLETED	1322	
1	ADDRESS	1323	

|Xylem |'zīlēm

- (1) نسيج وعائي في النباتات ينقل الماء من الجذور إلى جميع أجزاء النبات
- (2) شركة عالمية رائدة في تكنولوجيا المياه

إننا فريق عالمي موحد ولدينا هدف مشترك: نعمل على إنشاء حلول مبتكرة لتلبية احتياجات المياه في العالم. إن أحد أهدافنا المحورية هو تطوير تقنيات جديدة تعمل على تحسين طريقة استخدام المياه، والمحافظة عليها، وأيضاً إعادة استخدامها في المستقبل. فنحن نعمل على نقل المياه، ومعالجتها، وتحليلها، وإعادتها للبيئة، كما نقوم بإرشاد الآخرين لاستخدام المياه بطريقة فعّالة، في المنازل، والمباني، والمصانع، والمزارع. نتمتع بعلاقات قوية طويلة الأمد مع عملاء في أكثر من 150 دولة؛ يعرّفوننا جيداً من خلال مجموعة قوية من المنتجات التي تحمل علامات تجارية رائدة، والخبرة في إنشاء التطبيقات، كل ذلك يستند إلى تراث طويل من الابتكارات.

لمزيد من المعلومات حول طريقة الحصول على مساعدة من Xylem، برجاء زيارة www.xylem.com

تفضل بزيارة موقعنا على الإنترنت للإطلاع على أحدث إصدار من هذا المستند
وللمزيد من المعلومات

ترجمة للتعليمات الأصلية باللغة الإنجليزية. وكل التعليمات التي بلغات أخرى غير
الإنجليزية هي ترجمات للتعليمات الأصلية.

© Xylem Inc 2016

Xylem Service Italia S.r.l
Via Vittorio Lombardi 14
Montecchio Maggiore VI 36075
Italy

Contact your supplier or local sales
and service representative

xylem
Let's Solve Water