



Turbocompresseur TurboLIGHT : TLX50-C080

ÉQUIPEMENT DE PRODUCTION D'AIR POUR LA LOCATION

Les turbocompresseurs Sanitaire TurboLIGHT peuvent être utilisés dans les stations de traitement des eaux usées municipales et industrielles. Le turbocompresseur Sanitaire TurboLIGHT peut être loué comme produit seul ou comme faisant partie d'un système complet ou d'une solution.

1. Solutions de système d'aération + Sanitaire TurboLIGHT pour les installations conventionnelles à boues activées et/ou les installations d'oxydation.
2. Solutions de système d'aération + de création de courant + TurboLIGHT pour les installations de traitement à boues activées et/ou les installations à bassin d'oxydation.

Xylem propose également des TurboMax à la location
MAX100-C080 Indoor/Outdoor
MAX250-C080 Indoor/Outdoor
MAX400-C080 Outdoor

Produit :

Le turbocompresseur Sanitaire TurboLIGHT est composé d'un moteur asynchrone à aimants permanent, d'une armoire de commande intégrant un automate, un système de suivi à distance AVENSOR, un variateur de fréquences, d'un ensemble de capteurs de pression et température, d'un débitmètre, d'un capotage insonorisé et étanche, d'une vanne de décharge, d'un silencieux, d'un joint de compensation, d'un écran de commande tactile, d'un disjoncteur.

Entretien :

- Changement des filtres : 4 fois/an
- Révision des paliers après 55 000 cycles Marche/Arrêt
- Remplacement du ventilateur du variateur de fréquence après 50 000 heures de fonctionnement,
- Remplacement de la membrane de la soupape de décharge tous les 5 ans

Accessoires (Option) :

- Tuyau de refoulement Inox de 5ml DN150
- Nourrice acier Inox 4 sorties
- Tuyau de refoulement en DN80 et DN100

Puissance : 37 kW
Température de sortie : 62°C
Débit d'air max : 2.700 Nm³/h
Dimensions : 2 800 x 1150 x 2453 mm
Poids : 865 kg
Débit max : 2 700 Nm³/h
Pression max : 800 mbar
Câble : 20 ml de câble



SANITAIRE
a xylem brand

Sanitaire TurboLIGHT TLX50-C080

Caractéristiques Courbes :

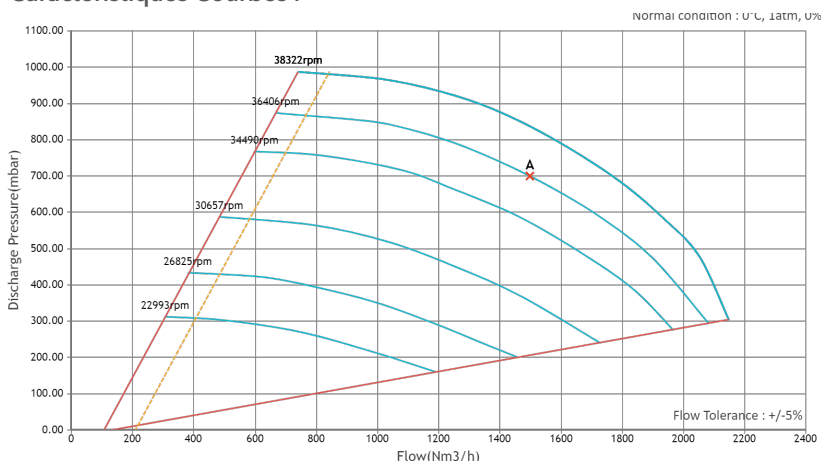

Pression de sortie (bar)	Modèle	TLX 50
		HP
	kW	37
0,2	Nm ³ /h	2700
0,3	Nm ³ /h	2580
0,4	Nm ³ /h	2460
0,5	Nm ³ /h	2280
0,6	Nm ³ /h	2070
0,7	Nm ³ /h	1770
0,8	Nm ³ /h	1590

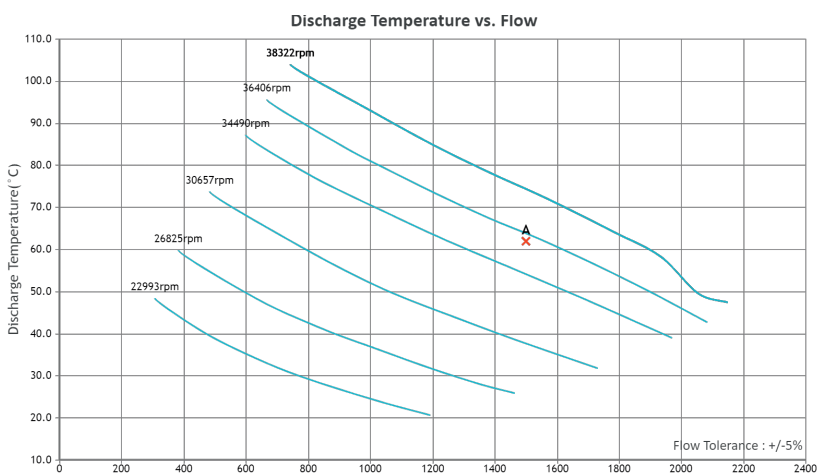

ENCOMBREMENT :

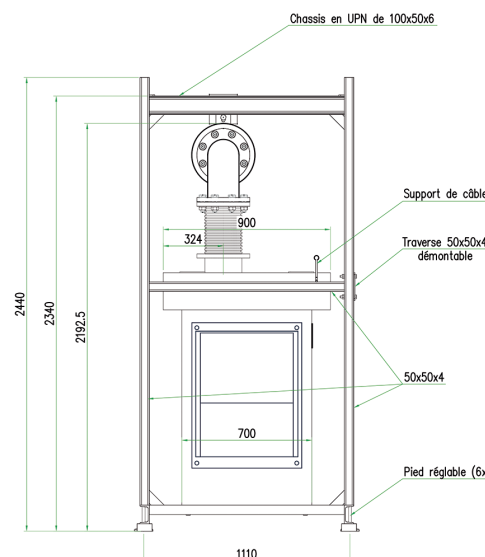
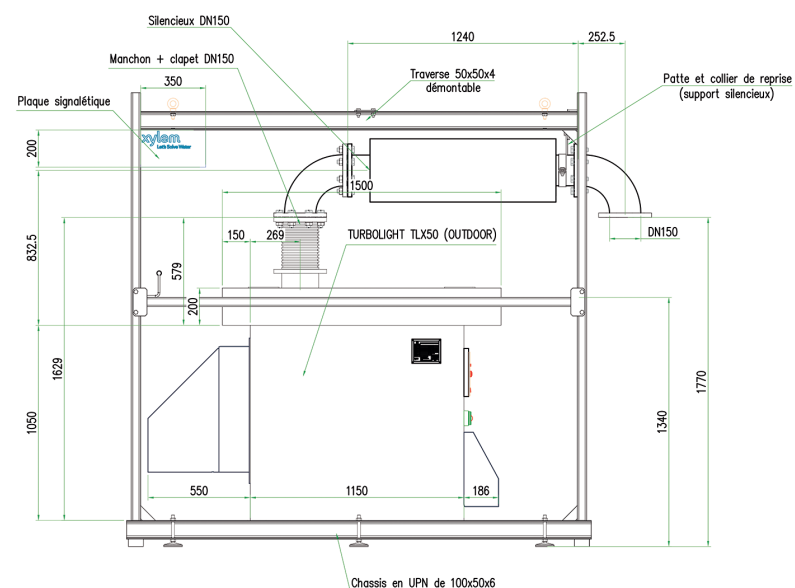

Xylem France Location
 29 rue du Port
 Parc de l'Île
 92022 Nanterre cedex
 Tél : 09 71 10 11 11
www.xylem.com/fr-fr

